

MF 8S

205-305 HK

EN NY ÆRA
FOR ENKLE &
PÅLIDELIGE TRAKTORER



red dot winner 2021



MASSEY FERGUSON

BORN TO FARM



reddot winner 2021



Inden for nogle få måneder efter meddelelsen om lanceringen af vores traktor af en ny æra havde den allerede modtaget priser. MF 8S fik tildelt den prestigefyldte titel Årets traktor 2021, Red Dot-prisen: Produktdesign 2021, AE50-prisen og Farm Machine 2022.

MF 8S – EN NY ÆRA

for enkle & pålidelige traktorer

“MF 8S-serien er meget mere end bare en traktor – den giver en unik føreroplevelse. Den kombinerer fremtidens traktor med perfektion fra Massey Ferguson”

Thierry Lhotte

Vice-President & Managing Director Massey Ferguson Europa & Mellemøsten

Den spændende nye MF 8S-serie signalerer en helt ny æra for Massey Ferguson. Det er en komplet landbrugsløsning, der er udviklet til at give en bedre brugeroplevelse med alle fordelene ved intelligent opkobling og Smart Farming-teknologi.

For at opfylde kravene til moderne og bæredygtig landbrugsdrift kombinerer Massey Ferguson avancerede maskiner med et helt nyt niveau af kabinemiljø og et stort udvalg af serviceydelser, der kan hjælpe dig med at styre din bedrift mere effektivt. Denne personlige oplevelse starter ved brugerens overvejelser omkring købet, og varer i hele maskinens levetid.

MF 8S er en 100 % opkoblet traktor, der går ind i en ny æra af proaktiv og pålidelig support.

Dens avancerede opkoblingsmuligheder sikrer, at føreren altid er i kontakt med sit landbrug, sin maskinpark, sine Massey Ferguson-forhandlere og -eksperter, så du aldrig er alene i marken og til enhver tid kan arbejde på en bæredygtig og effektiv måde.

De giver desuden adgang til en lang række innovative serviceydelser, der er tilpasset dine behov og udviklet til at holde din traktor i gang og i optimal drift, så du udnytter din maskinparks effektivitet maksimalt.

Det er en traktor, der er forud for sin tid, og som klarer sig suverænt hvad angår komfort, opkobling, brugervenlighed, motorkraft, ydelse, lave driftsomkostninger med optimal pålidelighed, så der opnås maksimal opetid og den bedste værdi for din investering.



MF 8S

DESIGNET AF LANDMÆND, TIL LANDMÆND

Vi startede MF 8S-projektet med et helt blankt stykke papir. Det helt centrale i projektet var den globale brugerundersøgelse "Voice of the Customer"; et dybdybende interview på tomandshånd med kunder og traktorførere i en række lande rundt om på kloden.

Afgørende feedback fra dig, vores kunde, understregede behovet for komfort, brugervenlighed, værdi for pengene, enestående pålidelighed, intuitive og praktiske betjeningsfunktioner, effektivitet, der overfører maksimal motorkraft til jorden, 100 % opkobling og muligheden for at arbejde med de mest krævende redskaber.

Det var et spændende og inspirerende projekt for alle dem, der deltog, og en lejlighed til at bygge videre på Massey Fergusons stærke arv af enkle, pålidelige og brugervenlige maskiner.

**RESULTAT: EN MASSEY FERGUSON
TRAKTOR TIL EN NY ÆRA.
MF 8S-SERIEN.**

DESIGNET MED OMTANKE
EKSKLUSIVT MF PROTECT-U KONCEPT

06

DESIGNET TIL SMART FARMING
OG 100% OPKOBLING

20

DESIGNET TIL
MAKSIMAL OPPETID
EN NY ÆRA FOR SERVICEYDELSER
OG KUNDESUPPORT

44

26 DESIGNET TIL
PRÆSTATIONER
EFFEKTIV MOTORKRAFT

28 DE MEST EFFEKTIVE
TRANSMISSIONER

10 ÆGTE KOMFORT
EN NY ÆRA FOR FØRERMILJØET

Designet af landmænd, til landmænd	4
Designet med omtanke – eksklusivt MF Protect-U koncept	6
Oversigt over din MF 8S	8
Ægte komfort – en ny æra for førermiljøet	10
Designet til komfort – Efficient-versionen	16
Designet til komfort – Exclusive-versionen	18
Designet til Smart Farming og 100% opkobling	20
Designet til præstationer – effektiv motorkraft	26
De mest effektive transmissioner	28
Designet til alsidighed og trækraft	36
Designet til hårdt arbejde – hydraulik og PTO	40
Designet til maksimal oppetid – en ny æra for serviceydelser og kundesupport	44
Gør MF 8S lige så individuel som din bedrift – ekstraudstyr og specifikationer	50



DESIGNET MED OMTANKE

EKSKLUSIVT MF PROTECT-U KONCEPT – MOTOR- OG KABINEDESIGNET GIVER BEDRE UDSYN, KOMFORT, EFFEKTIVITET OG OPTIMAL YDEEVNE

Den store fordel ved MF Protect-U konceptet, der består af en afstand på 24 cm mellem motoren og kabinen, er det, der gør denne traktor så innovativ og unik. Beskyttelse, komfort & optimalt udsyn fremad for føreren. Når motoren er helt indkapslet og isoleret fra kabinen, bliver der mindre støj og vibrationer inde i kabinen, så du får den mest lydsvage kabine på markedet med kun 68 dB! Det giver også varmeisolering af kabinen, bedre motorkøling og effektivitet, så opetiden udnyttes maksimalt. Kabinen giver sammen med motorhjelmen med det slanke design og den skrå forrude mod fronten uovertruffent udsyn hele vejen rundt samt optimal plads og komfort.

PROTECT-U KONCEPTET

Det indkapslede motordesign sikrer en konstant & kølig luftstrøm, som forbedrer køle-evnen og bidrager til optimal motorydelse under alle forhold.

“ Fremtidens traktor.
Perfektion fra
Massey Ferguson. ”

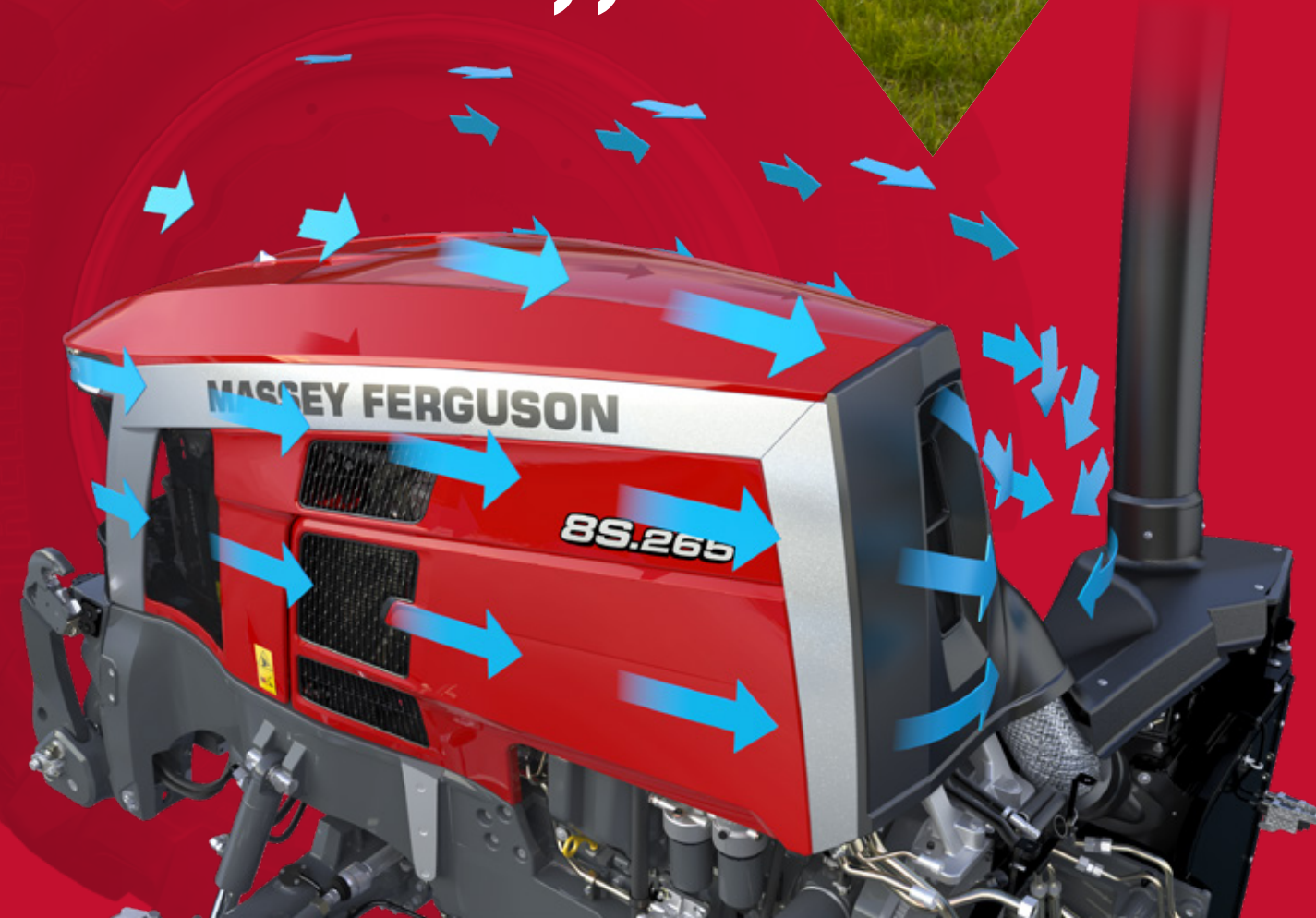

VORES FORTID ER FUNDAMENTET FOR VORES **FREMTID**

Den nye MF 8S-serie kombinerer radikalt design med praktiske funktioner. Dette imponerende 'neo-retro'-design er en hyldest til mærkets historie, hvilket illustreres med en ny fortolkning af den ikoniske grå MF Saber-linje på siden af motorhjelmen og den grå lodrette MF-linje på motorhjelmen, der går helt tilbage til MF 100 og MF 3000-serien.



VORES FORTID ...



... ER FUNDAMENTET FOR VORES FREMTID

OVERSIGT OVER DIN MF 8S

Din MF 8S er en traktor, der er forud for sin tid, og som klarer sig suverænt hvad angår komfort, opkobling, brugervenlighed, motorkraft, ydelse, lave driftsomkostninger med optimal pålidelighed, så der opnås maksimal opetid og den bedste værdi for din investering.

MED SEKS FORSKELLIGE MODELLER AT VÆLGE IMELLEM ER DET ET AF DE BEDSTE VALG, DU KAN TRÆFFE.

	MF 8S.205	MF 8S.225	MF 8S.245	MF 8S.265	MF 8S.285	MF 8S.305
Motor	AGCO Power – Stage 5 – All-in-One-teknologi					
Antal cylindre & slagvolumen på motor	Seks cylindre & 7,4 liter					
Transmission	Dyna E-Power med dobbeltkobling / Dyna-7 / Dyna-VT				Dyna-VT	
Maks. effekt ved 1.850 omdr./min.	205 hk	225 hk	245 hk	265 hk	285 hk	305 hk
Maks. effekt med EPM	225 hk	245 hk	265 hk	285 HK	305 HK	ikke mulig
Maks. drejningsmoment ved 1.000-1.500 omdr./min.	950 Nm	1.000 Nm	1.100 Nm	1.200 Nm	1.260 Nm	1.280 Nm

DET NÆSTE NIVEAU INDENFOR PLADS, KOMFORT, ERGONOMI OG OPKOBLSMULIGHEDER

Den mest lydsvage kabine på markedet med et støjniveau på blot 68 dB og et unikt 360° udsyn. Affjedring af kabine og foraksel forbedrer kørekomforten og det nye digitale MF vDisplay hjørnestolpedisplay giver dig straks alle nødvendige oplysninger.

Det nye armlæn giver klassens bedste kontrol af alle traktorens arbejdsopgaver.

LAVE DRIFTSOMKOSTNINGER

- ▶ Motorkraft – maks. effekt og drejningsmoment ved lave motoromdrejninger reducerer brændstofforbruget med 10 % og mindsker støjniveauet
- ▶ Automatisk indstilling af ventilspillerum
- ▶ Nem adgang til daglig vedligeholdelse
- ▶ MF Care reparations- og servicekontrakter.

EFFEKTIVE DRIVLINJER GIVER STØRRE PRODUKTIVITET OG EFFEKTIVITET

- ▶ Dyna-7 powershift transmissioner giver et utroligt blødt gearskift og bedre komfort
 - ▶ Dyna E-Power transmissionen med dobbeltkobling giver gearskift uden afbrydelse af trækraft over hele området
 - ▶ Trinløs Dyna-VT transmission giver suveræn komfort for føreren og optimal brændstoføkonomi til enhver tid
 - ▶ Alle tre transmissioner har Engine Power Management (EPM), der giver mere motorkraft, når der er mest brug for det
 - ▶ Perfekte motor-/transmissionskombinationer sikrer maksimalt udbytte

Enkle, intelligente, bæredygtige landbrugs-teknologier. De nye DataTronic 5 & Fieldstar 5 terminaler (ekstraudstyr) udgør den nyeste, brugervenlige Precision Farming-pakke

- ▶ 9" touchskærm, der giver en mere intuitiv og præcis brugeroplevelse
- ▶ Nye MF Guide-autostyringsløsninger giver bedre økonomi ved at reducere overlap
- ▶ Med MF Sektionskontrol & Variabel tildeling kan du styre sektioner & tildelingsmængden undervejs og dermed automatisk minimere overlap og spild af f.eks. gødning & planteværn
- ▶ MF TaskDoc opretter og sender sikkert detaljerede registreringer af arbejdet til kontoret og foretrukne partnere via den sikre AgriRouter-sky
- ▶ MF Connect-telemetri gør overvågning og beslutningstagning muligt via adgang til traktorens data, hvilket øger effektiviteten og maksimerer opetiden.

MULIGHED FOR AT ARBEJDE HURTIGERE MED DE MEST KRÆVENDE REDSKABER

Op til fem hydraulikudtag bag og to foran, samt frontlift, Power Beyond-funktion, og en lift med høj løftekapacitet. Det hydrauliske system gør det muligt at arbejde hurtigere med meget brede redskaber samtidig med, at der opnås større alsidighed.

VIRTUAL REALITY



BRUG DIN SMARTPHONE TIL AT KOMME MED IND I MF 8S



◀ TRIN 1

Benyt en app til QR-kodeaflysning. Download appen gratis fra iTunes eller Android Play Store.



◀ TRIN 2

Åbn appen, og scan denne QR-kode ...



◀ TRIN 3

... og træd ind i din Massey Ferguson traktor.

Oplev MF 8S i 2D ved at bevæge din smartphone rundt i alle retninger eller ved at bruge dine fingre.



◀ TRIN 4

Oplev den fulde VR 3D-oplevelse ved at klikke på det dedikerede ikon. Brug den i kombination med et par VR-briller.



ÆGTE KOMFORT



KABINEN

Den nye æra for komfort, udsyn og betjeningsfunktioner

Massey Fergusons kabiner, der har sin oprindelse i et moderne traktordesign, har altid været kendt for sin høje kvalitet. Med MF Protect-U konceptet går MF 8S et skridt videre. Vi arbejder hårdt på at sørge for, at du kan sidde og nyde fordelene under de lange arbejdsdage i et meget produktivt miljø, der kombinerer plads, komfort, udsyn, ro, brugervenlighed, opkoblingsmuligheder og kvalitet. Fordi vi ved, at en mere produktiv fører er en fører, der skaber overskud til sin bedrift.



3.4 m³

plads til dig og en passager



UDSYN

6.6 m²

GLASOVERFLADE

og skrånende forrude giver sikkerhed, brugervenlighed og kontrol over det arbejde, der skal udføres



68 DB

Den mest lydsvage kabine på markedet i dag giver mindre stress og træthed

PERFEKT TIL MASKINSTATIONER

“ Vi har brug for, at vores førere er meget opmærksomme og har det behageligt, når der arbejdes selv efter mørkets frembrud. ”

EN TRAKTOR SKAL IKKE KUN VÆRE BEHAGELIG FOR FØREREN, **DEN SKAL OGSÅ GØRE HAM STOLT.**

En fører, der sætter en ære i sit arbejde, er også mere produktiv og skaber indtjening. Hvis du er en maskinstation eller driver et stort landbrug med mange forskellige førere, er MF 8S en traktor, de vil være stolte over at køre.

Det rummelige og behagelige førermiljø har elegante kvalitetsmaterialer og -finishes. Kabinen på MF 8S er blevet grundigt udviklet og designet med ét eneste formål – bedre funktionalitet for føreren, så der opnås en virkelig unik oplevelse.



DESIGNET TIL **KOMFORT**

NOGLE GANGE ER DET DE SMÅ DETALJER, DER KAN GØRE EN STOR FORSKEL I DIT ARBEJDE.

DET NYE MF DISPLAY. MF 8S's letlæselige, digitale hjørnestolpedisplay kan gøres personlig.



ALTID TILSLUTTET – der fås to USB-porte og justerbar telefon- og tabletholder via AGCO Parts.

Adgang til radio eller din telefons funktioner via Datatronic 5.

NEM OG SIKKER ADGANG. Store brede døre, trin, håndtag og vipbar ratstamme giver en adgang til kabinen, der er den bedste i sin klasse.

DESIGNET TIL KOMFORT

SOLGARDIN.

Op til fire solgardiner sørger sammen med den skrånede forrude og det store tag for skygge og 100 % beskyttelse.



VINDUESVISKER PÅ FORRUDE.

Med MF Protect-U konceptet opnås der 72 % dækning af forruden. Der fås også vinduesvisker til højre siderude som ekstraudstyr.



SIDESPEJLENE

har en justerbar del foroven og forned, hvilket giver det bedste udsyn under transport og mindsker blinde vinkler. Ekstraudstyr omfatter: elektrisk af-isning og elektronisk justerbare spejle.



De **16 LED-ARBEJDSLYGTER** som ekstraudstyr forandrer nat til dag. MF 8S omfatter som standard automatisk aktivering af rotorblink og komfortbelysning ved dagens afslutning med automatisk slukning af arbejdslys.



Den **AKTIVE MEKANISKE KABINEAFFJEDRING** giver ekstra komfort. Der fås to typer: mekanisk og aktiv mekanisk.



Den **AKTIVE MEKANISKE KABINEAFFJEDRING** bruger lyddæmpende bøsninger og støddæmpere, der sikrer optimal støddæmpning i alle køresituationer. Den er justerbar, så du kan indstille affjedringens reaktionsevne.

ALTID FRISK

EFFEKTIV AIRCONDITION fås og leveres via 14 luftdyser af biltypen, der er placeret hele vejen rundt om føreren, så der opnås perfekt fordeling af luften ...



... og der fås automatisk styring via Datatronic 5 på Exclusive-versionen (ekstraudstyr på Efficient-versionen) ...



.. og betjeningsfunktionerne er nemme at nå på armlænet.



Med **KØLEBOKSEN**, der er placeret under passagersædet, har du altid friske drikkevarer og mad.



SÆT DIG I SÆDET, OG NYD DIN ARBEJDSDAG I RO OG MAG

Massey Ferguson tilbyder det bedste sæde i sin klasse afhængig af model og ekstraudstyr, der giver enestående komfort.



BASISMODEL

Luftaffjedret drejesæde



EFFICIENT-VERSION

Automatisk luftaffjedret drejesæde med varme og sideværts dæmpning



EXCLUSIVE-VERSION

Automatisk luftaffjedret drejesæde i semilæder med ventilation, to varmeniveauer, sideværts dæmpning og ryglæn med dobbeltbevægelse samt dynamisk dæmpningssystem

DESIGNET TIL KOMFORT

Efficient er mellem-versionen i MF 8S-serien og er udviklet til at hjælpe dig med at arbejde på en mere intelligent måde samt opnå bedre resultater.

Efficient-versionen sigter mod øget produktivitet igennem nøgelfunktioner, så du kan udføre arbejdet hurtigere, med en højere standard, med mere præcision samt højere komfortniveau, ergonomi og pålidelighed. Bevar kontrollen over de mest teknologisk avancerede og krævende redskaber, og få fordel af deres større produktivitet.

EFFICIENT-VERSIONEN

AVANCERET UDSTYR, DER GØR DIT ARBEJDE MERE EFFEKTIVT

KOMFORT OG SIKKERHED

STANDARD

QuadLink affjedret foraksel
Mekanisk kabineaffjedring
Aircondition med manuel indstilling
Automatisk luftaffjedret drejesæde med varme og sideværts dæmpning
Radio Bluetooth/USB-stik med indbygget mikrofon – betjeningsfunktioner i armlæn

EKSTRAUDSTYR

Aktiv mekanisk kabineaffjedring
Automatisk klima anlæg
16 LED-arbejdslygter
Kamera i taget bag
Vidvinkel-sidespejle med elektrisk af-isning og indstilling
Automatisk luftaffjedret drejesæde i semilæder med ventilation, to varmeniveauer, sideværts dæmpning og ryglæn med dobbeltbevægelse samt dynamisk dæmpningssystem
Radio Bluetooth/USB-stik/DAB+ med indbygget mikrofon – betjeningsfunktioner i armlæn

EFFEKTIVITET

40 km/t Dyna-7 eller Dyna E-Power
AutoDrive transmission
Alle betjeningsfunktioner i det ergonomiske armlæn med MultiPad-joystick
Lukket center LS 150 l/min. hydrauliksystem
Elektriske og mekaniske hydraulikudtag

Lukket center LS 205 l/min. eller 205 l/min. ECO hydrauliksystem
4.800 kg kat. 3 frontlift
Front-PTO med 1.000 omdr./min.

OPKOBLINGSMULIGHEDER

MF Connect-telemetri med fem års abonnement

Datatronic 5-terminal, 9" touchskærm med ny brugerflade med alle traktorfunktioner og teknologier (herunder radio & telefonstyring, MF E-Loader & kamera)
Fieldstar 5 terminal
ISOBUS
MF Guide autostyring med Advanced Guidance Lines
MF Sektionskontrol & Variabel Tildeling
MF TaskDoc Pro
MF Next Management FMIS
MF TaskDoc



EFFICIENT ELEKTRISK MULTIFUNKTIONSJOYSTICK

A Hævning af frontlift/frontlæsser eller styring af bagerste hydraulikudtag +
B Sænkning af frontlift/frontlæsser eller styring af bagerste hydraulikudtag -
C Styring af forreste eller bagerste hydraulikudtag +
D Styring af forreste eller bagerste hydraulikudtag -

Datatronic 5 9" terminal som ekstraudstyr

MultiPad-joystick

Køretilstand

Betjening af lys og aircondition

To mekaniske hydraulikudtag



DESIGNET TIL KOMFORT

Exclusive er en kombination af alsidigt og raffineret udstyr for førere, der ønsker en traktor med avancerede egenskaber og funktioner hvad angår god indretning, komfort, automatik, Smart Farming-egenskaber og fuld opkobling.

Exclusive-versionen er udviklet til mere intens stordrift, hvor der er brug for mere avancerede funktioner, som kan give flere omkostningseffektive fordele for bedriften. Exclusive-armlænet har mange fordele, bl.a. bekvem betjening af mange forskellige knapper, der bruges ofte.

Exclusive har desuden Datatronic 5 som standard. Brug den 9" store terminal med touchfunktion til at styre traktorens funktioner, ISOBUS-kontrol til nem betjening af redskaber og anvendelse af MF Smart Farming-løsninger til Agriculture 4.0.

Med Exclusive-versionen kan du betjene de mest teknologisk avancerede og krævende redskaber med optimal effektivitet og udnytte deres øgede produktivitet.

EXCLUSIVE-VERSIONEN

DET ULTIMATIVE UDTRYK FOR PRODUKTIVITET OG INNOVATION

KOMFORT OG SIKKERHED

STANDARD

- QuadLink affjedret foraksel
- Aktiv mekanisk kabineaffjedring
- Automatisk klima-anlæg
- 16 LED-arbejdslygter
- Kamera i taget bag
- Vidvinkel sidespejle med elektrisk af-ising og indstilling
- Automatisk luftaffjedret drejesæde i semilæder med ventilation, to varmeniveauer, sideværts dæmpning og ryglæn med dobbeltbevægelse samt dynamisk dæmpningssystem
- Radio Bluetooth/USB-stik med indbygget mikrofon - betjeningsfunktioner i armlæn

VALGMULIGHED

EFFEKTIVITET

- 40 km/t Dyna-VT, Dyna-7 eller Dyna E-Power
- AutoDrive transmission
- Alle betjeningsfunktioner i det ergonomiske armlæn med MultiPad-joystick
- Lukket center LS 150 l/min. hydrauliksystem
- Fire elektriske hydraulikudtag med elektrisk betjening via Mikro-joystick & FingerTip-kontakter

- Lukket center 205 l/min. eller 205 l/min. ECO hydraulik 4.800 kg kat. 3 frontlift
- Front-PTO med 1.000 omdr./min.
- Op til syv elektriske hydraulikudtag, der er fuldt konfigurerbare og justerbare via Datatronic 5-terminalen

TILSLUTNINGSMULIGHEDER

- Datatronic 5-terminal, 9" touchskærm med ny brugerflade med alle traktorfunktioner og teknologier
- Forberedt til MF Guide autostyring fra fabrikken
- MF Connect-telemetri med fem års abonnement
- MF TaskDoc registrerer alle arbejdsdata
- ISOBUS

- MF Guide autostyring med Advanced Guidance Lines
- MF Sektionskontrol & Variabel Tildeling
- MF TaskDoc Pro
- MF Next Management FMIS
- Fieldstar 5 terminal
- Styring af radio & telefon og MF E-Loader via Datatronic 5-terminal



Programmerbare funktioner

Proportional betjening af hydraulikudtag

4. hydraulikfunktion

EXCLUSIVE ELEKTRISK MULTIFUNKTIONSJOYSTICK

A Hævning af frontlift/frontlæsser eller styring af bagerste hydraulikudtag +
 B Sænkning af frontlift/frontlæsser eller styring af bagerste hydraulikudtag -
 C Styring af forreste eller bagerste hydraulikudtag +
 D Styring af forreste eller bagerste hydraulikudtag -

Datatronic 5 9" terminal

PTO-tilkobling

MultiPad-joystick

Køretilstand

Tre hydraulikudtag via FingerTip

Betjening af lys og klima-anlæg

Justering af liftfydbde

Betjening af telefon og radio

Betjening af 4WD & differentialspærre

Betjening af motoromdrejninger

DESIGNET TIL SMART FARMING OG OPKOBLING

De nye MF 8S-modeller har taget Smart Farming og opkobling til nye højder.

MF 8S-modellerne har den nyeste standard opkoblingspakke med oplysninger i realtid og fjernovervågning. Hvad mere er, så har de også en ny og mere intuitiv brugerflade i Datatronic 5-terminalen, samt Fieldstar 5-terminalen til styring af Smart Farming og Agriculture 4.0-funktioner som f.eks.: MF Guide, MF Sektionskontrol & Variabel Tildeling samt overførsel og styring af data via MF TaskDoc og TaskDoc Pro.

“ Vi klarer vores arbejde ved hjælp af den nyeste teknologi og reducerer samtidig driftsmidler & hæver bundlinjen. ”



DATATRONIC 5

Med Fuse® Smart Farming-løsninger

FUSE
SMART FARMING. SYNCHRONIZED.



▶ Den nye MF E-Loader frontlæsser-automatik er med til at give større nøjagtighed, produktivitet og sikkerhed. Det gør det muligt for føreren at veje selve belastningen på gafflen eller skovlen. Det registrerer også den samlede vægt for hvert emne, belastning eller opgave, og denne kan overføres som et enkelt regneark. Føreren kan opsætte og gemme automatiske sekvenser for forskellige typer læseopgaver. MF E-Loader har desuden en praktisk skovlrystefunktion.



▶ Komplet styring af traktorens funktioner og optimeringer, såsom transmission, motor og hydraulik. Derudover det unikke DualControl-system, der giver enestående kontrol over halvbugserede plove ved at automatisere hævnning og sænkning ved plovturen. Samtidig justerer systemet plovens dybdehjul i forhold til bagerste lift.

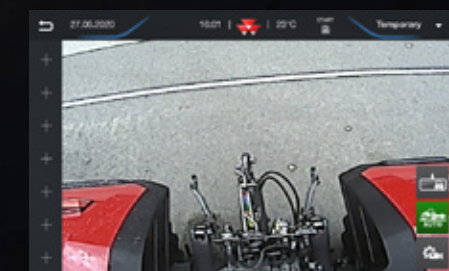

▶ Videofunktion – billeder fra det indbyggede kamera kan vises på terminalen, så føreren kan overvåge komplicerede redskaber eller ganske enkelt forbedre sikkerheden og effektiviteten, når der bakkes.



▶ Indstillinger til foragerautomatik – Datatronic 5 leveres som standard med det mest intuitive, ukomplicerede og letanvendelige foragerautomatiksystem, der findes på markedet i dag. Det er designet til at spare dig væsentlig tid på forageren, så du kan koncentrere dig om dit arbejde og maksimere produktionen.



▶ Adgang til radiofunktioner via Datatronic 5: På samme måde som i en bil tilslutter du ganske enkelt enheder via Bluetooth, USB eller aux-stik med mulighed for at synkronisere mere end én smartphone. Husk radiostationer, modtag og foretag opkald og andre funktioner.



▶ ISOBUS til total redskabsstyring – med ISOBUS kan du se en redskabsproducentens styresystem på traktorens terminal, så ejeren og føreren kan spare tid og penge, uden at det er nødvendigt at installere ekstra terminaler i kabinen. Redskabets kabel skal blot kobles til ISOBUS-stikket bag på traktoren, så uploader systemet automatisk driftsmenuerne og viser dem på terminalen.



▶ ISOBUS-styring via MultiPad – ISOBUS-redskaber kan styres direkte ved hjælp af MultiPad-joysticket. Det er langt mere praktisk at have alle betjeningerne (traktor og redskab) i samme joystick end at skulle bruge ekstra terminaler & joystick.



▶ Lagring af data og indstillinger – et ubegrænset antal brugerindstillingskonfigurationer betyder, at systemet kan registrere informationer på det område, hvor du arbejder, brændstofforbrug, antallet af timer og meget mere. Alle indstillingerne og parametrene kan gemmes af Datatronic 5-terminalen. Alle disse indstillinger kan lagres og kaldes frem igen, så du kan finde den tidligere indstilling, der blev brugt på traktoren.

MFguide
FUSE SYNCHRONISED

DESIGNET TIL AT HOLDE DIG PÅ RETTE SPOR

MF Guide er Massey Fergusons avancerede autostyrings-system. MF Guide giver autostyring, der er nøjagtig ned til submeter, decimeter og centimeter, hvilket øger effektiviteten i dit landbrug.



VALG AF ANTENNER OG KORREKTIONS- SIGNALER



NovAtel®



Trimble®

Med det nye Massey Ferguson MF Guide kan der nu vælges mellem to forskellige antenne-systemer: NovAtel® og Trimble®. De eksisterende Trimble® RTK infrastrukturer på gården, som f.eks. NTRIP, kan stadig anvendes. Kontakt din lokale Massey Ferguson forhandler for at få mere at vide.

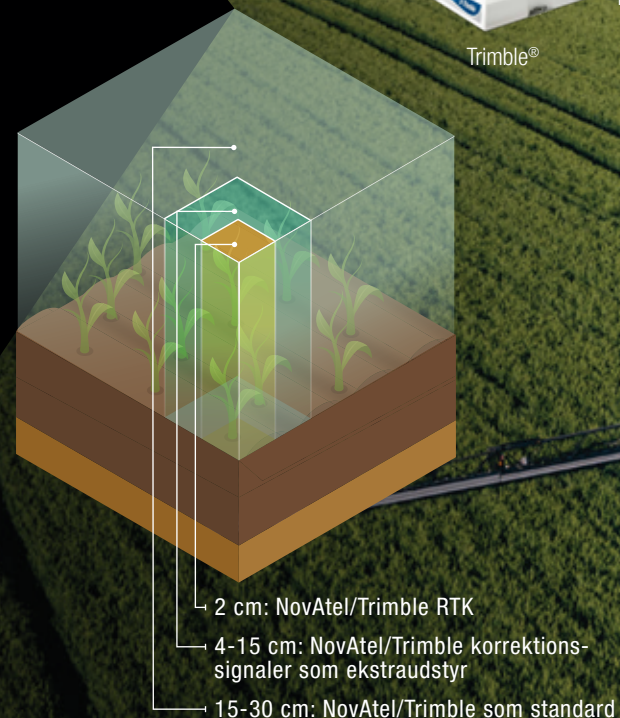

xFILL™ TEKNOLOGI
Hvis du mister signal på grund af terrænet, fortsætter MF Guide med at arbejde pålideligt i op til 20 minutter uden et korrektionssignal takket være Trimble®-xFill™ teknologi.

RTK korrektioner



NEM OG HURTIG OPSÆTNING MED “GO MODE” -FUNKTION

Opstart inden for fem minutter – også for førstegangsbrugere. Det betyder, at føreren første gang kan begynde at arbejde med autostyring ved hjælp af tre nemme trin ...



... REDSKAB ...

... KØRSELSLINJE ...



DE STØRSTE FORDELE **FOR DIG**



12 % BRÆND- STOFBESPARELSE

Autostyring har i praksis vist sig at give op til 12 % brændstofbesparelser i marken.

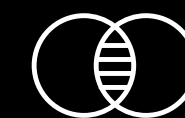

INTET OVERLAP

MF Guide eliminerer overlap.



BESPARELSER

Når du bruger MF Guide kan du spare penge ved at reducere overlap, få mere præcis tildeling og øget effektivitet.



KOMFORT

Når du bruger MF Guide kan du reducere træthed og stress ved at få effektiv styring igennem hele arbejdsdagen.



MFsection control

FUSE SYNCHRONISED

MF Sektionskontrol er den nye Precision Farming-løsning fra Massey Ferguson, der har den mest avancerede og mest effektive sektionskontrol med styring af op til 36 sektioner & fem tildelingskort. Med den fuldautomatiske sektionskontrol til ISOBUS-redskaber kan føreren anvende såsæd, gødning eller planteværn uden overlap. Dette forhindrer dobbelt tildeling og bearbejdede områder uden for markgrænserne. Ved hjælp af ukompliceret og letanvendelig sektionskontrol kan føreren hurtigt og nemt indstille korrektionsværdier for det enkelte redskab. Systemet benytter traktorens MF Guide autostyrings-system til automatisk at til- og frakoble individuelle sektioner i områder, der allerede er bearbejdet, hvilket automatisk resulterer i nedsat brug af driftsmidler og bedre resultater.

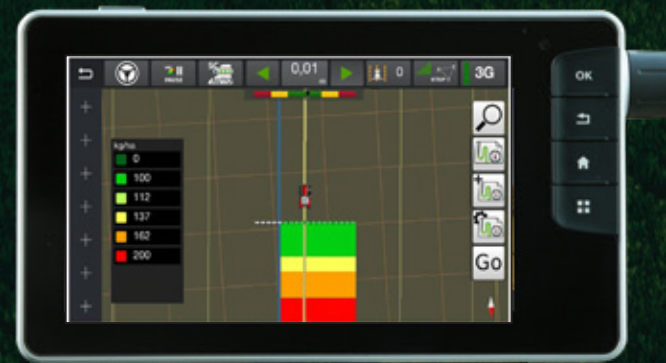

MFrate control

FUSE SYNCHRONISED

Variabel tildeling med Variable Rate Control (VRC)
Dataoverførsel med TaskDoc™ Pro giver nu mulighed for variabel tildeling på baggrund af jordens eller planternes behov, og der spares dermed driftsmidler. De individuelle krav til frø, gødning og planteværn er vist på tildelingskortet. De kaldes derefter frem under arbejdet og udføres automatisk. Den store fordel er, at driftsmidlerne kan defineres og planlægges ved hjælp af databasen og derefter anvendes med den højeste præcision. Du kan for eksempel tilpasse dosering af planteværn eller kunstgødning efter behov og dermed opnå lavere omkostning samt øge udbyttet yderligere.

MF TASKDOC & AGRIROUTER: NEXT MACHINE MANAGEMENT

MFtask doc

FUSE SYNCHRONISED

Information er kodeordet – med præcis datamåling og registrering opnås større præcision, når der skal træffes beslutninger. Det nye TaskDoc™ system har en plads i fremtidens landbrug, da det hjælper landmændene med at blive mere produktive gennem den viden, der opnås ved at give landmænd & maskinstationer nem adgang til præcist udmålte data.

Med **TaskDoc™** er det nemt at registrere alle arbejdsdata og derefter dokumentere og analysere dem i markregistreringer på meget kort tid. Dataene overføres via USB-stik fra Datatronic 5 terminalen til kontoret ved hjælp af ISOBUS standard TC-BAS. Data om den anvendte frø- og gødningskvalitet eller brændstofforbruget er tilgængelige umiddelbart efter, at arbejdet er udført.

TaskDoc™ Pro versionen giver desuden mulighed for registrering af GPS-positionsdata og dataoverførsel i reel tid via mobilnettet gennem den sikre AgriRouter Cloud-tjeneste. Det giver mulighed for automatisk og uproblematisk udveksling med ISOXML-kompatibel markstyringssoftware og kortlægning inkluderet i MF Next Management FMIS. Dataene for de driftsmidler, der er blevet anvendt, overføres og kan også ses via Datatronic 5 terminalen under arbejdet.



AGRIROUTER



Denne universelle dataudvekslingsplatform giver dig mulighed for at tilslutte udstyr og dit Farm Management Information System (FMIS). Du kan også beslutte, hvem dataene skal udveksles med og i hvilket omfang. AgriRouter er din vej til digitalisering af landbruget, så du kan bevare kontrollen over dine data.



Maskinproducent

App-leverandør

Leverandør af driftsmidler

Fødevarerforberedningsindustri

Eksterne dataudvekslingsplatforme

Landmand

Maskinstation

Forhandler

Konsulent

Ekstern tjenesteudbyder

DESIGNET TIL YDEEVNE

ET ÆGTE UDTRYK FOR MOTORKRAFT

Den nye MF 8S benytter den mest avancerede SCR-motorteknologi på markedet, der er suverænt førende hvad angår bæredygtighed inden for tungt landbrugsarbejde. Dette leverer motorkraft og drejningsmoment i topklasse med de laveste driftsomkostninger i sin klasse.

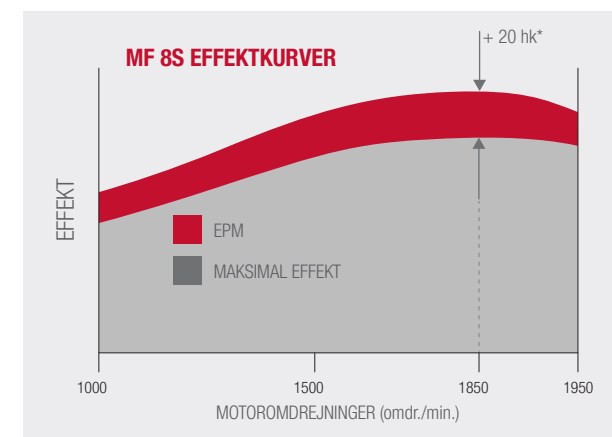
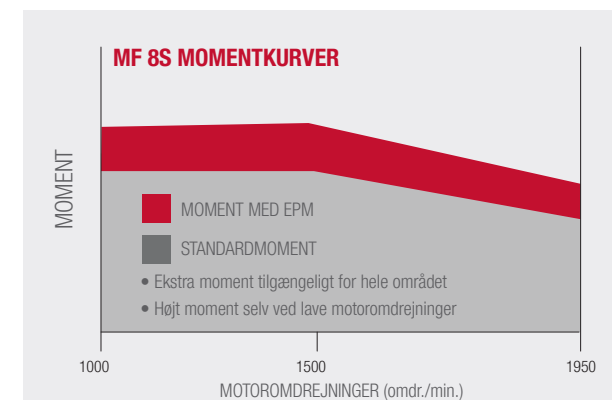

EPM er aktiv på hele effektkurven (ikke kun ved maks. effekt)
Konstant effekt mellem maks. omdr./min. for effekt og maks. omdr./min. for moment

-40 %
partikelreduktion

1.280 NM
maks. moment

305 HK
maks. effekt

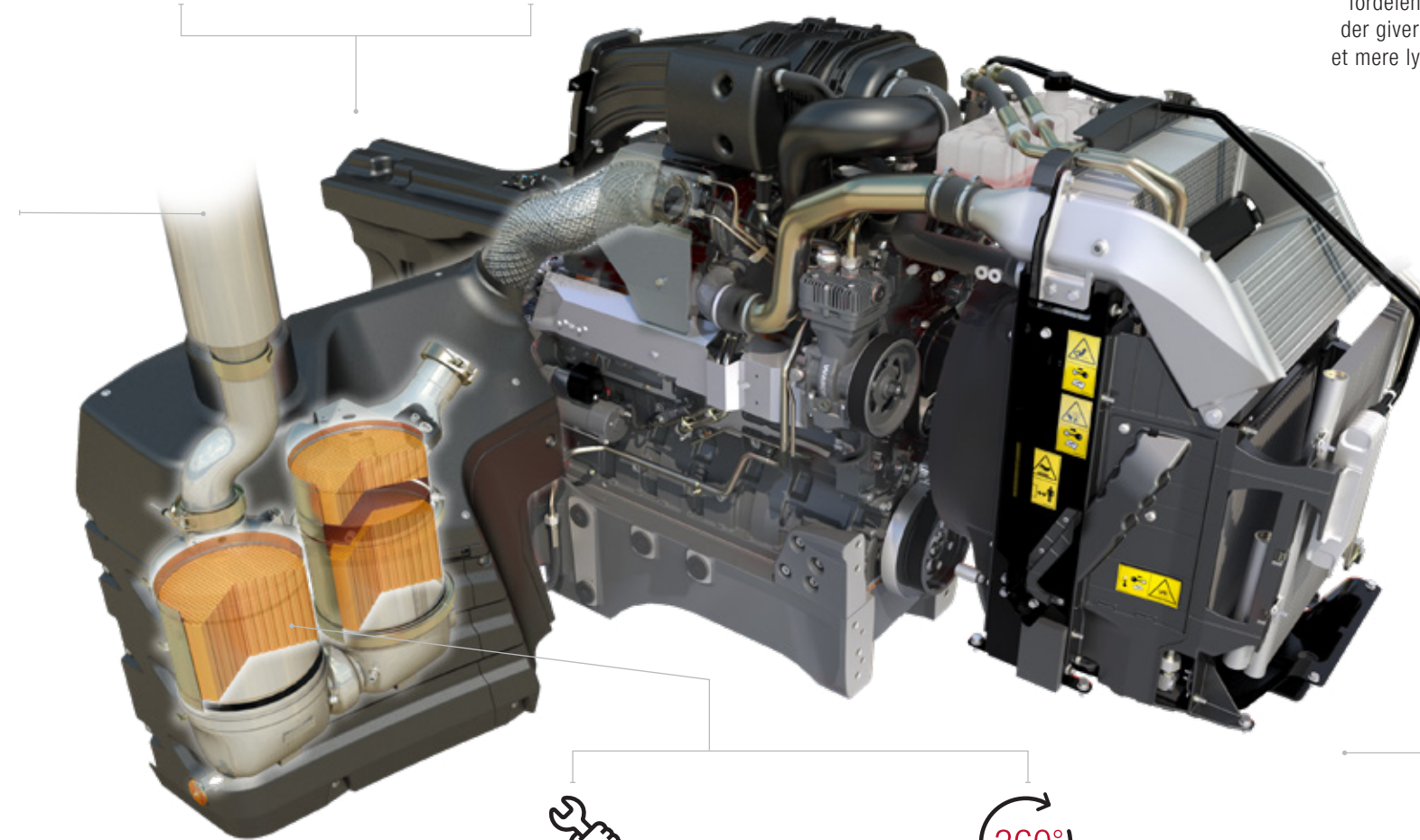

**LAVE VEDLIGE-
HOLDELSESUDGIFTER**

360°
**GÅR IKKE PÅ
KOMPROMIS**
All-in-One-systemet til fjernelse af emissioner er placeret under kabinen, så det ikke forhindrer udsynet

EFFEKTIV BÆREDYGTIGHED

AGCO Power-motoren med seks cylindre & 7.4 liters slagvolumen øger fordelene ved det mest miljøvenlige system til fjernelse af emissioner, der giver bedre luftkvalitet, minimerer klimaforandringer og bidrager til et mere lydsvagt miljø for føreren og dennes omgivelser under arbejdet.

+8 % MOTORKRAFT
med EPM-motorstyring



+5 %
produktivitet



-5.5 DB
ved lavere
motoromdrejninger



**10 % BRÆNDSTOF-
BESPARELSE**
ved lavere motoromdrejninger



**LAV TOMGANGS-
HASTIGHED**
System for automatisk lav tomgang reducerer motoromdrejningerne for at spare brændstof og reducere støj

EPM

EPM GIVER OP TIL 20 HK MERE,
NÅR DU HAR MEST BRUG FOR DET.

Det betyder, at din MF 8S[†] reagerer automatisk på den belastning, den udsættes for, og tilpasser brændstofforsyningen derefter, så du får ekstra motorkraft. Avanceret elektronisk motor- og transmissionsstyring, der er udviklet til at håndtere tung transport og vanskelige PTO-opgaver, tilfører automatisk mere motorkraft under belastning eller ved høj hastighed.

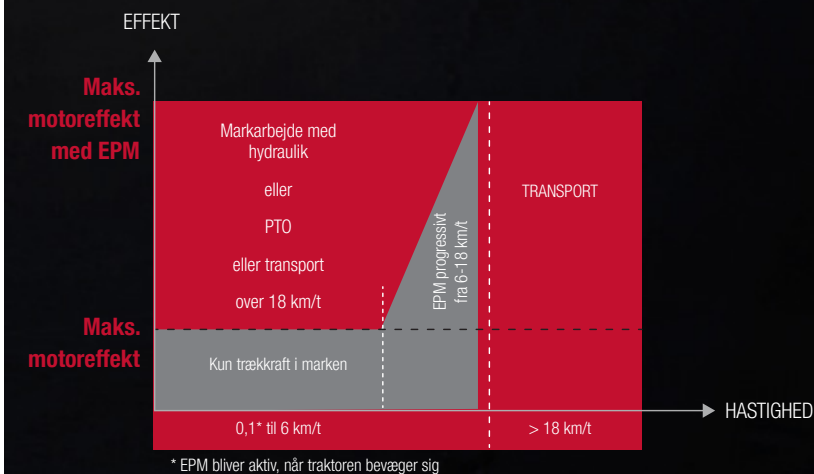

[†] Ikke tilgængelig for MF 8S.305

DE MEST EFFEKTIVE TRANSMISSIONER

HVAD ANGÅR OVERFØRSEL AF TRÆKKRAFT HAR
VI VIRKELIG SKIFTET TIL ET HØJERE GEAR

Med MF 8S kan der vælges mellem tre automatiserede transmissioner, der giver den mest avancerede teknologi i sin kategori, imponerende brugervenlighed, bløde gearskift og effektiv kraftoverførsel til jorden. Skift af hastighed sker helt automatisk og super hurtigt.

DYNA-7, DYNA E-POWER OG DYNA-VT ER DET BEDSTE
VALG INDEN FOR TRANSMISSIONER NOGENSINDE.

Lette at bruge. Hurtige at betjene. Effektive og komfortable.

DESIGNET TIL ULTIMATIV EFFEKTIVITET

“ Kontrol lige ved hånden. ”

MultiPad-joysticket styrer transmissionen samt fartpilot, bagerste lift, vendegear, MF Guide autostyring og hydraulikudtag via det integrerede Mikro-joystick. Alle betjeningsfunktionerne er nemme at betjene for optimal komfort.



POWERCONTROL VENDEGEAR

Eksklusivt og enkelt – det unikke Massey Ferguson PowerControl vendegear giver nem tre-i-én betjening.



DU KAN:

- skifte mellem frem /bak
- skifte hastigheder og grupper: og og ned
- koble ud
- betjene ParkLock elektrisk håndbremse

DU HAR HØJRE HÅND FRI TIL
AT STYRE EN FRONTLÆSSER
ELLER ET ANDET REDSKAB.

DYNA E-POWER TRANSMISSION

En ny æra for transmissionsteknologi med dobbeltkobling.

EFFEKTIV UDNYTTELSE AF MOTOREN.
INGEN AFBRYDELSE AF TRÆKKRAFTEN.

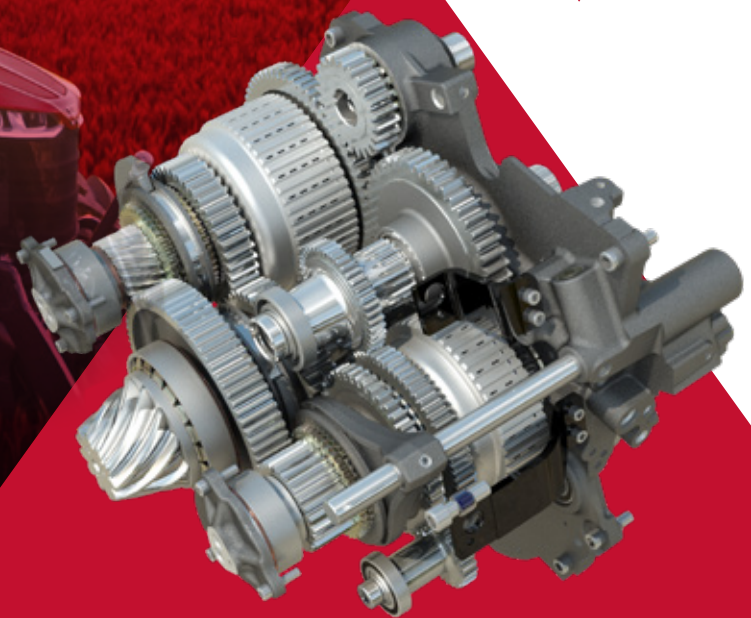

Kernen i Dyna E-Power transmissionen med fire grupper & syv powershift-gear er **dobbeltkoblingen**, der ligner den teknologi, du er vant til fra autobranchen.

Dyna E-Power er den **nye transmission med dobbeltkobling**, der er udviklet af Massey Ferguson til MF 8S serien. Med Dyna E-Power har vi udviklet et system af **kraftoverførsel til jorden**, der overgår alle andre hvad angår **brugervenlighed** og **præcision**, som har samme effektivitet som en semi-powershift transmission.

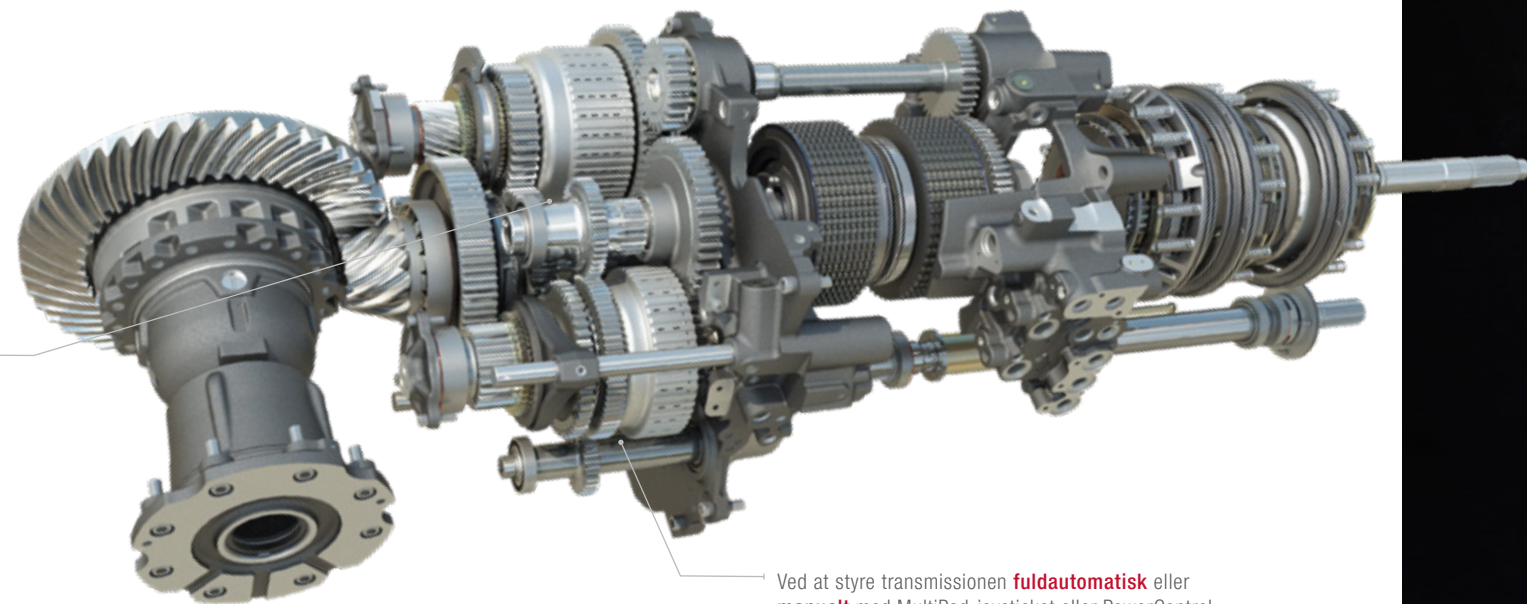

Ved at styre transmissionen **fuldautomatisk** eller **manuelt** med MultiPad-joysticket eller PowerControl-vendegearet er det også muligt at justere, hvor aggressivt og hurtigt de fuldautomatiske skift skal foretages, så de passer til arbejdet og forholdene.

DYNA E-POWER TRANSMISSION

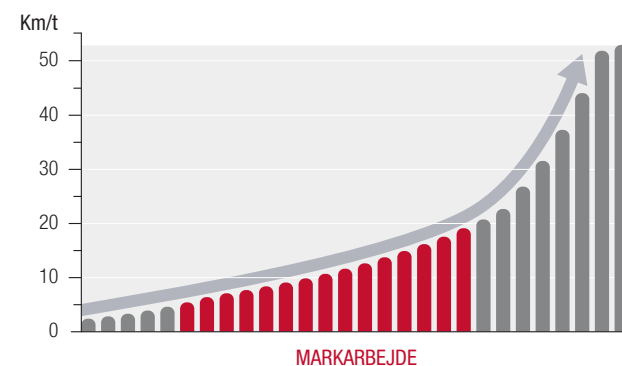

◀ **BLØDE SKIFT GENNEM ALLE GEARENE:**
Flad første halvdel af kurven giver større præcision i marken. Med en mere stejl kurve i anden halvdel kan der hurtigere opnås tophastighed.

OVERSIGT OVER FORDELENE VED DYNA E-POWER

- ▶ Yderst effektiv dobbeltkoblingsteknologi som kendes fra autobranchen
- ▶ Overfører kraft fra motoren til jorden – effektivt og produktivt
- ▶ Forhindrer effekttab uden at afbryde trækraften over alle gruppegearene
- ▶ Øjeblikkeligt gear-/gruppeskift betyder uafbrudt kraftoverførsel til jorden
- ▶ Gearene skiftes problemøst, blødt og effektivt med en forskel på kun 9 % mellem hvert gear under arbejde i marken fra 5 km/t til 20 km/t
- ▶ 15 mulige gear til markarbejde



28x28
gear



-26 %
effekttab



5 %
brændstofbesparelse

DYNA-7 TRANSMISSION

Designet til ultimativ motorkraft.
Gennemprøvet
transmissionsteknologi.

**DYNAMISKE
PRÆSTATIONER
ER STANDARD**



Den nye Massey Ferguson Dyna-7 semi-powershift transmission bygger videre på den stærke arv fra Dyna-6 transmissionen, der er kendt for sin **driftsikkerhed** og **effektivitet**. Den er nu blevet yderligere forbedret. Dette giver ikke kun ét ekstra powershift-gear og et mere blødt skift, men er også **15 % mere effektivt end Dyna-6**.

Dyna-7 leveres med Eco-funktionen som standard – hvilket reducerer motoromdrejninger ved landevejshastighed og giver en **mere rolig kørsel** samt **lavere brændstofforbrug**.

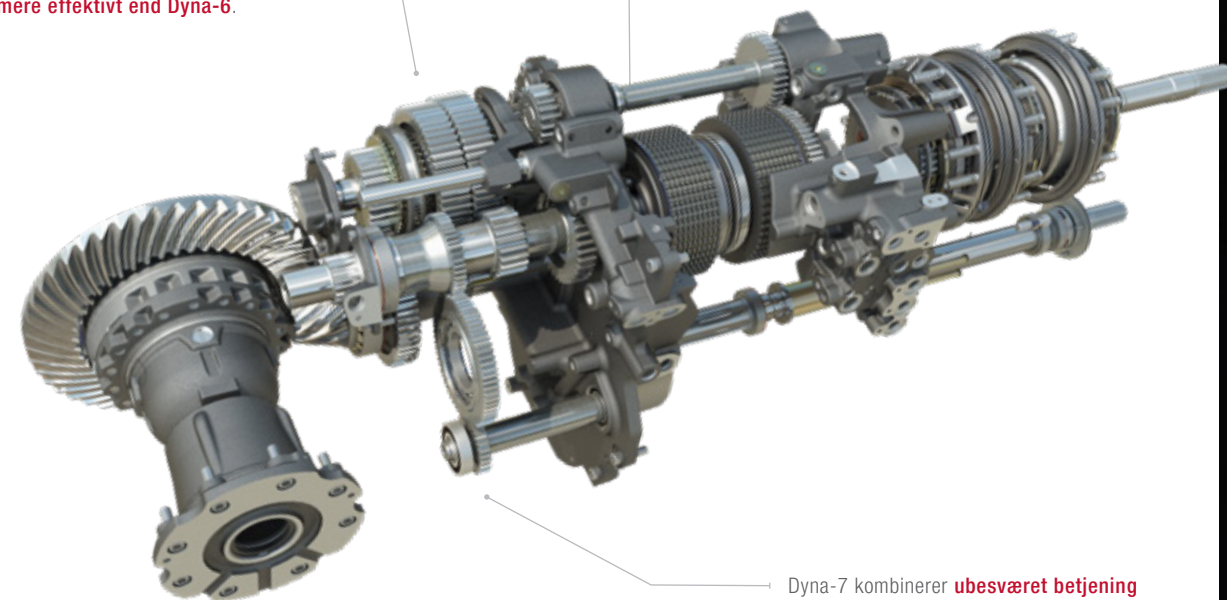

Dyna-7 kombinerer **ubesværet betjening** med fuld effektivitet, så der opnås en **helt unik føreroplevelse**. Dyna-7 giver et unikt, blødt gearskift med syv gear i alle fire grupper, hvilket giver en enormt stor fleksibilitet over et stort hastighedsområde samt optimal præstation i marken. Både gearskift og gruppeskift foretages under belastning, og uden at det er nødvendigt at bruge koblingspedalen.

DYNA-7 TRANSMISSION

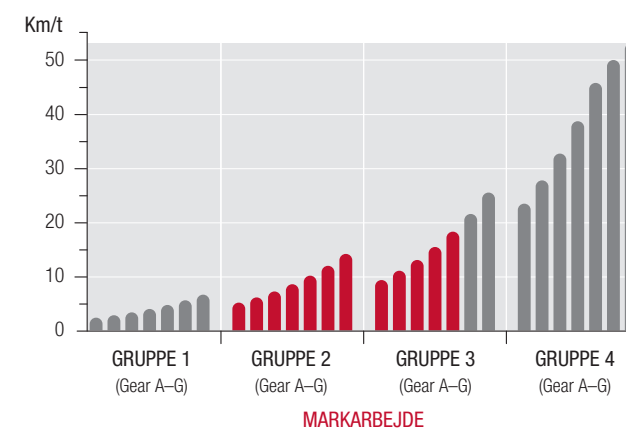

OVERSIGT OVER FORDELENE VED DYNA 7

- ▶ 12 mulige gear til området for markarbejde
- ▶ 40 km/t maksimal hastighed tilgængelig* ved lave omdrejninger (Eco)
- ▶ Eco-funktionen gør det muligt at nå tophastigheder ved lave motoromdrejninger (maks. 40 km/t ved 1.350 omdr./min.), hvilket reducerer støjniveauet og brændstofforbruget
- ▶ Fartpilothastigheder (C1/C2)
- ▶ Brems pedal sætter transmissionen i neutral
- ▶ Indstilling af, hvor aggressivt vendegearet skal være & separat indstilling af aggressiviteten frem/bak
- ▶ Indstilling af, hvor aggressive gearskiftene skal være

* Afhængig af gældende regler for markedet.



28x28
gear



-15 %
effekttab i forhold
til Dyna-6



5 %
brændstofbesparelse

DYNA-VT TRANSMISSION

UOVERTRUFFEN MOTOREFFEKT & ULTIMATIV PRODUKTIVITET.

Med den trinløse Dyna-VT transmission har vi udviklet et system for overførsel af trækraft, der overgår alle andre inden for brugervenlighed og præcision.

Den er intuitiv for føreren, er en utrolig nem transmission at forstå og få mest ud af, og nye førere vil hurtigt føle sig godt tilpas med traktoren.



OVERSIGT OVER FORDELENE VED DYNA-VT

- ▶ Trinløs transmission giver komplet komfort for føreren og optimal brændstofføkonomi til enhver tid
- ▶ Enkel og uendelig hastighedskontrol fra 0.03 til 40 km/t
- ▶ Valget mellem to hastighedsområder optimerer momentet til forskellige arbejdsopgaver
- ▶ Med joystick- og pedalkørsel kan føreren vælge den foretrukne betjening
- ▶ 'Supervisor' maksimerer ydelsen ved forskellige belastninger
- ▶ Med den nye automatiske funktion kan føreren justere fremkørselshastigheden og samtidig automatisk regulere motoromdrejningerne i henhold til belastning og hastighed
- ▶ Justering af aggressivitet for vendegearet og pedalkørsel samt Brems-til-Neutral funktion



UENDELIGE
hastigheder fra
0.03 km/t til 40 km/t



HØJ KOMFORT
trinløs transmission

ULTIMATIV KOMFORT TRINLØS TRANSMISSION

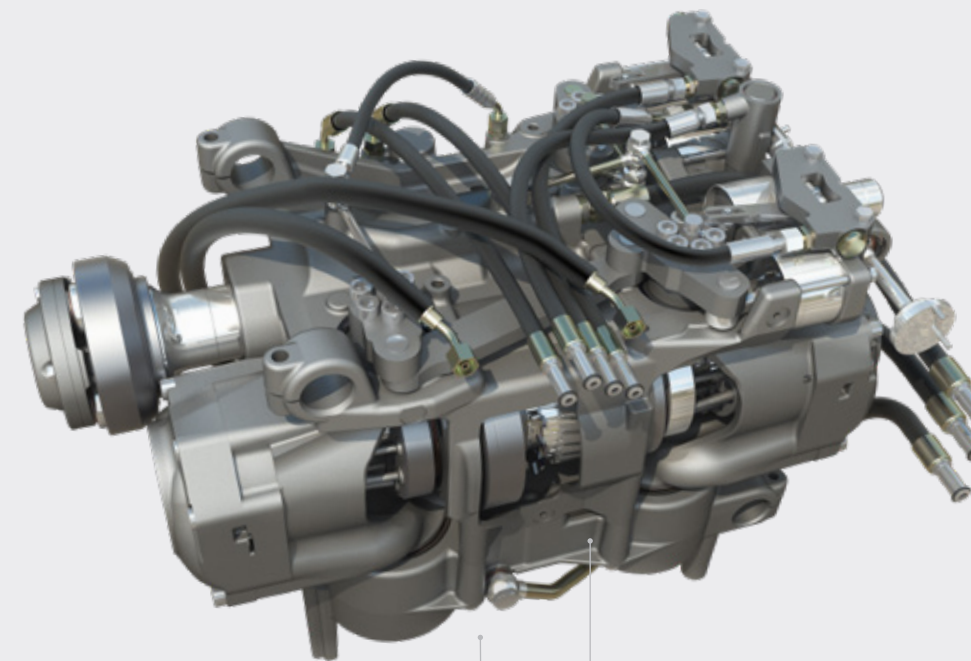

"Supervisor" er på konstant standby og aktiveres, når motoromdrejningerne falder ved hård belastning. Fordelene ved 'Supervisor' er, at selv når belastningen på motoren øges, og motoromdrejningerne falder, reducerer transmissionen automatisk fremkørselshastigheden, så den samlede motorkraft bibeholdes, både ved PTO-arbejde, markarbejde eller transport. Når den bruges sammen med C1 og C2-fartpiloterne, der anvender en forvalgt fremkørselshastighed, kører traktoren med maksimal ydelse, når belastningen varierer, og får automatisk traktoren tilbage til den ønskede hastighed.

Den originale Dyna-VT transmission er et ægte eksempel på præcisionskonstruktion – garanteret produktivitet, suveræn førerkomfort og optimalt brændstofforbrug til enhver tid.

AUTOMATISK FUNKTION

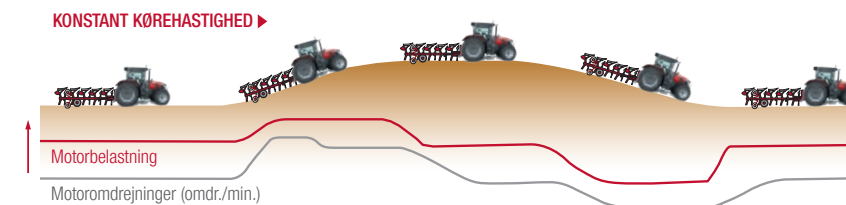

Den gennemtestede trinløse Dyna-VT transmission har nu en ny automatisk funktion. Med den kan føreren bruge MultiPad joysticket eller fodpedalen til at ændre fremkørselshastighed og automatisk indstille optimale motoromdrejninger i henhold til belastning og hastighed. Ud over at det giver en mere rolig kørsel, giver det også bedre brændstoffektivitet.

Når belastningen (den røde linje) skifter i henhold til de forskellige forhold, reagerer Dyna-VT automatisk ved at justere motoromdrejningerne (den grå linje), så den indstillede fremkørselshastighed bevares. Dette giver bedre ydeevne, sparer brændstof og reducerer støj.

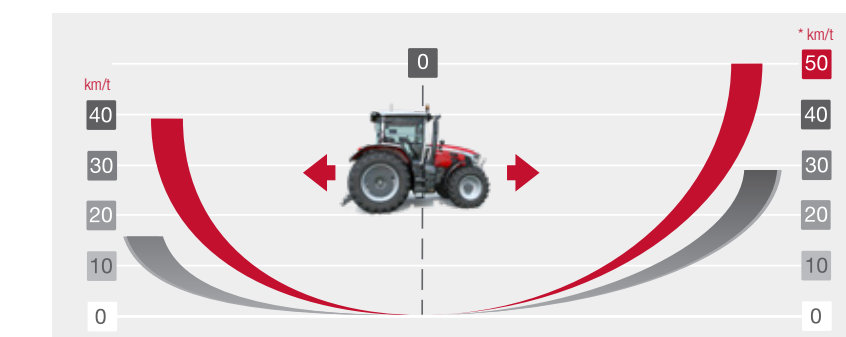

TRINLØS TRANSMISSION

Dyna-VT er utrolig nem at betjene og fungerer ekstremt godt under skiftende forhold. Det er ikke nødvendigt at skifte gear, så der er ingen ryk og ingen afbrydelse i trækraften eller ydelsen.

Enkel, grænseløs hastighedskontrol fra krybehastigheder til 40 km/t*

DESIGNET TIL ALSIDIGHED OG TRÆKKRAFT

Traktorens motorkraft har ingen betydning, hvis den ikke kan overføres dertil, hvor det virkelig betyder noget: Jorden

Med en minimumsvægt på kun 8.7 tons er MF 8S traktorerne lettere end andre i samme klasse. Det giver mindre trykskader ved arbejde i øverste jordlag og ved transport, og det stærke design gør dem også i stand til at håndtere tung last eller kan forsynes med ekstra vægt til trækarbejde.

En lang række vægt- og dækvalg, herunder en stor baghjulsdiameter på 2.05 m, sikrer, at MF 8S traktorerne kan skræddersys præcis til den opgave, de skal udføre, så der kan opnås maksimal trækraft med maksimal beskyttelse af jorden og så lavt brændstofforbrug som muligt.

Det er også en del af vores ansvar at være med til at beskytte jorden og bevare den til næste generation.

PERFEKT AKSELAFSTAND FOR PERFEKT STABILITET OG BESKYTTELSE AF JORDSTRUKTUREN.

Akselafstanden er 3.05 m, hvilket giver bedre stabilitet med eller uden tunge redskaber og bevarer en høj trækraft i marken samt giver større komfort ved transport.

Kombinationen af akselafstanden og MF 8S's chassisdesign betyder, at der kræves mindre vægt, hvilket sikrer jordstrukturen og giver mindre marktryk ved pløjning, harvning og såning.



3.05m

“ Vores marker er ret lerholdige, derfor er det vigtigt at undgå jordpakning mest muligt. ”



▲ EKSTRA VÆGTE

GIVER STØRRE FLEKSIBILITET

Hvis du skal udføre intensivt trækarbejde, kan du have brug for ekstra vægt, og derfor er der et stort udvalg af ekstra vægte til rådighed. MF 8S fås fra fabrikken med ekstra vægt for og bag, så traktoren passer præcis til dine behov.

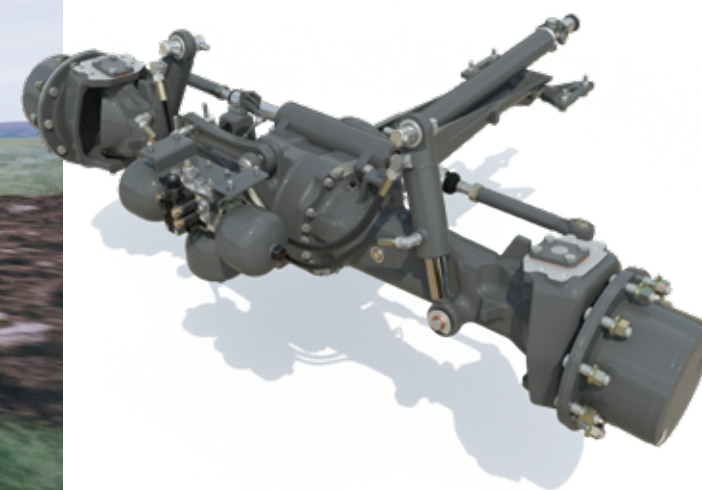

5.7 m
venderadius*

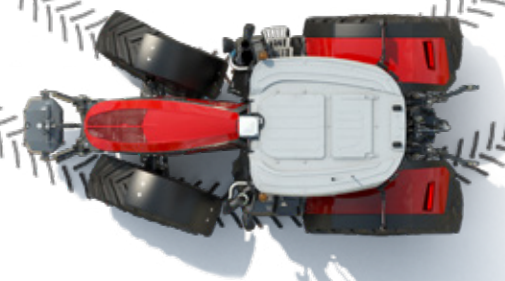

▲ MANØVREDYGTIGHED

Større manøvredegtighed ved frontlæsserarbejde på gårdspladsen eller ved vending på forageren.

Chassisets og motorhjelmens buede design sikrer en af de bedste venderadiusser på markedet.

◀ QUADLINK FORAKSELAFFJEDRING

Forbedret komfort og sikkerhed ved transport og større trækraft takket være en innovativ forakselaffjedring. Det enkle design giver en fantastisk kørekøkomfort, drejevinkel og en fuld oscillationsvinkel samt større frihøjde. Fuldstændig vedligeholdelsesfri.

* Sporvidde 1.950 mm med 600/70R30 fordæk

▼ **SPEEDSTEER** reducerer førerens arbejde og sikrer hurtigere vendinger, så du kan udnytte din tid i kabinen maksimalt.

Det gør det muligt for føreren at justere styringsforholdet og vælge det nødvendige antal ratomdrejninger for fuldt styreudslag på hjulene.

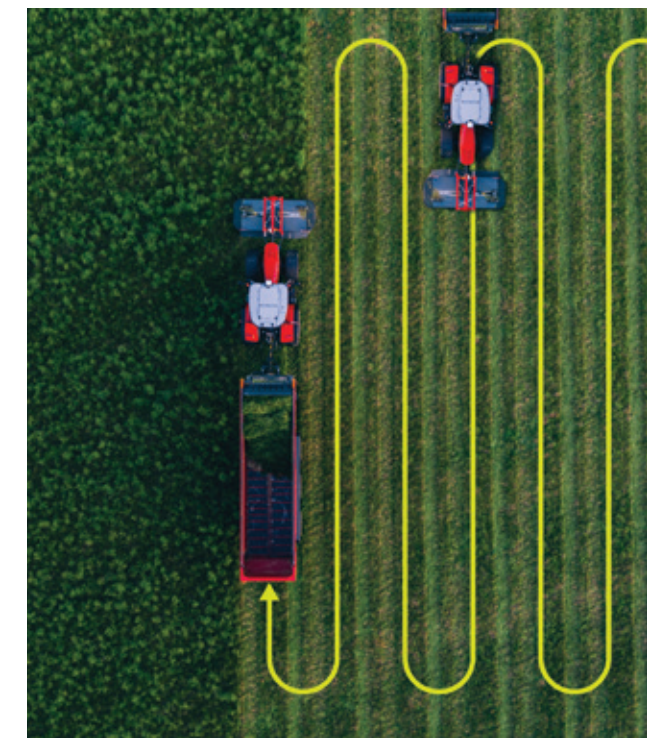

MAKSIMAL TRÆKKRAFT, MINIMALT MARKTRYK OG LAVT BRÆNDSTOFFORBRUG MED **TRELLEBORG DÆK**



INGEN MASKINE ARBEJDER HELT ALENE I LANDBRUGET,

så det giver god mening med et tæt samarbejde mellem dækproducenter og producenter af landbrugsudstyr, så vi alle kan udvikle vores teknologi. Resultatet af vores fælles partnerskab giver bedre kvalitet, produktivitet og præstationer.

Kombinationen af traktor og de bedste dæk til arbejdet beskytter ikke kun jorden, men gør også en stor forskel for dit arbejde.

De nye Trelleborg TM1000 ProgressiveTraction dæk, der blev lanceret som et koncept på MF NEXT Concept traktoren på AGRITECHNICA 2019, bliver nu en realitet på den nye MF 8S.

TRELLEBORG



De nye TM1000 ProgressiveTraction®,

der er udviklet i overensstemmelse med VF-standarderne, er et innovativt produkt, der:

- ▶ giver suveræn bæreevne
- ▶ belaster jorden mindre
- ▶ giver suveræn trækraft
- ▶ garanterer lavere brændstofforbrug og emissioner
- ▶ giver fremragende komfort på vejen
- ▶ har en længere levetid

VÆLG KORREKT VÆGT OG DÆK: OVERBLIK OVER FORDELENE

- ▶ Mere kraftoverførsel til jorden
- ▶ Maksimal trækraft under svære forhold
- ▶ Begrænset jordpakning, så der opnås større udbytte, og jorden bevares til næste generation
- ▶ Bedre brændstoføkonomi



OP TIL
+10 %
bedre trækraft



-13 %
marktryk, der
giver den laveste
jordpakning



3 %
brændstofbesparelse



DESIGNET TIL **HÅRDT ARBEJDE**

ENESTÅENDE KONTROL
OG PRÆSTATIONER TIL
ENHVER OPGAVE OG
MAKSIMAL UDNYTTELSE
UNDER ALLE FORHOLD

Moderne redskaber kræver stadig mere af traktoren, der skal arbejde og reagere hurtigere. MF 8S har enorm kapacitet og kan nemt håndtere ekstremt krævende opgaver med enestående løfte- og trækcapaciteter til de allernyeste redskaber. MF 8S er en hurtig og kraftig traktor med højt drejningsmoment. Perfekt, hvis du er på udkig efter en traktor med suverænt kraftoverskud til enestående styring og præstationer, når du arbejder med de mest avancerede redskaber.



“MF 8S er en hurtig
og kraftig traktor med
højt drejningsmoment.”



DESIGNET TIL HÅRDT ARBEJDE

OP TIL 205 L/MIN. ECO HYDRAULIKYDELSE

Hydraulisk effektivitet er nøglen til traktorens præstationer foran en lang række redskaber. MF 8S leveres som standard med 150 l/min. lukket center Load Sensing hydraulik med mulighed for at vælge 205 l/min. og 205 l/min. ECO, der giver det højeste flow ved lave motoromdrejninger for at spare brændstof.



Op til
20
fremførte hydraulikudtag
med fri retur.



Op til
4.800 kg

løftekapacitet. Robust integreret frontlift fås som ekstraudstyr og er udviklet til at arbejde perfekt sammen med forakselaffjedringen.



ISOBUS

tilslutning af dine redskaber



1.000 OMDR./MIN

front-PTO fås som ekstraudstyr. Kombineret med frontlift giver det mulighed for at arbejde med en lang række ekstra redskaber, som forbedrer effektiviteten & kapaciteten.

Få fordel af tidsbesparelser – mere end dobbelt kapacitet ved skårlægning af græs.



FIRE PTO

hastigheder som standard på MF 8S Dyna E-Power og Dyna-7 transmissioner: 540/540 ECO & 1.000/1.000 ECO. To PTO hastigheder som standard på Dyna-VT: 540 ECO/1.000 eller 1.000/1.000 ECO som ekstraudstyr. ECO-hastigheder opnåes ved lave motoromdr./min, hvilket yderligere forbedrer brændstoføkonomien og er med til at reducere støjniveauet i kabinen.



Op til
10.000 kg

løftekapacitet fra den stærke bagerste lift med ultimativ trækkontrol. MF's digitale ELC-system sætter de højeste standarder inden for trækkontrol med mere præcise dybdeindstillinger og bedre evne til at følge jordkonturen. Resultatet er større vægtoverførsel, bedre trækraft, mindre hjulslip, reduceret slid på dækkene og mindre brændstofforbrug samt højere ydelse.

POWER BEYOND

I CCLS-HYDRAULIKSYSTEMET ER DER INDBYGGET EN POWER BEYOND-FUNKTION, der via ekstra flow- og returrør leverer olieflow direkte fra hydraulikpumpen, så der kan tilsluttes slanger til direkte højt olieflow.



Op til
FEM
hydraulikudtag bag samt
fri retur, sikrer sammen med
dekompressionshåndtag
maksimal kapacitet
og alsidighed.

DESIGNET TIL MAKSIMAL OPPETID

BEDRE OPLEVELSE
SOM TRAKTOREJER OG
FULDSTÆNDIG RO I SINDET



OPKOBLET OVERALT. HELE TIDEN.

STANDARD MED

5 ÅRS ABONNEMENT.

MFcare

Få udgifter der ligger fast og garanti for optimal ydeevne på din MF 8S med MF Care.

Aftaler med MF Care Service og udvidet reklamationsret er fleksible, så de passer til dine krav vedrørende betaling og driftstimer. Regelmæssig service sørger for forebyggende vedligeholdelse – udbedring af fejl, inden de udvikler sig til problemer, hvilket er med til at reducere spildtid. Fuld forhandlerservicehistorik, der bruger originale AGCO Parts dele, øger også gensalgsværdien for din traktor.

- ▶ Støt den maksimale gensalgsværdi for din traktor
- ▶ Fleksible vilkår og langsigtede prispakker
- ▶ Fås op til 12 måneder efter registrering
- ▶ Erfarne MF teknikere yder service på stedet eller på værkstedet

MAKSIMAL OPPETID, BEDRE VEDLIGEHOLDELSE OG SMARTERE SERVICEYDELSER MED MF CONNECT.

EJER, FORHANDLER OG TRAKTOR ER 100 % OPKOBLET!

MF Connect er et system til overvågning af maskinparken, der gør det muligt for kunderne at holde øje med deres Massey Ferguson maskiner.

Det har aldrig været nemmere at se parametre for maskinernes og udstyrets arbejde i næsten realtid på mobiltelefon, tablet eller PC.

Derved kan ejerne og driftslederne styre arbejdsopgaver mere effektivt og forbedre driftseffektiviteten vha. fjernovervågning, så der opnåes optimal oppetid.

	SILVER	GOLD
DETALJER	AFTALER OM REGELMÆSSIG VEDLIGEHOLDELSE Servicepakken omfatter alt foreskrevet vedligeholdelsesarbejde på baggrund af faste priser.	UDVIDET REKLAMATIONSRET Giver ekstra sikkerhed mod reparationsomkostninger (undtagen slid). Der tilbydes takster med eller uden selvrisiko som tilkøb.
MASKINTYPE	Alle	Alle
	–	Få lavere priser, når din maskine** kører med MF Connect
ALMINDELIG VEDLIGEHOLDELSE*	✓	✓
REPARATIONS-OMKOSTNING	–	✓
SELVRISIKO	–	Valg mellem 0 kr., 1.900 kr. eller 3.900 kr.

* Den listepris, der er angivet af AGCO, henviser udelukkende til den udvidede reklamationsret og indeholder ikke vedligeholdelse.
** Gælder kun for specifikke modeller – ikke tilgængelig

MASSEY FERGUSON TILBYDER ET OMFATTENDE & ATTRAKTIVT UDVALG AF SERVICEYDELSER

					
6.000 timer 5 år	3.000 timer 5 år	50.000 baller 5 år	6.000 timer 5 år	2.000 timer 3 år	25.000 baller 3 år

Kun ISOBUS-kompatible maskiner



YOUR COURTESY FLEET

Med 'MF Always Running - Din Standbyflåde af Traktorer'** kan du få en midlertidig erstatningstraktor, så du kan fortsætte dit arbejde med minimal afbrydelse og få optimal oppetid, mens din traktor bliver efterset eller repareret.

Vi ved, at du ikke kan stoppe, før arbejdet er færdigt, og MF Always Running sikrer, at behovet for vedligeholdelse eller reparationer ikke stopper dit arbejde. Som ejer af en MF-traktor kommer du hurtigt ud at køre igen med en erstatningstraktor – men ikke enhver traktor, for det bliver den nyeste model, der er udstyret med de specifikationer, du behøver for at få arbejdet gjort.

* Du bedes kontakte din lokale Massey Ferguson-forhandler for at få oplysninger om tilgængeligheden i dit område. De gældende vilkår og betingelser kan variere afhængigt af markedet eller landet. Fås i Storbritannien, Irland, Frankrig, Tyskland, Italien, Spanien, Polen, Norge og Danmark.

MASSEY FERGUSONS KUNDEHOTLINE DØGNET RUNDT

Dine Massey Ferguson-forhandlere er altid klar til at hjælpe dig og sørge for, at din Massey Ferguson maskine hele tiden er køreklar.

Hvis du har behov for support til din maskine, kan du altid ringe til dit certificerede servicecenter døgnet rundt via nødhotline. Denne service fås i Danmark, Frankrig, Tyskland, Italien, Norge, Polen, Spanien, Storbritannien og Irland.

 24/7 HOTLINE +800 8700 365 7



MASSEY FERGUSON
EXPERIENCE



RESERVEDELE OG SERVICE

DET ER ALT SAMMEN ET SPØRGSMÅL OM
OPBAKNING,
DER VARER HELE MASKINENS LEVETID

Det kan være kompliceret at købe, eje og vedligeholde landbrugsmaskiner. Derfor er det særdeles vigtigt, at du har den helt rigtige opbakning og support for at få ro i sindet. Som Massey Ferguson-kunde er du sikker på individuelt tilpasset, imødekommende og venlig opbakning fra vores netværk af forhandlere med specialviden og indgående kendskab til din bedrift.

Der er ingen spildtid ved levering af reservedele og service, når en maskine er ude af drift. Vi står til din rådighed i hele din Massey Ferguson maskines levetid.

Vi er stolte over og føler et ansvar for hver enkelt maskine, vi sælger, og det er vores opgave at sørge for, at dine maskiner fungerer sikkert, hver gang du kører i marken.

“ Jeg ønsker hurtig og nem daglige vedligeholdelse, så jeg kan tilbringe mere tid sammen med min familie. ”

MF 8S ER DESIGNET TIL AT GIVE HURTIG, UPROBLEMATISK, NEM OG RENTABEL DAGLIG VEDLIGEHOLDELSE.

Vi har kombineret praktiske funktioner med elegant design, så du får hurtig, ukompliceret og nem vedligeholdelse af din traktor og kan komme hurtigt ud i marken og dermed opnå højere produktivitet og lidt mere fritid. Med en traktor fra Massey Fergusons 8S-serie holdes den tid, der bruges på gårdspladsen med at forberede dagens arbejde, nede på et minimum.

EKSTRAUDSTYR OG TILBEHØR

Nutidens landbrug kræver maskiner, der er optimeret til din bedrift. Vi har alle forudsætningerne for at tilpasse din MF 8S-traktor til dine behov og tilbyder et bredt udvalg af valgmuligheder og tilbehør – lige fra frontlæssere, vægte, ekstra hydraulikudtag og MF Guide autostyring. Til at gøre din arbejdsdag ultimativt komfortabel kan du få forskellige sæder, lydssystemer, kølere til drikkevarer og meget mere.

Alt, hvad vi tilbyder, er blevet grundigt gennemgået af vores teknikere i alle enkeltheder, så du får optimal kompatibilitet med din traktor, sikkerhed, holdbarhed og ydeevne. Du får ekspertservice fra din Massey Ferguson-forhandler, der har alle de nødvendige specialværktøjer og den krævede viden lige ved hånden.



Motorens luftfilter er også let tilgængeligt og let at rengøre.



Let adgang til kabinefilter for rengøring.



Forakslen og udformningen af motorhjelmene gør det let at få adgang til oliepind og -filter.



Kølepakken er let at komme til, så den er hurtigere og nemmere at rengøre.



Det har aldrig været nemmere at fylde tankene med brændstof og AdBlue®.

MFservices

VI ER ALTID KLAR TIL AT ØGE DIN INDTJENING OG EFFEKTIVITET

VELKOMMEN TIL MF SERVICES – ALT DU SKAL BRUGE TIL AT UNDERSTØTTE DRIFTEN AF DIN NYE MF 8S.

MF Services er let tilgængelige og fleksible og kan hjælpe dig med at styre driftsomkostninger, budgetlægning og bedriftsplanlægning – så du sikrer, at hver enkelt maskines driftstimer er en succes, og får frihed til at fokusere på det vigtigste, nemlig at drive landbrug.

Denne omfattende række af servicerelaterede produkter gør det nemmere end nogensinde at eje og bruge **Massey Ferguson** landbrugsudstyr.

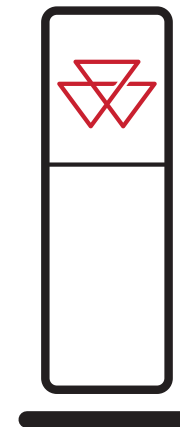
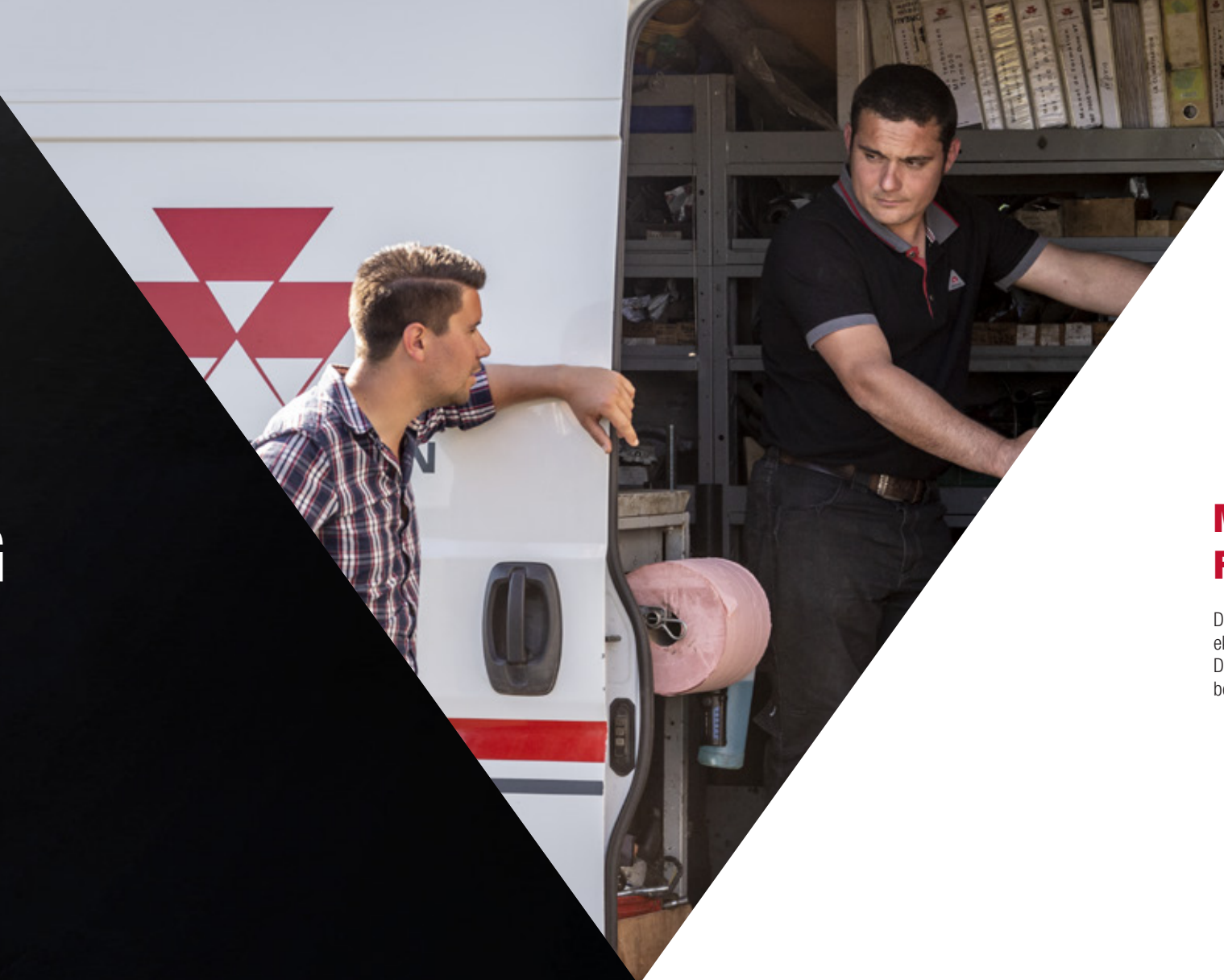

MASSEY FERGUSONS FORHANDLERNETVÆRK

Din MF-forhandler repræsenterer den største ekspertise inden for landbrugsmaskiner i dit område. Du kan altid kontakte din forhandler og få den bedste service fra Salg, Service & Reservedele.

MERE END 4.700 SERVICE-
& REPARATIONSSTEDER
I HELE VERDEN



ORIGINALE RESERVEDELE FRA MASSEY FERGUSON

ER DEN BEDSTE GARANTI FOR AT BEVARE VÆRDIEN AF DIN NYE MF 8S I DET LANGE LØB OG BESKYTTE DEN MOD UPLANLAGTE DRIFTSSTOP.

Vælg mellem et stort udvalg af tilbehør, herunder smøremidler, AdBlue, plejekits, kabinetilbehør og meget mere. Alt tilbehør kan kun købes hos din MF-forhandler.

Ved hjælp af smartphone-appen "AGCO Parts Books to go" kan du hurtigt og nemt finde MF-reservedele og bestille dem direkte. Appen kan downloades fra App Store og Google Play Store. Du kan få oplyst dine personlige adgangsinformationer hos din MF-forhandler.

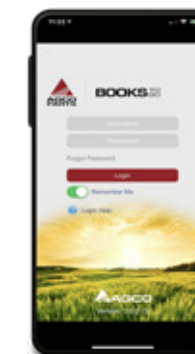

AGCO FINANCE GIVER DEN PERFEKTE FINANSIERING AF DIN BEDRIFT.

AGCO Finance er Massey Fergusons integrerede finansieringsafdeling, der tilbyder skræddersyede løsninger til dit eget landbrug, herunder leasing, købekontrakter, leje med forkøbsret, fulde servicepakker og operationel leasing, inklusive finansiering af aftaler om MF Care udvidet reklamationsret.



MASSEY FERGUSON KOLLEKTIONEN NU KAN DU SE LIGE SÅ ELEGANT UD SOM DIN MASSEY FERGUSON.

Vil du gerne have en kasket, der matcher din MF 8S ... Eller en elegant og slidstærk overall til arbejdsbrug? Vi har et eksklusivt udvalg af kvalitetsprodukter, der passer til dig, dit landbrug, din familie og din livsstil.

Se vores udvalg ved at logge ind på vores online-shop:

Shop.MasseyFerguson.Com

For ovennævnte supportpakker gælder nationale vilkår og betingelser. Bemærk, at ikke alle pakker er tilgængelige på alle markeder.

Spørg din lokale MF-forhandler.

GØR DIN MF 8S HELT PERSONLIG OG LIGE SÅ INDIVIDUEL SOM DIT LANDBRUG



A



B



D

	EFFICIENT	EXCLUSIVE
MOTOR		
Seks-cylindret AGCO POWER-motor - STAGE 5	●	●
Motor med motoromdrejningshukommelse	●	●
HLA - hydrauliske ventilløftere	●	●
Lav tomgangshastighed (750 omdr./min.)	●	●
Motorvarmer	○	○
TRANSMISSION		
PowerControl-vendegear	●	●
Højrehåndsbetjent vendegear	●	●
A MultiPad-joystick på armlæn	●	●
Dyna-VT 40 km/t Super Eco	-	●
Dyna-7 – 40 km/t Super Eco – Speedmatching & Autodrive	●	●
Dyna E-Power – 40 km/t Super Eco – Speedmatching & Autodrive	●	●
Krybegear (Dyna-7)	○	○
Fire fartpilot-hastigheder	●	●
Dynamisk bremsesystem	●	●
ParkLock elektrisk håndbremse	●	●
FØRERMILJØ		
Standard aircondition med manuel indstilling	●	-
Automatisk klima-anlæg med Multizone-flowstyring	○	●
Taglem	●	●
Automatisk luftaffjedret drejesæde med varme & sideværts dæmpning	●	○
B Automatisk luftaffjedret drejesæde i semi-læder med varme, ventilation & sideværts dæmpning	-	●
Passagersæde med sikkerhedssele	●	●
Mekanisk kabineaffjedring	●	○
Aktiv mekanisk kabineaffjedring	○	○
Radio/indgange/Bluetooth/USB-stik – med indbygget mikrofon – betjeningsfunktioner i armlæn	●	●
Radio/indgange/Bluetooth/USB-stik/DAB+ – med indbygget mikrofon – betjeningsfunktioner i armlæn	○	○
Teleskopiske vidvinkelspejle med elektrisk af-isning og indstilling	○	●
Visker & vasker på højre siderude	○	○
Opvarmet bagrude	○	○
Justérbar ratstamme med memory	○	○
Justérbar ratstamme med memory & SpeedSteer	○	●
Radar & hjulslipkontrol	○	○
C Digitalt MF vDisplay	●	●
D Datatronic 5-terminal, 9" touchskærm med ny brugerflade med alle traktorfunktioner og teknologier (herunder radio & telefonstyring, MF E-Loader & kamera)	○	●
Fieldstar 5-terminal med 9" skærm med touchfunktion (ISOBUS, klar til kamera & MF Guide kompatibel)	○	○
Kontrol af styrbare aksler på anhænger	○	●
DualControl	○	●
Foragerautomatik	○	●



C

- Fås ikke
- Standardspecifikation
- Ekstraudstyr
- * Afhængig af gældende regler for markedet

	EFFICIENT	EXCLUSIVE
TEKNOLOGI		
ISOBUS-funktion med tilslutning bag	○	●
ISOBUS-tilslutning ved frontlift	○	○
Forberedt for MF Guide	○	●
MF Guide Novatel SM / CM NTRIP / CM-radio & NTRIP med Go Mode	○	○
MF Guide Trimble SM / CM NTRIP / CM-radio & NTRIP med Go Mode	○	○
Sektionskontrol med 36 sektioner og Variabel Tildeling med fem produkter	○	○
Advanced Guidance Lines – Single Line & Contour Segments	○	○
E Integreret kamera i taget bag	○	●
TaskDoc Pro	○	○
MF Connect-telemetri med fem års gratis abonnement	●	●
CHASSIS OG HYDRAULIK		
Mekanisk styring af hydraulikudtag	○	-
Elektrisk og mekanisk styring af hydraulikudtag	●	-
Elektrisk styring af hydraulikudtag med dekompensationshåndtag	-	●
Efficient elektrisk multifunktionsjoystick	○	-
Exclusive elektrisk multifunktionsjoystick	-	○
Mikrojoystick på MultiPad	●	●
Frontlæsserramme, elektrisk midtmonteret ventilblok og joystick	○	○
Frontlæsserramme, elektrisk midtmonteret ventilblok & 3. Live-funktion	○	○
Fri retur	○	●
Power Beyond med koblinger P/T/LS/D	○	●
Dyna- 7 / Dyna E-Power 150 l/min CCLS hydraulikpumpe	●	●
Dyna-7 / Dyna E-Power 205 l/min CCLS hydraulikpumpe	○	○
Dyna-VT 205 l/min CCLS hydraulikpumpe	-	●
Dyna-7 / Dyna E-Power 205 l/min CCLS ECO hydraulikpumpe	○	○
F Dyna-VT 205 l/min CCLS ECO hydraulikpumpe	-	○
Elektronisk lift med affjedring	●	●
Automatisk PTO-funktion	●	●
Elektronisk valg af PTO-gear	●	●
Automatisk 4WD og differentialespærre	●	●
Teleskopiske sidestabilisatorer	●	●
Automatiske sidestabilisatorer	○	○
Hydraulisk topstang	○	○
Integreret frontlift	○	○
Integreret front-PTO	○	○
ELEKTRISK Udstyr		
Hovedafbryder og udtag til starthjælp	●	●
Ekstern liftkontrol på bagskærme	●	●
Ekstern PTO start/stopkontrol på bagskærm	●	●
Ekstern styring af hydraulikudtag på bagskærm	●	●
G 16 LED-arbejdslygter med signaturlygter	○	●
Automatisk baklys	○	○
ANDET Udstyr (SPECIFIKATIONER KAN VARIERE AFHÆNGIG AF MARKEDET)		
Låsbar affjedret foraksel	●	●
Drejbare forskærme	○	●
To kreds luft- & et-kreds hydrauliske anhængerbremsere	●	●
To kreds luft- & et-kreds hydrauliske anhængerbremsere med ABS	○	○



E



F



G

TEKNISKE SPECIFIKATIONER

		MF 8S.205	MF 8S.225	MF 8S.245	MF 8S.265	MF 8S.285	MF 8S.305
Motor		AGCO POWER					
Motorstype		6/4/7.400					
Antal cylindre/antal ventiler/slagvolumen	antal/antal/cm ³	108/134					
Boring/slaglængde	mm/mm	Turbo med wastegate & intercooler					
Indsugning		Commonrail					
Indsprøjtningstype		Vistronic					
Køleblæsertype		205(151) 225(165) 245(180) 265(195) 285(210) 305(225)					
Maks. effekt	ISO hk (kW)	1.850					
Motoromdrejninger ved maks. effekt	omdr./min.	950 1.000 1.100 1.200 1.260 1.280					
Maks. drejningsmoment 1.000-1.500 omdr./min.	nm	225(165) 245(180) 265(195) 285(210) 305(225) -					
Maks. effekt med EPM	hk (kW)	1.000 1.100 1.200 1.260 1.280 -					
Maks. drejningsmoment med EPM 1.000-1.500 omdr./min.	nm	186(137) 199(146) 216(159) 231(170) 249(183) 268(198)					
Maks. tilgængelig effekt ved PTO-aksel (OECD, nøjagtighed +/- 3 %)	hk (kW)	460 (500 med Dyna-VT)					
Kapacitet på brændstoftank	liter	43					
Kapacitet på AdBlue®-tank	liter	600					
Serviceinterval	timer						
Dyna-7-transmission							
Antal gear	frem/bak	28/28				-	
Min. hastighed ved 1.500 omdr./min.	km/t	1.8				-	
Antal hastigheder med krybegear	frem/bak	56/56				-	
Min. hastighed med krybegear		190 m/t ved 1.500 omdr./min.				-	
40 km/t SuperEco ved motoromdrejninger	omdr./min.	1.350				-	
Dyna E-Power transmission							
Antal gear	frem/bak	28/28 i Autodrive				-	
Min. hastighed ved 1.500 omdr./min.	km/t	1.9				-	
40 km/t SuperEco ved motoromdrejninger	omdr./min.	1.300				-	
Dyna-VT transmission							
Antal gear	frem/bak	Trinløs transmission					
Hastighedsområde - Mark	km/t	Fremad: 0.03-28 km/t – Bak: 0.03-16 km/t					
Hastighedsområde – Vej	km/t	Fremad: 0.03-50 km/t* – Bak: 0.03-38 km/t					
40 km/t SuperEco ved motoromdrejninger	omdr./min.	1.400					

Alt, hvad der er muligt, er blevet gjort for at sikre, at oplysningerne i dette dokument er så nøjagtige og aktuelle som muligt. Der kan dog forekomme unøjagtigheder, fejl eller udeladelser, og enkeltheder i specifikationerne kan til enhver tid ændres uden varsel. Alle specifikationer bør derfor bekræftes hos din Massey Ferguson-forhandler inden et eventuelt køb.

		MF 8S.205	MF 8S.225	MF 8S.245	MF 8S.265	MF 8S.285	MF 8S.305
Bagerste lift og hydraulik							
Liftarme type	Kat.	Kat. 3					
Maks. løftekapacitet i gribeklør	kg	10.000					
Hydrauliktype og maks. flow	l/min.	CCLS 150 l/min. (ikke tilgængelig med Dyna-VT transmission)					
Hydrauliktype & maks. flow – valgmulighed 1	l/min.	CCLS 205 l/min.					
Hydrauliktype & maks. flow – valgmulighed 2	l/min.	CCLS 205 l/min. ECO ved 1.650 omdr./min.					
Maks. tryk	bar	200					
Maks. antal bagerste hydraulikudtag		5					
PTO (bag)							
Motoromdrejninger							
540 ECO / 1.000 (kun Dyna-VT)	omdr./min.	1.577 / 1.882					
1.000 / 1.000 ECO (kun Dyna-VT)	omdr./min.	1.882 / 1.605					
540 / 540 ECO / 1.000 / 1.000 ECO (kun Dyna-7 & Dyna E-Power)	omdr./min.	1.867/1.499/1.903/1.528				-	
Akseldiameter	tommer	1 3/8" * 6 & 21 spliner					
Frontlift og front-PTO							
Maks. løftekapacitet i gribeklør	kg	4.800					
Maks. antal forreste hydraulikudtag		2					
Motoromdrejninger ved 1.000 front PTO-omdrejninger	omdr./min.	1.920					
Hjul og dæk							
(Komplet program tilgængeligt. Kontakt din forhandler)							
Før		VF 600/70R30 (540/65R30 standard)					
Bag		VF 650/75R42 (650/65R42 standard)					
Vægte							
(Kan variere afhængig af specifikationer. Kontakt din forhandler)							
Minimumsvægt / gennemsnitsvægt / maksimumsvægt	kg	8.700 / 10.000 / 13.700					
Maks. tilladt totalvægt*	kg	16.000					

ISO 14396

- fås ikke

* Afhængig af gældende regler for markedet

DIMENSIONER

		Dyna 7	Dyna E-Power	Dyna-VT
A Akselafstand	m	3,05		
B Totallængde fra frontlift til bagerste liftarme	mm	5.375		
C Højde fra midten af bagaksel til top på MF Connect-antennen	mm	2.390		2.410
D Totalhøjde	mm	3.390		3.410





DESIGNET
AF LANDMÆND,
TIL LANDMÆND





www.MasseyFerguson.dk

www.facebook.com/masseyfergusondanmark

[Twitter.com/MF_EAME](https://twitter.com/MF_EAME)

[Instagram.com/MasseyFergusonGlobal](https://www.instagram.com/MasseyFergusonGlobal)

www.YouTube.com/MasseyFergusonGlobal



MASSEY FERGUSON® er et globalt varemærke under AGCO.
© AGCO Corporation | A-DA-17256 | Dansk



MASSEY FERGUSON

BORN TO **FARM**