



# MF 6S

135–200 hk

## EN NY ÆRA

FOR ENKLE OG KONCENTREREDE PRÆSTATIONER



MASSEY FERGUSON

BORN TO **FARM**





## **MF 6S** **FORTSÆTTELSEN AF EN NY ÆRA**

for enkle og pålidelige traktorer

“Massey Ferguson er stolt over at udvikle enkle, pålidelige og intelligente traktorer, der hjælper landmænd med at klare de daglige udfordringer, de står over for, og sikre at de kan få arbejdet gjort på en nem og effektiv måde.”

Thierry Lhotte  
Vice-President & Managing Director Massey Ferguson Europa & Mellempøsten

MF 6S-modellerne giver en helt ny brugeroplevelse inden for traktorkategorien 135 hk til 200 hk ved at kombinere komfort, opkoblingsmuligheder og Smart Farming.

For at opfylde de stigende krav til moderne, bæredygtig landbrugsdrift kombinerer Massey Ferguson avancerede maskiner med et stort udvalg af fuldt opkoblede digitale serviceydelser, der kan hjælpe dig med at styre din bedrift mere effektivt. Denne personlige oplevelse starter, når du første gang overvejer købet, og varer i hele maskinens fulde levetid.

MF 6S er en fuldt opkoblet traktor. Den avancerede opkobling betyder, at føreren hele tiden er i kontakt med deres bedrift, maskiner, Massey Ferguson-forhandler og rådgivere – så de altid kan kontakte dem, der betyder noget.

Denne opkobling åbner op for en lang række innovative digitale serviceydelser, der tilpasses dine behov og udvikles til at holde din traktor i gang og beskytte din investering.

Du kan stole på, at MF 6S-traktorerne giver dig den motorkraft, effektivitet og produktivitet, du behøver for at få arbejdet gjort. Samtidig giver de lave driftsomkostninger, så du får det bedste resultat af din investering.





# MF 6S

## STÆRK, SMIDIG OG AVANCERET

Med MF 6S-modellerne fortsætter Massey Ferguson den nye æra af bedre brugeroplevelse, opkoblingsmuligheder og Smart Farming fra den prisvindende nye MF 8S til den vigtige kategori med 135 hk til 200 hk.

Ud over at følge den nye, moderne stil har disse nye traktorer et væsentligt højere niveau af komfort og ergonomi.

Disse traktorer, der er kompakte og kraftfulde, har en lav vægt og er lette at manøvrere. Desuden er de utroligt alsidige, idet de kombinerer kraft, ydeevne, avanceret styring, der gør, at de udmærker sig i marken, med smidighed og enestående muligheder for betjening af frontlæssere.

Med deres livlige firecylindrede motorer har disse kompakte, smidige traktorer et enestående vægt-til-effekt forhold, så de får samme trækraft, moment og effekt som en større traktor med seks cylindere.



GØR DIN TRAKTOR INDIVIDUEL

10



08

**KABINEN**

KOMPAKT OG PRAKTISK

DESIGNET TIL  
SMIDIGHED OG TRÆKKRAFT

34



20

**SMART FARMING  
OG OPKOBLING**

28

**MEGET EFFEKTIVE  
TRANSMISSIONER**

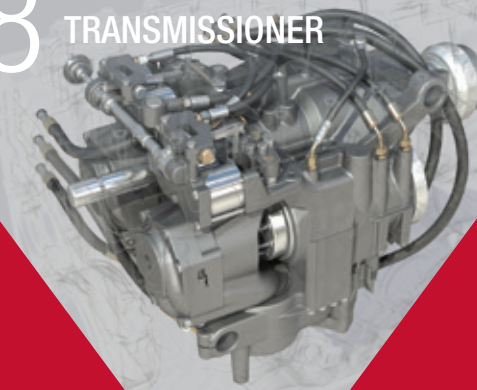

Din MF 6S i hovedpunkter.....	6
Ægte komfort – førermiljøet.....	8
Essential-versionen .....	14
Efficient-versionen .....	16
Exclusive-versionen .....	18
Designet til Smart Farming og 100 % opkobling.....	20
Designet til ydeevne – motoren .....	26
Dyna-6 transmission.....	30
Dyna-VT transmission.....	32
Manøvrevevne og trækraft.....	34
Kraftfulde muskler – Hydraulik & PTO.....	40
Frontlæssere .....	42
Designet til maksimal opetid – en ny æra for serviceydelse og kundesupport.....	44
Gør MF 6S lige så individuel som din bedrift – ekstraudstyr og specifikationer .....	50



## DIN MF 6S I HOVEDPUNKTER

Din alsidige MF 6S er udviklet specielt til at give de største præstationer inden for en lang række arbejdsområder – med ydeevne og trækraft til arbejde i marken kombineret med manøvrevevne og smidighed til transport, læsning og arbejde på gårdspladsen.

Det er kraftige, alsidige traktorer, der passer perfekt til alle brugere – fra maskinstationer og bedrifter med planteavl til store husdyrbedrifter.

### MED FEM MODELLER AT VÆLGE IMELLEM ER MF 6S-SERIEN ALTID DET BEDSTE VALG

	MF 6S.135	MF 6S.145	MF 6S.155	MF 6S.165	MF 6S.180
Motor	AGCO Power – Stage 5 – All-in-One teknologi				
Antal cylindre & slagvolumen	Fire cylindre & 4.9 liter				
Transmission	Dyna-6 eller Dyna-VT				
Maks. effekt ved 1.950 omdr./min. (hk)	135	145	155	165	180
Maks. effekt med EPM (hk)	150	160	175	185	200
Maks. drejningsmoment ved 1.500 omdr./min. (Nm)	648	691	745	790	800
Maks. drejningsmoment ved 1.500 omdr./min. med EPM (Nm)	650	700	750	800	840

#### Få plads, komfort, praktiske funktioner og opkoblingsmuligheder

- ▶ MF 6S-kabinen sørger for at holde føreren frisk og behagelig på lange arbejdsdage. Den kombinerer fremragende udsyn hele vejen rundt med betjeningsfunktioner, der er nemme at bruge. Den er også mere rolig med et støjniveau på kun 70 dBA. Der opnås ekstra komfort fra kabineaffjedring og affjedret foraksel. Det nye armlæn har de bedste betjeningsfunktioner og den bedste ergonomi i sin klasse

#### Lave driftsomkostninger

- ▶ 'All-in-One' Stage 5 SCR systemet mindsker driftsomkostningerne og bidrager til bedre synlighed
  - ▶ 600 timers motorservice-intervaller – mere arbejde, mindre spildtid
  - ▶ Nem adgang til daglig vedligeholdelse
  - ▶ MF Care reparations- og servicekontrakter

#### Udviklet til maksimal pålidelighed

- ▶ Dyna-6 Super Eco transmission. Mere produktivitet med mindre brændstof!
- ▶ Dyna-VT transmission. Præcis, fleksibel og nem at betjene
- ▶ PowerControl-vendegear – op til otte funktioner i én

#### Smidighed og trækraft

- ▶ Mere trækraft og mindre jordpakning takket være VF650/60R42 bagdæk
- ▶ 2.67 m akselafstand giver trækraft og stabilitet
- ▶ 4.75 m venderadius giver uforlignelig manøvredegyghed

#### Enkle, intelligente & bæredygtige landbrugsteknologier. Datatronic 5 og Fieldstar 5 terminal (ekstraudstyr) udgør den nyeste, brugervenlige Precision Farming-pakke

- ▶ 9" touchskærm-terminal, der giver en mere intuitiv og præcis køreoplevelse
- ▶ MF Guide-løsninger giver bedre økonomi ved at reducere overlap
- ▶ Med MF Sektionskontrol & Variabel tildeling kan du indstille tildelingsmængden undervejs og dermed automatisk minimere overlap og spild af f.eks. gødning & planteværn
- ▶ MF TaskDoc Pro opretter og sender sikkert detaljerede registreringer af arbejdet til kontoret og foretrukne partnere via den sikre Agrirouter-sky
- ▶ MF Connect-telemetri gør overvågning og beslutningstagning muligt via adgang til traktorens data, hvilket øger effektiviteten og maksimerer opetiden

#### Kræfter lige hvor det kræves

- ▶ Bagerste lift med en løftekapacitet på op til 9.600 kg
- ▶ Maksimalt hydraulikflow på op til 190 l/min.
- ▶ Øget maks. tilladt totalvægt på op til 12.500 kg

#### Bliv ved med at arbejde komfortabelt

- ▶ Aktiv mekanisk kabineaffjedring kombinerer komfort med enkelt design
- ▶ Op til 16 LED-arbejdslygter

## VIRTUAL REALITY



### BRUG DIN SMARTPHONE TIL AT KOMME MED IND I MF 6S



#### ◀ TRIN 1

Benyt en app til QR-kodeaflysning. Download appen gratis via App Store eller Google Play.



#### ◀ TRIN 2

Åbn appen, og scan denne QR-kode ...



#### ◀ TRIN 3

... og træd ind i din Massey Ferguson-traktor. Oplev eXperience i 2D ved at bevæge din smartphone rundt i alle retninger eller ved at bruge dine fingre.



#### ◀ TRIN 4

Oplev den fulde VR 3D-oplevelse ved at klikke på det dedikerede ikon. Brug den i kombination med et par VR-briller.





## ÆGTE KOMFORT

## KABINEN STILLE OG PRAKTISK

Føreren af MF 6S kan holde sig frisk og vågen på en behagelig og rolig (kun 70 dBA) arbejdsplads med praktisk placerede, brugervenlige betjeningsfunktioner. En tilfreds fører kan bedre koncentrere sig om arbejdet, så der opnås mere kvalitet, sikkerhed og produktivitet.



## KABINEN

I den rummelige og stille MF 6S-kabine kan du opleve et smart nyt rat, et moderne Saber-design og kvalitetsmaterialer. Alle betjeningsfunktioner er inden for rækkevidde på det nye armlæn med MultiPad-joysticket. Derved er de primære funktioner lige ved fingrene inklusiv en ny rulleknop, der gør det hurtigt og nemt at indstille transmission og køretilstande. Med fire udstyrsversioner at vælge imellem kan du vælge det niveau af komfort, kontrol og automatisering, du behøver for at gøre traktoren helt individuel.



## FIRE UDSTYRSVERSIONER

Essential, Panoramic, Efficient, Exclusive  
– passer til alle behov og opgaver



## UDSYN

for mere effektivitet,  
komfort og sikkerhed



## BRUGERVENLIG

med en logisk indretning og nyt  
armlæn, der giver bedre kontrol



# SKRÆDDERSY DIN TRAKTOR PRÆCIST EFTER DINE ARBEJDS- OPGAVER

Det nye MF 6S-kabinedesign giver uovertruffen komfort, udsyn og brugervenlighed. Kabinen, der er udstyret med høje specifikationer som standard, gør dit arbejde nemmere og mere produktivt.

Intet landbrug og ingen fører er den samme, så Massey Ferguson tilbyder et stort udvalg af udstyr, der øger effekten og komforten, så du kan gøre din MF 6S helt unik.



## DESIGNET TIL **KOMFORT**

SMÅ DETALJER GIVER TIL SAMMEN BEDRE  
RESULTATER PÅ LANGE ARBEJDS-DAGE.



**NYT INSTRUMENTBORD  
MED SIS – OPSÆTNINGS-  
OG INFORMATIONSSKÆRM.**  
Føreren vil sætte pris på det slanke instrumentbord, der tydeligt viser driftsdata på 70 mm x 52 mm opsætnings- og informationsfarveskærm.



**NEM OG SIKKER ADGANG.**  
Store brede døre, trin, håndtag og vipbar ratstamme giver en adgang til kabinen, der er den bedste i sin klasse.



**ALTID OPKOBBET** – der fås to USB-porte som standard og justerbar telefon- og tabletholder via AGCO Parts.



**BLUETOOTH RDS/MP3-RADIO** – er monteret som standard, så der kan foretages håndfrie opkald. Telefon- og radiostyring (ekstraudstyr) via Datatronic 5.



## DESIGNET TIL **KOMFORT**

### SKRÆDDERSY DIT TAG

Der kan vælges mellem tre tagtyper, så du kan skræddersy din MF 6S, så den giver bedre udsyn til læssearbejde eller mere naturlig ventilation: Du kan vælge mellem standardtag, standardtag med taglem og Visio tag, der er perfekt til læssearbejde.



### TELESKOPISE SIDESPEJLE MED VIDVINKEL

giver fantastisk udsyn bagtil og dermed bedre udsyn og sikkerhed.



Med de **16 LED-ARBEJDSLYGTER (EKSTRAUDSTYR)** kan du gøre nat til dag med en enestående lyskapacitet. Denne pakke inkluderer også LED-signaturlygter, der lyser om dagen, så det allerede meget attraktive design fremhæves.



**KABINEAFFJEDRING** med valg mellem to typer:

- mekanisk eller
- aktiv mekanisk som ekstraudstyr.

Føreren kan være sikker på altid at kunne arbejde i optimal komfort, beskyttet mod stød og bump.

### VÆRSGO, SÆT DIG NED OG FÅ EN BEHAGELIG ARBEJDSDAG ▶

Massey Ferguson tilbyder det bedste førersæde i sin klasse afhængig af model og ekstraudstyr, der giver enestående komfort.



**FORAGERAUTOMATIK** er tilgængelig via Datatronic 5 i Exclusive-versionen (ekstraudstyr i Efficient-versionen)...

.. og betjeningsfunktionerne er nemme at nå på armlænet.



### ESSENTIAL-VERSION

Standard luftaffjedret drejesæde med nakkestøtte, længdestøddæmper og mekanisk lændejustering.



### EFFICIENT-VERSION

Standard automatisk luftaffjedret drejesæde med nakkestøtte, længdestøddæmper og mekanisk lændejustering.



### EXCLUSIVE-VERSION

Standard automatisk luftaffjedret drejesæde med nakkestøtte, længdestøddæmper, varme og pneumatisk lændejustering.



### EKSTRAUDSTYR PÅ EFFICIENT OG EXCLUSIVE MODELLERNE\*

Nyt automatisk luftaffjedret drejesæde med to varmeniveauer, pneumatisk lændejustering, støddæmper på langs og på tværs, ryglæn med dobbeltbevægelse og DDS.

\* Ikke kompatibel med Visio glastag



## ESSENTIAL LOGISK & LIGETIL BETJENING

Essential er basisversionen til MF 6S-modellerne, men har stadig høje standardspecifikationer.

Den omfatter alle de vigtige elementer, du forventer fra din traktor, med en kombination af enkelhed, automatisering og brugervenlighed, der passer til mange forskellige anvendelsesområder og opgaver.

	KOMFORT OG SIKKERHED	EFFEKTIVITET	OPKOBLINGSMULIGHEDER
<b>STANDARD</b>	Aircondition med manuel indstilling Teleskopiske sidespejle med vidvinkel Radio, antenne og højttalere Luftaffjedret standard sæde	Kontrolcenter med T-håndtag til transmissionsstyring Dyna-6 Super Eco - 40 km/t med automatisk standardfunktion Brems-til-Neutral frakobler kørsel ved bremsning Mekaniske hydraulikudtag Motoromdrejningshukommelse	
<b>EKSTRAUDSTYR</b>	Mekanisk kabineaffjedring Forakselaffjedring Panoramic-kabine med polykarbonatglas i højre siderude Automatisk luftaffjedret sæde	Integreret frontlift & PTO 1.000 omdr./min. Eco bageste PTO Forberedt for frontlæsser fra fabrikken med mekanisk multifunktionsjoystick Lukket center Load Sensing hydraulik	Fieldstar 5-terminal ISOBUS MF Guide med Advanced Guidance Lines MF Sektionskontrol & Variabel Tildeling MF TaskDoc & TaskDoc Pro registrering af al data for opgaven MF Connect-telemetri



### DET MEKANISKE, MULTIFUNKTIONELLE LOADER-JOYSTICKS HOVEDFUNKTIONER

- A Løft
- B Sænk
- C Påfyld
- D Tøm

### KOMBINEREDE FUNKTIONER

- A/C Hævning og fyldning
- A/D Hævning og tømning
- B/C Sænkning og fyldning
- B/D Sænkning og tømning – indstilling af skovl til vandret position

## ESSENTIAL PANORAMIC- KABINE



MF 6S-seriens Panoramic-kabine giver frit udsyn til højre side, så der kan foretages mere sikker og effektiv betjening af sidemonteret udstyr. Den brede, udelte Polykarbonat-rude er ekstremt robust og beskytter mod flyvende genstande.

En speciel ridsefri belægning og et særligt vasker-/viskersystem giver fremragende udsyn under alle forhold. Til kommunale arbejdsopgaver og vejarbejde kan kabinen udstyres med monteringsbeslag og ledningsføringer til advarselslys og -skilte.

Denne Panoramic-kabine gør det muligt for landmanden/ejeren af maskinstationen også at påtage sig opgaver inden for intensiv vejkaitsvedligeholdelse og/eller arbejde for kommunen.





# EFFICIENT

## FORSTÆRK DIN PRODUKTIVITET

Efficient er mellemversionen i MF 6S-serien og er udviklet til at hjælpe dig med at arbejde på en mere intelligent måde og med mere komfort.

Efficient-versionen sigter mod øget effektivitet igennem nøglefunktioner, så du kan udføre arbejdet hurtigere, med en højere standard, med mere præcision samt højere komfortniveau, ergonomi og pålidelighed. Bevar kontrollen over de mest teknologisk avancerede og krævende redskaber, og få fordel af deres større produktivitet.



### KOMFORT OG SIKKERHED

#### STANDARD

Quadlink affjedret foraksel  
Mekanisk kabineaffjedring  
Aircondition med manuel indstilling  
Teleskopiske sidespejle med vidvinkel  
Armlæn med MultiPad-joystick  
Radio/CD/MP3 Front Aux-in/  
Bluetooth med mikrofon og betjeningsfunktioner i armlæn  
Automatisk luftaffjedret sæde  
To USB-porte

### EFFEKTIVITET

Dyna-6 Super Eco med automatisk tilstand eller Dyna-VT  
40 km/t Eco transmissioner  
Fartpilot og Brems-til-Neutral  
Lukket center LS 110 l/min hydrauliksystem  
To elektriske hydraulikudtag med elektrisk Mikro-joystick og to mekaniske hydraulikudtag  
Motoromdrejningshukommelse

### OPKOBLINGSMULIGHEDER

#### EKSTRAUDSTYR

Aktiv mekanisk kabineaffjedring  
Automatisk klima anlæg  
16 LED-arbejdslygter  
SpeedSteer  
Elektrisk justerbare spejle med varme  
Automatisk luftaffjedret drejesæde med sideværts affjedring

Integreret frontlift & PTO  
Forberedt for frontlæsser fra fabrikken med multifunktionsjoystick  
150 eller 190 l/min. Closed Centre  
Load Sensing hydraulik

Datatronic 5-terminal med 9" touchskærm med ny brugerflade til radio, telefon og alle traktorfunktioner og -teknologier  
Fieldstar 5-terminal  
ISOBUS  
MF Guide med Advanced Guidance Lines  
MF Sektionskontrol & Variabel Tildeling  
MF TaskDoc & TaskDoc Pro registrering af al data for opgaven  
MF Connect-telemetri

### ELEKTRISK MULTIFUNKTIONSJOYSTICK

A Hævning af frontlift/frontlæsser eller styring af bagerste hydraulikudtag +  
B Sænkning af frontlift/frontlæsser eller styring af bagerste hydraulikudtag -  
C Styring af forreste eller bagerste hydraulikudtag +  
D Styring af forreste eller bagerste hydraulikudtag -





## EXCLUSIVE DET ULTIMATIVE UDTRYK FOR INNOVATION

Exclusive er en kombination af specialiseret alsidighed og raffineret udstyr for førere, der ønsker en traktor med avancerede egenskaber og funktioner hvad angår god indretning, komfort, automatik, Smart Farming-egenskaber og fuld opkobling.

Denne version er udviklet til mere intens stordrift, hvor der er brug for mere avancerede funktioner, som kan give flere omkostningseffektive fordele for bedriften. Exclusive-armlænet har mange fordele, bl.a. bekvem betjening af mange forskellige knapper, der bruges ofte.

Exclusive har desuden Datatronic 5 som standard. Brug den 9" store terminal til at styre traktorens funktioner, ISOBUS-funktion til nem betjening af redskaber og anvendelse af MF Smart Farming-løsninger.

Med Exclusive-versionen kan du betjene de mest teknologisk avancerede og krævende redskaber med optimal effektivitet og udnytte deres øgede produktivitet.

	KOMFORT OG SIKKERHED	EFFEKTIVITET	OPKOBLINGSMULIGHEDER
<b>STANDARD</b>	<ul style="list-style-type: none"> <li>QuadLink affjedret foraksel</li> <li>Mekanisk kabineaffjedring</li> <li>Automatisk klima anlæg</li> <li>Vidvinkel sidespejle med elektrisk af-isning og indstilling</li> <li>Radio, Bluetooth med integreret mikrofon</li> <li>Automatisk luftaffjedret drejesæde med længdestøddæmper og pneumatisk lændejustering</li> </ul>	<ul style="list-style-type: none"> <li>Alle betjeningsfunktioner i det ergonomiske armlæn med MultiPad-joystick</li> <li>Fire elektriske hydraulikudtag med elektrisk betjening via Mikrojoystick &amp; FingerTip-kontakter</li> <li>Dyna-6 Super Eco med automatisk tilstand eller Dyna-VT 40 km/t Eco transmission</li> <li>Fartpilot og Brems-til-Neutral</li> <li>Lukket center Load Sensing 110 l/min hydrauliksystem</li> </ul>	<ul style="list-style-type: none"> <li>Datatronic 5-terminal, 9" touchskærm med ny brugerflade med alle traktorfunktioner og teknologier</li> <li>MF TaskDoc registrerer alle arbejdsdata</li> <li>ISOBUS</li> </ul>
<b>EKSTRAUDSTYR</b>	<ul style="list-style-type: none"> <li>Automatisk luftaffjedret drejesæde med sideværts affjedring</li> <li>16 LED-arbejdslygter</li> </ul>	<ul style="list-style-type: none"> <li>Front-PTO med 1.000 omdr./min.</li> <li>Op til otte elektriske hydraulikudtag, der er fuldt konfigurerbare og justerbare via Datatronic 5-terminalen</li> <li>SpeedSteer</li> <li>Integreret frontlift med fremførte hydraulikudtag</li> <li>Forberedt for frontlæsser fra fabrikken med elektrisk multifunktionsjoystick</li> </ul>	<ul style="list-style-type: none"> <li>MF Guide med Advanced Guidance Lines</li> <li>MF Sektionskontrol &amp; Variabel Tildeling</li> <li>MF TaskDoc &amp; TaskDoc Pro registrering af al data for opgaven</li> <li>Fieldstar 5-terminal</li> <li>Forberedt til MF Guide fra fabrikken</li> <li>MF Connect-telemetri</li> </ul>



### ELEKTRISK MULTIFUNKTIONSJOYSTICK

- A Hævning af frontlift/frontlæsser eller styring af bagerste hydraulikudtag +
- B Sænkning af frontlift/frontlæsser eller styring af bagerste hydraulikudtag -
- C Styring af forreste eller bagerste hydraulikudtag +
- D Styring af forreste eller bagerste hydraulikudtag -





# DESIGNET TIL SMART FARMING OG 100% OPKOBLING

DE NYE MF 6S-MODELLER HAR TAGET SMART FARMING OG OPKOBLING TIL NYE HØJDER.

MF 6S-serien har den nyeste standard opkoblingspakke med oplysninger i realtid og fjernovervågning. Udover dette, så har de en ny og mere intuitiv Datatronic 5 brugerflade samt Fieldstar 5-terminal til styring af: MF Guide, MF Sektionskontrol og Variabel Tildeling samt overførsel og styring af data via MF TaskDoc og TaskDoc Pro.

“ Vi klarer vores arbejde ved hjælp af den nyeste teknologi og reducerer samtidig driftsmidler & hæver bundlinjen. ”



## DATATRONIC 5

MED FUSE® SMART FARMING-LØSNINGER

**FUSE**  
SMART FARMING. SYNCHRONIZED.



◀ **Fuld styring af traktorens funktioner og indstillinger**, såsom transmission, motor og hydraulik. Derudover det bemærkelsesværdige Dual Control-system, der giver enestående kontrol over halvbugserede plove ved at automatisere hævninng og sænkning ved foragergrænsen. Samtidig justerer systemet plovens dybdehjul i forhold til bagerste lift.



◀ **Den nye MF E-Loader autokontrolfunktion** er med til at give større nøjagtighed, produktivitet og sikkerhed. Det gør det muligt for føreren at veje selve lasten på gafflen eller skovlen. Det registrerer også den samlede vægt for hvert emne, last eller arbejde, og denne kan overføres som et enkelt regneark. Føreren kan opsætte og gemme automatiske sekvenser for forskellige lastcyklusser. MF E-Loader har desuden en praktisk skovlrystefunktion.



◀ **Indstillinger til foragerautomatik** – Datatronic 5 leveres som standard med det mest intuitive, ukomplicerede og letanvendelige foragerautomatiksystem, der findes på markedet i dag. Det er designet til at spare dig væsentlig tid på forageren, så du kan koncentrere dig om dit arbejde og maksimere produktionen.

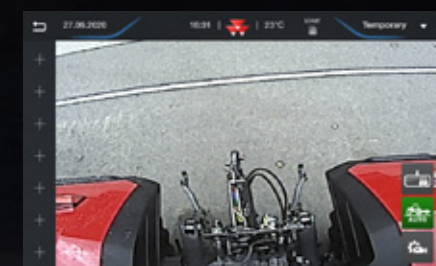

◀ **Videofunktion** (fås gennem AGCO Parts til Efficient og Exclusive modellerne) – billeder fra det indbyggede kamera kan vises på konsolskærmen, så føreren kan overvåge komplicerede redskaber eller ganske enkelt forbedre sikkerheden og effektiviteten, når der bakkes.

\* Billedet er kun beregnet som et eksempel



◀ **Adgang til radiofunktioner via Datatronic 5:** På samme måde som i en bil tilslutter du ganske enkelt enheder via Bluetooth, USB eller aux-stik med mulighed for at synkronisere mere end én smartphone. Husk radiostationer, modtag og foretag opkald og andre funktioner.



◀ **ISOBUS-styring via MultiPad-joystick** – ISOBUS-redskaber kan styres direkte ved hjælp af MultiPad-joysticket. Det er langt mere praktisk at have alle betjeningsfunktioner (traktor & redskab) i samme joystick end at skulle bruge ekstra terminaler og joysticks.



◀ **Lagring af data og indstillinger** – et ubegrænset antal bruger-indstillinger betyder, at systemet kan registrere informationer på det område hvor du arbejder, brændstofforbrug, antallet af timer og meget mere.

Alle indstillinger og parametre kan gemmes af Datatronic 5-terminalen og kan derefter hentes frem, så man kan finde den tidligere indstilling, der blev brugt på traktoren.



◀ **ISOBUS til total redskabsstyring** – med ISOBUS kan du se en redskabsproducents styresystem på traktorens terminal, så ejeren og føreren kan spare tid og penge, uden at det er nødvendigt at installere ekstra terminaler i kabinen. Redskabets kabel skal blot kobles til traktorens ISOBUS-stik, så uploader systemet automatisk driftsmenuerne og viser dem på terminalen.



## DESIGNET TIL AT HOLDE DIG PÅ RETTE SPOR

MF GUIDE ER MASSEY FERGUSONS AVANCEREDE AUTOSTYRING, SOM ER NØJAGTIG NED TIL SUBMETER, DECIMETER OG CENTIMETER, **HVILKET ØGER EFFEKTIVITETEN I DIT LANDBRUG.**

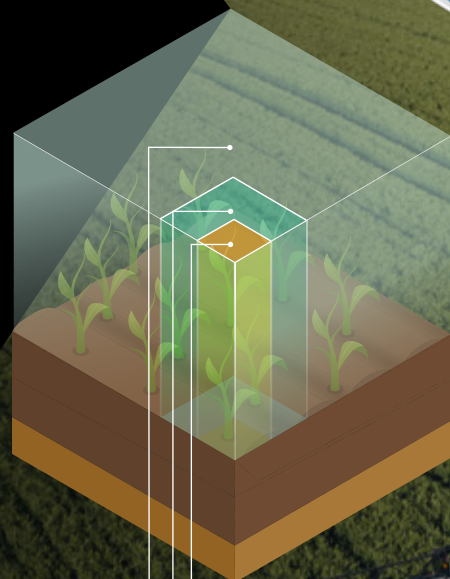

- 2 cm: NovAtel/Trimble RTK
- 4-15 cm: NovAtel/Trimble korrektionssignaler som ekstraudstyr
- 15-30 cm: NovAtel/Trimble som standard

## VALG AF ANTENNER OG KORREKTIONS- SIGNALER



NovAtel®



Trimble®

Med det nye MF Guide fra Massey Ferguson kan der nu vælges mellem to forskellige antenne-systemer: NovAtel® og Trimble®. De eksisterende Trimble® RTK-infrastrukturer på gården, som f.eks. NTRIP, kan stadig anvendes. Kontakt din lokale Massey Ferguson-forhandler for at få mere at vide.



xFill™ teknologi

Hvis du mister dit signal på grund af terrænet, fortsætter MF Guide™ med at arbejde pålideligt i op til 20 minutter uden et korrektionssignal takket være Trimble®-xFill™ teknologi.

RTK-korrektioner



## NEM OG HURTIG OPSÆTNING MED "GO MODE" FUNKTIONEN

Opstart inden for fem minutter – også for førstegangsbrugere. Det betyder, at føreren kan begynde at arbejde med autostyring første gang via tre nemme trin ...

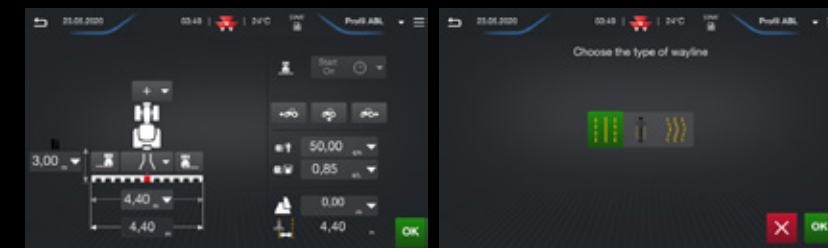

... REDSKAB ...

... KØRSELSLINJE ...



## DE STØRSTE FORDELE **FOR DIG**



### 12 % BRÆNDSTOF- BESPARELSE

Autostyring har i praksis vist sig at give op til 12 % brændstofbesparelser i marken.

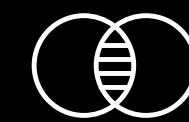

### INTET OVERLAP

MF Guide eliminerer overlap.



### BESPARELSER

Når du bruger MF Guide kan du spare penge ved at reducere overlap, tildele præcist og øge effektiviteten.



### KOMFORT

Når du bruger MF Guide kan du reducere træthed og stress ved at få effektiv styring gennem hele arbejdsdagen.



## MFrate control

FUSE SYNCHRONISED

**Variabel tildeling med Variable Rate Control (VRC)** & dataoverførsel via TaskDoc™ (eller Pro-versionen) giver nu mulighed for variabel tildeling på baggrund af jordens eller planternes behov, hvilket sparer driftsmidler. De individuelle krav til frø, gødning og planteværn er vist på tildelingskort. De kaldes derefter frem under arbejdet og udføres automatisk.

Den store fordel er, at driftsmidlerne kan defineres og planlægges ved hjælp af et markstyringsprogram og derefter anvendes med den højeste præcision. Du kan for eksempel tilpasse dosering af kemikalier eller kunstgødning efter behov og dermed opnå lavere omkostning samt øge udbyttet yderligere.

## MFsection control

FUSE SYNCHRONISED

MF Sektionskontrol er den nye Precision Farming-løsning fra Massey Ferguson, der har den mest avancerede og mest effektive sektionskontrol med styring af op til 36 sektioner og fem forskellige tildelinger. Med den fuldautomatiske sektionskontrol til ISOBUS-redskaber kan føreren anvende såsæd, gødning eller planteværn uden overlappning. Dette forhindrer dobbelt tildeling og bearbejdede områder uden for markgrænserne. Ved hjælp af ukompliceret og letanvendelig sektionskontrol kan føreren hurtigt og nemt indstille korrektionsværdier for det enkelte redskab. Systemet benytter traktorens MF Guide-system til automatisk at til- og frakoble individuelle sektioner i områder, der allerede er behandlet, hvilket automatisk resulterer i økonomisk brug og bedre resultater.



## MF TASKDOC & AGRIRouter: NEXT MACHINE MANAGEMENT

### MFtask doc

FUSE SYNCHRONISED

Information er kodeordet – med præcis dataopsamling og registrering opnås større præcision, når der skal træffes beslutninger. Det nye TaskDoc™ system har en plads i fremtidens landbrug, da det hjælper landmændene med at blive mere produktive gennem den viden, der opnås ved at give landmænd & maskinstationer nem adgang til præcist udmålte data.

Med **TaskDoc™** er det nemt at registrere alle arbejdsdata og derefter dokumentere og analysere dem på meget kort tid. Dataene overføres via USB-stik fra Datatronic 5-terminalen til kontoret ved hjælp af ISOBUS-standarden TC-BAS. Data om den anvendte frø- og gødningskvalitet, eller brændstofforbruget er tilgængelige umiddelbart efter, at arbejdet er udført.

**TaskDoc™ Pro** versionen giver desuden mulighed for registrering af GPS-positionsdata og dataoverførsel i reel tid via mobilen gennem den sikre AgriRouter Cloud-tjeneste. Det giver mulighed for automatisk og uproblematisk udveksling med ISOXML-kompatible programmer til markstyring og kortlægning. Dataene for de driftsmidler, der er blevet anvendt, overføres og kan også ses via Datatronic 5-terminalen under arbejdet.



## AGRIRouter



Denne universelle dataudvekslingsplatform giver dig mulighed for at tilslutte udstyr og dit markstyringsprogram uanset leverandør eller producent. Du kan også beslutte, hvem dataene skal udveksles med, og i hvilket omfang. AgriRouter er din vej til digitalisering af landbruget, så du kan bevare kontrollen over dine data.



Maskinproducent



App-leverandør



Leverandører af driftsmidler



Fødevarerforberedningsindustri



Eksterne dataudvekslingsplatforme



Landmand



Maskinstation



Forhandler



Konsulent



Ekstern tjenesteudbyder





## DESIGNET TIL YDEEVNE

### ET ÆGTE UDTRYK FOR MOTORKRAFT

Den nye MF 6S benytter den mest avancerede SCR-motorteknologi på markedet, der er suverænt førende hvad angår bæredygtighed inden for tungt landbrugsarbejde, om at levere motorkraft og drejningsmoment i topklasse med de laveste driftsomkostninger i sin klasse. Den kraftigste fire-cylindrede traktor på markedet

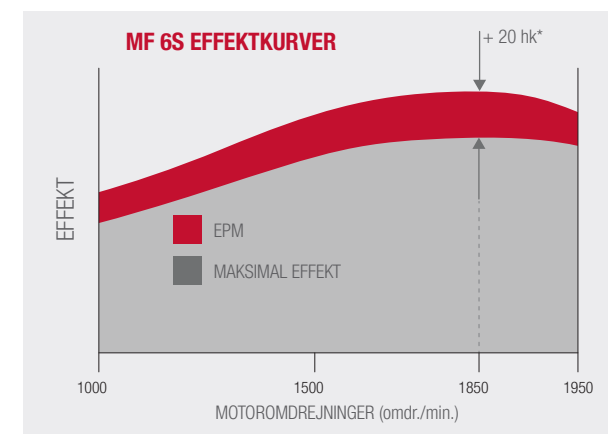
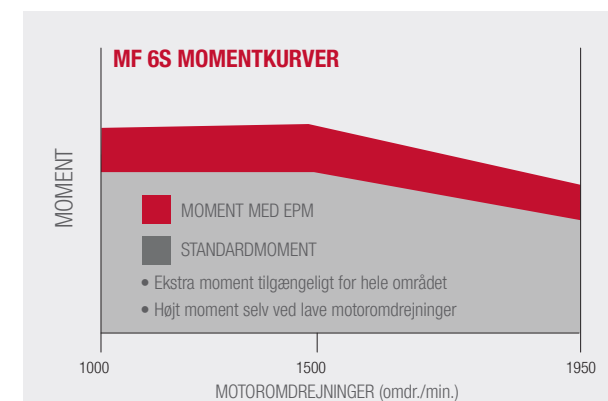

EPM er aktiv på hele effektkurven (ikke kun ved maks. effekt)  
Konstant effekt mellem maks. omdr./min. for effekt og maks. omdr./min. for moment



**-40 %**

Partikelreduktion sammenlignet med den forrige version

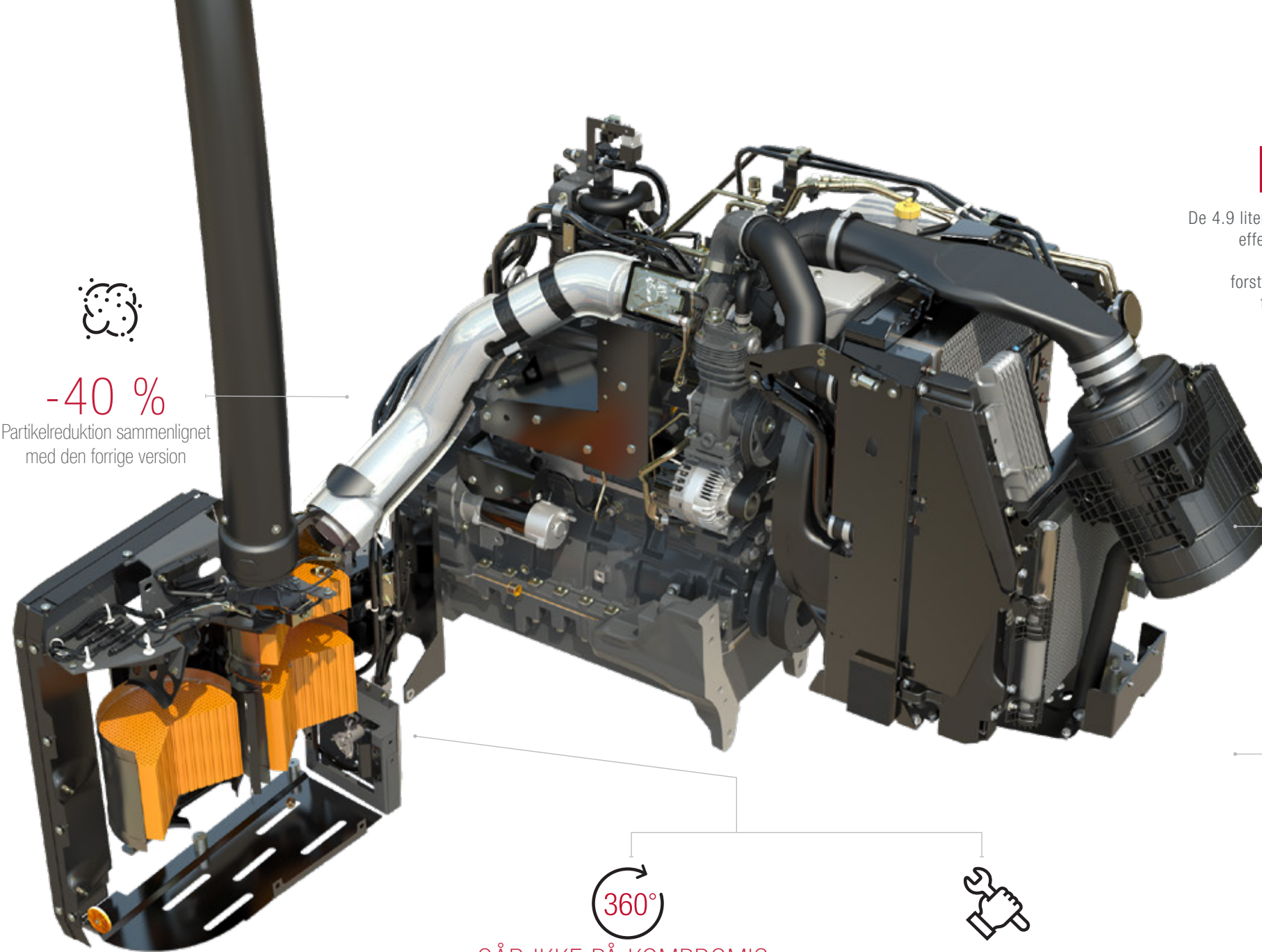

### GÅR IKKE PÅ KOMPROMIS

Det kompakte All-in-One efterbehandlingssystem er placeret under kabinen, hvor det ikke forhindrer udsynet



### 600 TIMER

Lange serviceintervaller giver lavere driftsomkostninger



### 10 % BRÆNDSTOF-BESPARELSE

Brændstofbesparelse ved lavere motoromdrejninger



### LAV TOMGANGS-HASTIGHED

Systemet for automatisk lav tomgang reducerer motoromdrejningerne for at spare brændstof og reducere støj



### SPAR PENGE

Takket være den automatiske ventiljustering (HLA), der er fuldstændig vedligeholdelsesfri

## EFFEKTIV BÆREDYGTIGHED

De 4.9 liters fire-cylindrede AGCO Power-motorer har det mest avancerede, effektive og økonomiske efterbehandlingssystem. Massey Fergusons eksklusive 'All-In-One' system er den mest elegante, mindst forstyrrende metode til at opfylde de strenge udledningskrav, der ikke forhindrer udsynet og er med til at give bedre brændstoføkonomi.

## EPM

EPM GIVER OP TIL 20 HK MERE, NÅR DU HAR MEST BRUG FOR DET.

Det betyder, at din MF 6S reagerer automatisk på den belastning, den udsættes for, og tilpasser brændstofflørslen derefter, så du får ekstra motorkraft. Avanceret elektronisk motor- og transmissionsstyring, der er udviklet til at håndtere tung transport og vanskelige PTO-opgaver, tilfører automatisk mere motorkraft under belastning eller ved høj hastighed.

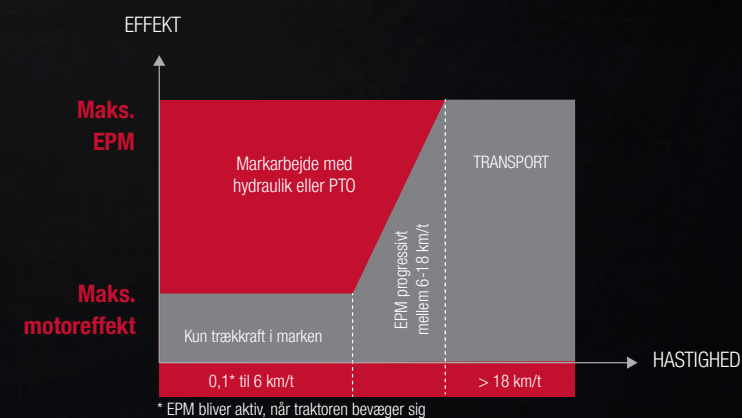



## MEGET EFFEKTIVE TRANSMISSIONER

Uanset om dit arbejde kræver en semi-powershift eller en trinløs transmission, tilbyder MF 6S-serien traktorerne netop det, du skal bruge til alle opgaver med klassens førende transmissioner, der er gennemtestet i over 20 års løbende udvikling.

Dyna-6 Super-Eco, med standard AutoDrive, har seks koblingsfrie gearskift i hver af de fire grupper, der alle kan styres ved hjælp af MultiPad-joysticket eller T-håndtaget (afhængig af version).

Dyna-VT giver bløde hastighedsændringer med ultimativ komfort og kontrol under alle forhold.

Begge leveres med det unikke MF PowerControl-vendegear til venstre for rattet, der giver koblingsfrit gearskifte med en justerbar aggressivitet. Der kan også skiftes hastigheder op eller ned og vælges neutral.

### HØJREHÅNDS T-HÅNDTAG ELLER MULTIPAD-JOYSTICK

Du skal blot føre det T-håndtaget frem eller tilbage for at skifte op eller ned gennem de seks Dynashift-gear. For at skifte gruppe skal du blot trykke på knappen, mens du bevæger håndtaget.

For yderligere kontrol får du også det avancerede MultiPad-joystick (standard på Efficient og Exclusive): Dette styrer transmissionen samt fartpilot, bagerste lift, PTO, foragerautomatik og hydraulikudtag via det integrerede Mikro-joystick. Alle betjeningsfunktionerne er nemme at håndtere for optimal komfort.



## POWER CONTROL VENDEGEARET

EKSKLUSIVT OG ENKELT – DET UNIKKE MASSEY FERGUSON POWERCONTROL- VENDEGEAR GIVER NEM TRE I EN-BETJENING.



#### DU KAN:

- skifte mellem frem & bak
- skifte hastigheder op og ned
- koble ud
- vælge neutral

DU HAR HØJRE HÅND FRI TIL AT BETJENE ET REDSKAB I FRONTLIFTEN ELLER HYDRAULIKKEN PÅ ET ANDET REDSKAB.



# DYNA-6

## RAFFINERET YDEEVNE

Den ultimative semi-powershift transmission



Dyna-6 Super Eco giver seks powershift gear i fire grupper til **nem betjening i marken eller på vejen**. Med i alt 24 gear i begge retninger er der et gear, der passer til næsten alle arbejdsopgaver, hvor tophastigheden er 40 km/t ved lave motoromdrejninger.

Semi-powershift-transmissionen, der giver en **dynamisk ydeevne og pålidelighed**, som er førende i sin klasse, som består af seks Dynashift-gear, med perfekt placering i fire grupper og gearskift uden brug af koblingspedalen.

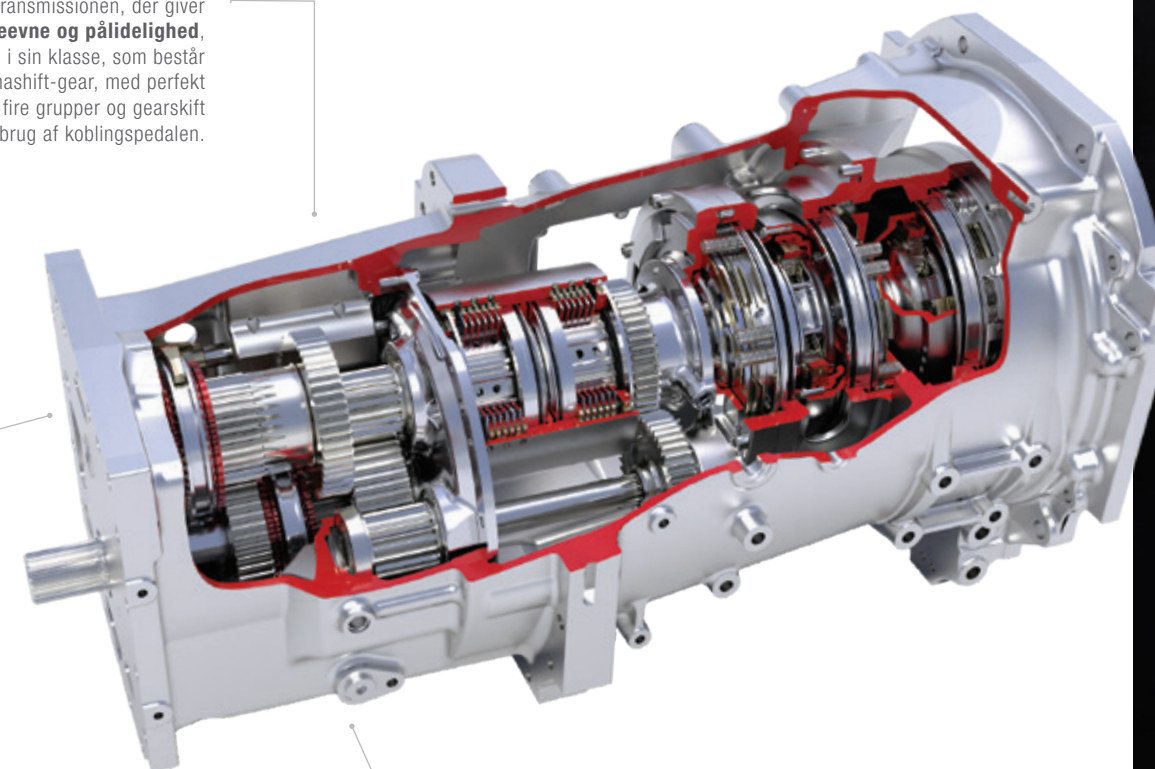

**Automatisk funktion** er standard på alle MF 6S-traktorer med Dyna-6 Super Eco transmissioner. Denne avancerede styring vælger automatisk det korrekte gear, der passer til motorbelastningen og forholdene.

Den automatiske funktions standard SuperEco funktion er med til at reducere omkostningerne, og tophastigheden opnås ved meget lave motoromdrejninger, så der spares brændstof (40 km/t ved 1.500 omdr./min, afhængig af dæk).

◀ **Dyna-6 Super Eco** har seks Dynashift-gear i hver gruppe, hvilket giver 24 gear frem og 24 gear bak, med enestående overlap og i alt ni gear til markarbejde.

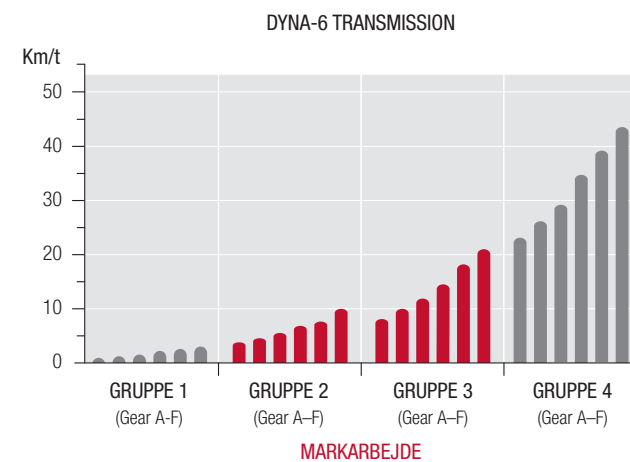

### OVERSIGT OVER FORDELENE VED DYNA-6

- ▶ 0.08 til 40 km/t med superkrybegear
- ▶ Maksimal produktivitet med 24 gear frem og 24 gear bak, alle kan skiftes uden brug af kobling
- ▶ PowerControl-vendegear med tre funktioner i ét håndtag – vending frem/bak, udkobling og gearskift
- ▶ Ni gear til markarbejde
- ▶ AutoDrive pedalfunktion med automatisk indstilling
- ▶ Brems-til-Neutral med direkte aktivering frakobler transmissionen ved bremsning
- ▶ Superkrybehastigheder som ekstraudstyr (48x48)
- ▶ Super Eco som standard



24x24  
gear



# DYNA-VT TRANSMISSION

UOVERTRUFFEN MOTOREFFEKT &  
ULTIMATIV PRODUKTIVITET.

Den trinløse Dyna-VT transmission har nu en ny automatisk funktion. Automatisk funktion, der er nem at aktivere med en knap på armlænet, gør det muligt for føreren at justere hastigheden fremad med MultiPad-joysticket eller fodpedalen, og motorhastigheden reguleres automatisk i henhold til belastning og hastighed. Håndgassen sætter nu også en nedre grænse for motoromdrejninger – hvor omdr./min. ikke kommer under denne grænse.

Den nye Super Eco version af Dyna-VT reducerer brændstofforbruget ved at komme op på 40 km/t ved bare 1.450 omdr./min.



## OVERSIGT OVER FORDELENE VED DYNA-VT

- ▶ Trinløs transmission giver komplet komfort for føreren og optimal brændstofføkonomi til enhver tid
- ▶ Enkel & uendelig hastighedskontrol, fra 0.03 til 40 km/t
- ▶ Valget mellem to hastighedsområder optimerer momentet til forskellige arbejdsopgaver
- ▶ Med joystick- og pedalkørsel kan føreren vælge den foretrukne betjening
- ▶ 'Supervisor' maksimerer ydelsen ved forskellige belastninger
- ▶ Automatisk funktion holder den indstillede kørehastighed ved automatisk at justere motoromdrejninger i henhold til belastningen
- ▶ Justering af aggressivitet for vendegearet og pedalkørsel samt Brems-til-Neutral funktion



**UENDELIGE**  
hastigheder fra 0.03 til 40 km/t



**HØJ KOMFORT**  
trinløs transmission

## ULTIMATIV KOMFORT. TRINLØS TRANSMISSION

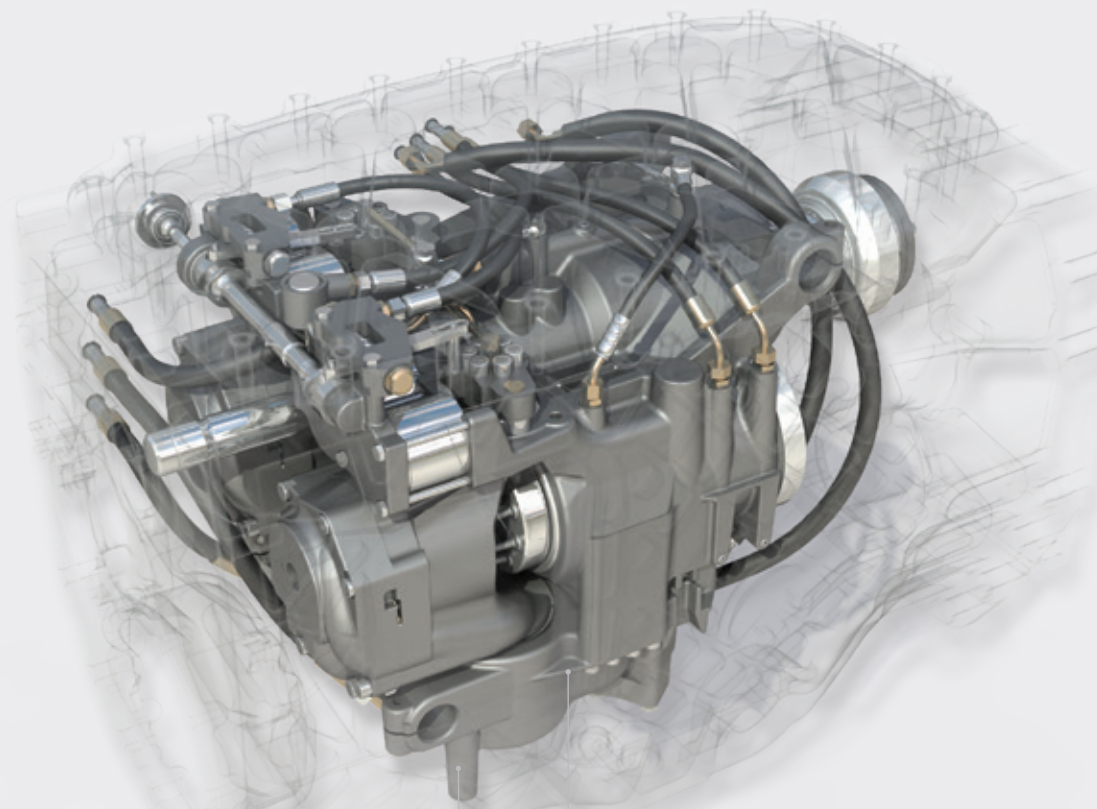

'Supervisor' er på konstant standby og aktiveres, når motoromdrejningerne falder ved hård belastning. Fordelene ved 'Supervisor' er, at selv når belastningen på motoren øges, og motoromdrejningerne falder, reducerer transmissionen automatisk fremkørselshastigheden, så den samlede motorkraft bibeholdes, både ved PTO-arbejde, markarbejde eller transport. Når den bruges sammen med C1 og C2-fartpiloterne, der anvender en forvalgt fremkørselshastighed, kører traktoren med maksimal ydelse, når belastningen varierer, og får automatisk traktoren tilbage til den ønskede hastighed.

Den originale Dyna-VT transmission er et ægte eksempel på præcisionskonstruktion – garanteret **produktivitet, komplet førerkomfort og optimalt brændstofforbrug** til enhver tid. Yderligere konstante forbedringer, som f.eks. automatisk funktion, gør den til den mest intuitive trinløse transmission på markedet.

## AUTOMATISK FUNKTION

KONSTANT KØREHASTIGHED ▶

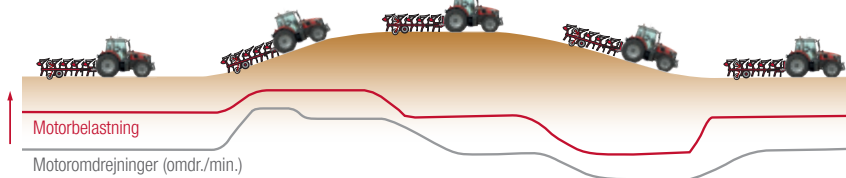

Den anerkendte trinløse Dyna-VT transmission har nu en ny automatisk funktion. Med den kan føreren bruge MultiPad-joysticket eller fodpedalen til at ændre hastighed fremad og automatisk indstille optimale motoromdrejninger i henhold til last og hastighed. Ud over at det giver en mere rolig kørsel, giver det også bedre brændstoffektivitet.

Når belastningen (den røde linje) skifter i henhold til de forskellige forhold, reagerer Dyna-VT automatisk ved at justere motoromdrejningerne (den grå linje), så den ønskede hastighed fremad bevares. Dette giver bedre konstante præstationer, sparer brændstof og reducerer støj.

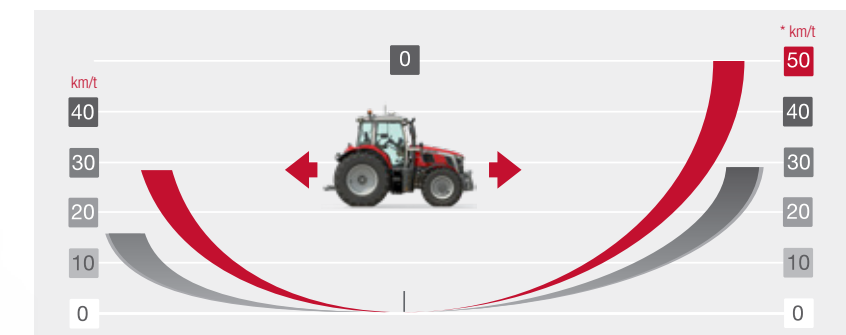

▶ **TRINLØS TRANSMISSION**

Dyna-VT er utrolig nem at betjene og fungerer ekstremt godt under skiftende forhold. Det er ikke nødvendigt at skifte gear, så der er ingen ryk og ingen afbrydelse i trækraften eller ydelsen.

Enkel, grænseløs hastighedskontrol fra krybehastigheder til 40 km/t.



## DESIGNET TIL ALSIDIGHED OG TRÆKKRAFT

Med det praktisk udformede chassisdesign og en smart, slank motorhjelms kan der med MF 6S-serien foretages snævre og sikre vendinger. Chassisdesignet giver bedre håndtering på vejen og perfekt vægtfordeling, så der opnås fremragende trækraft og maksimal beskyttelse af jorden på marken.

### PERFEKT AKSELAFFSTAND FOR PERFEKT MOTORKRAFT OG DET LAVESTE MARKTRYK.

Flere og flere landmænd, der ønsker traktorer inden for klassen 135 til 200 hk, har indset fordelene ved en fire-cylindret traktor. Et mindre aftryk (et halvt ton mindre end tilsvarende seks-cylindrede traktorer), bedre manøvredegytighed og mulighed for ekstra nyttelast er blot nogle af de måder, hvorpå en fire-cylindret traktor for nogle førere giver bedre mening end en seks-cylindret traktor i denne klasse.

MF 6S kombinerer alle fordelene ved en fire-cylindret traktor – kompakte dimensioner, lav vægt, god manøvredegytighed – med træk-, skub- og løftekraft som en tilsvarende traktor med seks cylindre med en maksimum løftekapacitet på op til 9.600 kg plus en enestående trækkapacitet og øget maks. tilladt totalvægt på op til 12.500 kg til nem håndtering af tunge redskaber.

“ Jeg har brug for maksimal beskyttelse af jorden og minimal jordpakning ved pløjning, harvning og løbende opgaver. ”

2.67 m

4.75 m  
venderadius\*

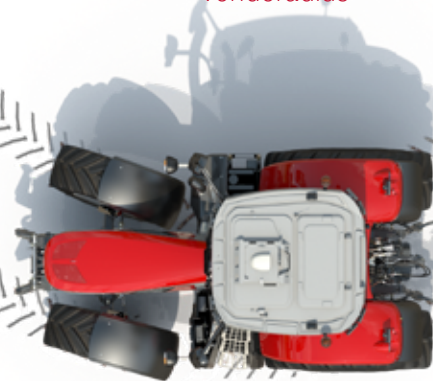

### 4WD OG DIFFERENTIALESPÆRRE

Automatiske funktioner på differentialespærren og 4WD systemer omfatter:

- ▶ Automatisk frakobling af firehjulstræk og differentialespærre ved over 14 km/t
- ▶ Automatisk frakobling af differentialespærre, når bagmonteret liftofhængt redskab hæves (og tilkobles igen efter sænkning), og når der trædes på enten den ene eller begge bremsepedaler (og tilkobling, når de slippes).
- ▶ Automatisk tilkobling af 4WD, når der trædes på begge bremsepedaler, når differentialespærren tilkobles, eller håndbremsen aktiveres.
- ▶ Automatisk aktivering af differentialespærre, der er tilkoblet hjuldrejvinkel, afhængig af version

### FORAKSELAFFJEDRING ▶

Forbedret komfort og sikkerhed ved transport og større trækraft takket være den innovative forakselaaffjeding (ekstraudstyr), der er kompatibel med alt udstyr: frontlæssere, frontlifte, front-PTO ... Det enkle design giver en fantastisk kørekomfort, drejevinkel og en fuld oscillationsvinkel samt større frihøjde.

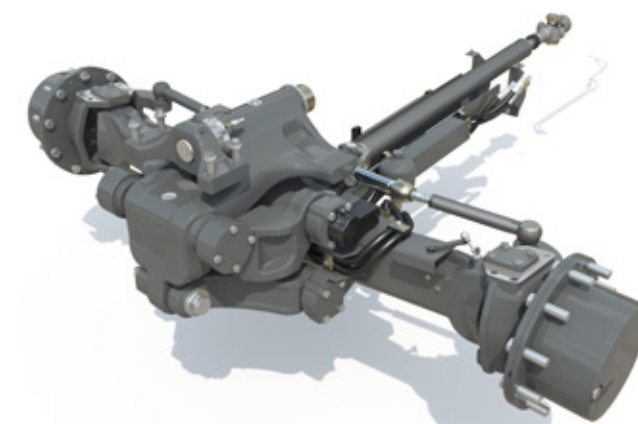

\* Sporvidde 1.9 m med 420/85R28 fordæk

▼ **SPEEDSTEER** reducerer førerens arbejde og sikrer hurtigere vendinger, så du kan udnytte din tid i kabinen maksimalt. Det gør det muligt for føreren at justere styringsforholdet og vælge det nødvendige antal ratomdrejninger for fuldt styreudslag på hjulene.







## DEN NYE DIMENSION INDEN FOR TRÆKKRAFT

### TRAKTORENS MOTORKRAFT HAR INGEN BETYDNING, HVIS DEN IKKE KAN OVERFØRES DERTIL, HVOR DET VIRKELIG BETYDER NOGET: JORDEN.

MF 6S har en perfekt vægtfordeling (45 % for og 55 % bag) og kan nemt håndtere mange af de opgaver, der forbindes med seks-cylindrede traktorer, men med større manøvredegtighed og et lettere marktryk. Der fås et stort udvalg af dækstørrelser og ballast til MF 6S, hvilket giver bedre trækraft og mindre jordpakning og dermed lavere driftsomkostninger og højere udbytte.



#### Michelin VF650/60R42 bagdæk

Unikke standarder for trækraft til jorden takket være Michelin VF650/60R42 bagdæk, der fås på MF 6S.165 og MF 6S.180 som ekstraudstyr. Disse 42" bagdæk giver maksimal alsidighed (fra pløjning til transport takket være VF teknologi) og kraftoverførsel til jorden med minimal jordpakning (takket være det store marktryk).

- ▶ Bedre beskyttelse af jorden\*
- ▶ Større brændstofbesparelser\*
- ▶ Længere levetid\*
- ▶ Større belastningskapacitet\*
- ▶ Tidsbesparende\*
- ▶ Bedre håndtering på vejen\*



\* Under forudsætning af overholdelse af Michelins anbefalinger og i forhold til dæk med konventionel teknologi.

### VÆLG KORREKT BALLAST & DÆK: OVERBLIK OVER FORDELENE

- ▶ Mere kraftoverførsel til jorden
- ▶ Ultimativ trækraft under alle forhold
- ▶ Begrænset jordpakning, så der opnås større udbytte, og jorden bevares til næste generation
- ▶ Bedre brændstoføkonomi



Med sine kompakte dimensioner, specielle chassisdesign og en akselafstand på 2,67 m er MF 6S-modellerne meget manøvredegtige, alsidige og stærke arbejdsheste.

En optimal vægtfordeling og et perfekt effekt-til-vægt forhold giver sammen en suveræn stabilitet og håndtering, og deres lette vægt er med til at beskytte jorden samt give bedre økonomi.

Med en større tilladt totalvægt på op til 12.500 kg har de desuden motorkraft til at klare tungere trækarbejde med smarte MF-frontvægte, der giver større trækraft. Det kompakte design har meget lidt indvirkning på traktorens generelle længde, så der bevares fremragende manøvredegtighed og frihøjde, uden at det påvirker forlygterne.

MF-frontvægtene kan monteres ved bagerste eller forreste lift, eller det kan monteres direkte på traktorens forreste vægtramme.



## DESIGNET TIL ENHVER **OPGAVE**

### ENESTÅENDE STYRING OG PRÆSTATION TIL ENHVER OPGAVE

Med sine kompakte dimensioner, akselafstand på 2,67 m og en venderadius på kun 4,75 m er MF 6S-serien ikke kun manøvredegtige, men også højtydende traktorer, der kombinerer meget høj produktivitet med optimal økonomi.

MF 6S-traktorerne, der er lette og adrætte til frontlæsserarbejde, har også den styrke, hydrauliske kraft og løftekapacitet, der kræves til tungt markarbejde.

MF 6S-modellerne, der har ydeevne som en større, tungere seks-cylindret traktor, men som er en kompakt fire-cylindret traktor, har også masser af funktioner, der øger ydeevnen, en løftekapacitet på op til 9.600 kg på bagerste lift og kan bruges sammen med de mest moderne redskaber.



“ Det vigtigste for at opnå en effektiv arbejdsgang er at vælge en traktor, der nemt kan håndtere moderne redskaber og udnytte deres fulde potentiale inden for en lang række områder i landbruget. ”





## DESIGNET TIL ENHVER OPGAVE

OP TIL 190 L/MIN.

Afhængig af dine behov vil du kunne udstyre din MF 6S-traktor med det hydraulikflow, du behøver for at arbejde med nogen af de mest krævende redskaber ved lave motoromdrejninger og bevare et højt og økonomisk udbytte.

HYDRAULIKSYSTEM (l/min.)	ÅC:	LS:	LS:	LS:
	100	110	150	190
MF 6S Dyna-6 (Essential)	●	○	-	-
MF 6S Dyna-6 (Efficient & Exclusive)	-	●	○	-
MF 6S Dyna-VT	-	●	-	○

● Standardspecifikation ○ Ekstraudstyr - Ikke tilgængelig  
ÅC = åben center LS = Load Sensing



Op til  
**TO**  
hydraulikudtag foran  
med fri retur.



Op til  
**3.200 KG**  
løftekapacitet. Den robuste  
integrerede frontlift er designet til  
at matche foraksellafjedringen.



**1.000 OMDR./MIN.**  
front PTO fås.

Kombineret med frontlift giver det mulighed for at arbejde med en lang række ekstra redskaber, hvilket reducerer overlap og forbedrer effektiviteten. Få fordel af tidsbesparelser – mere end dobbelt ydelse ved skårlægning af græs.

Udvendig betjening  
af hydraulikudtag  
på bagskærm



**ISOBUS**  
tilslutning af dine redskaber.



Op til

**FIRE PTO**

hastigheder fås som ekstraudstyr:  
540, 540 ECO, 1.000 eller 1.000 ECO.  
Til lettere opgaver opnås '540 Eco' eller '1.000 Eco'  
PTO omdrejninger ved omkring 1.550 motoromdr./min.,  
hvilket yderligere forbedrer brændstofføkonomien og  
er med til at reducere støjniveauet i kabinen.



Op til

**9.600 KG**

løftekapacitet fra den stærke bageste lift med ultimativ trækkontrol. MF's digitale ELC lift-system sætter de højeste standarder inden for vægtoverføring med mere præcise dybdeindstillinger og bedre evne til at følge jordkonturen. Resultatet er større vægtoverføring, bedre trækraft, mindre hjulslip, reduceret slid på dækkene og mindre brændstofforbrug samt højere ydelse.



Op til

**FEM**

hydraulikudtag bag  
og fri retur med  
dekompressionshåndtag  
for nem frakobling  
af redskaber.

## POWER BEYOND

INDBYGGET I CCLS-HYDRAULIKSYSTEMET  
ER DER EN POWER BEYOND FUNKTION,  
der via ekstra flow- og returrør leverer olieflow  
direkte fra pumpen, så der kan tilsluttes ekstra  
hydraulikudtag af LoadSensing-typen.



# DEN NYE MÅDE AT BETJENE DIN FRONTLÆSSER- TRAKTOR PÅ

Uanset hvilke specifikationer din MF 6S-traktor har, kan den leveres med fabriksmonteret MF-frontlæsser, der udgør en integreret del af traktoren og er designet til maksimal manøvreedygtighed samt let adgang til vedligeholdelse.

Alt dette gør til sammen læsseebejdet nemmere, sikrere og meget mere behageligt for føreren.



## FRONTLÆSSERE I MF FL-SERIEN

	m	Uden parallelføring		Med parallelføring					
		MF FL.4125	MF FL.4227	MF FL.4121	MF FL.4124	MF FL.4220	MF FL.4323	MF FL.4327	MF FL.4621
Maksimal løftehøjde – målt ved drejepunkt	m	4.06	4.25	4.06	4.06	4.2	4.25	4.25	4.55
Maksimal tømningvinkel ved maksimal højde	grader	56	57	57	57	54	57	57	53
Maksimal tilbagetipvinkel ved jorden	grader	48	48	48	48	49	48	48	52
Løftekapacitet til maksimal højde – 800 mm fra drejepunkt	kg	1.300	1.590	1.980	2.300	1.930	2.140	2.470	1.980
Løftekapacitet, 1,5 m højde – ved drejepunkt	kg	1.870	2.110	2.100	2.440	2.020	2.350	2.700	2.110
Brydekraft – 800 mm fra drejepunkt	kg	2.070	2.270	2.290	2.640	2.160	2.470	2.840	2.230
Reduktionskraft ved jorden – 800 mm fra drejetap	kg	3.420	4.030	3.370	3.910	3.420	3.400	4.540	4.000
Gravedybde	mm	160	160	160	160	170	160	160	200

\*\*\* FL.4121/FL.4124/FL.4220 frontlæssere skal specificeres med forlængede lejekasser, hvis traktoren er udstyret med frontlift



Det unikke multifunktionsjoystick (ekstraudstyr) gør det nemt at styre frontlæsseren og giver desuden en vendegears-funktion, samt muligheden for at skifte gear. Det er også nemt at betjene skovle og andre redskaber takket være proportional styring af 3. funktion, samtidig med at et redskab tømmes eller fyldes.

## BETJENING AF FRONTLÆSSER

Joystickets hovedfunktioner:

- A. Løft
- B. Sænk
- C. Påfyld
- D. Tøm
- E. Luk
- F. Åben

## KOMBINEREDE FUNKTIONER:

- A/C. Hævning og fyldning
- A/D. Hævning og tømning
- B/C. Sænkning og fyldning
- B/D. Sænkning og tømning
- A/E. Hævning og lukning af overfaldsskovl
- A/D/F. Hævning og åbning af overfaldsskovl

## TRAKTOR & FRONTLÆSSERKOMBINATION I HOVEDPUNKTER

- ▶ Fuldt integreret MF FL-frontlæsser fås nu fabriksmonteret, så der opnås ultimativ pasform og kompatibilitet
- ▶ Multifunktionsjoystick som ekstraudstyr skifter også retning og hastighed, så der opnås fuld kontrol
- ▶ Med proportional kontrol over 3. funktion kan føreren åbne/lukke en grab eller tipskovl eller fylde et redskab på samme tid
- ▶ Optimalt udsyn takket være et smart design af motorhjelm, instrumentbordet og det lille udstødningsrør
- ▶ Ubegrænset manøvreevne og adgang til vedligeholdelse
- ▶ Visio glastag (ekstraudstyr) med beskyttelse mod nedfaldende genstande (FOPS)
- ▶ Fremragende manøvreedygtighed, herunder lille venderadius med SpeedSteer
- ▶ Ny skovlrystefunktion på multifunktionsjoystick
- ▶ Ny hurtigkobler reducerer tryktab ved højt flow, sikrer hurtigere frontlæsserbevægelser og sparer brændstof
- ▶ Hydraulisk lås af redskab kan aktiveres via SIS
- ▶ Ny, standard motoromdrejningsautomatik på SIS-menuen gør det muligt for føreren at øge motoromdrejninger i henhold bevægelse af joystick
- ▶ For at øge ydelsen på frontlæsseren yderligere fås der et udvalg af funktioner, der øger ydelsen og komforten, herunder high flow-hydraulik og Brems-til-Neutral-funktion, der også frakobler transmissionen, når der trædes på bremsen
- ▶ En ny intelligent MF E-Loader funktion fås som ekstraudstyr til at optimere brugen af frontlæsseren, og veje & registrere læseopgaverne fra Datatronic 5-terminalen.







DESIGNET TIL  
**MAKSIMAL  
OPPETID**  
BEDRE OPLEVELSE  
SOM TRAKTOREJER OG  
FULDSTÆNDIG RO I SINDET

“ Oppetiden er helt afgørende for min bedrifts effektivitet ”



OPKOBLET OVERALT. HELE TIDEN.



STØRRE OPPETID, NEMMERE DAGLIGT VEDLIGEHOLD OG SMARTERE SERVICEYDELSER MED MF CONNECT.

EJER, FORHANDLER OG TRAKTOR ER 100 % OPKOBLET!

MF Connect er et overvågningssystem til maskinparken, der gør det muligt for kunderne at holde øje med deres Massey Ferguson-maskiner.

Det har aldrig været nemmere at se parametre for maskinernes og udstyrets arbejde i næsten realtid på mobiltelefon, tablet eller PC.

Derved kan ejerne og driftledere styre arbejdet mere effektivt og forbedre driftseffektiviteten ved hjælp af fjernovervågning, så der opnås optimal oppetid.



FÅ UDGIFTER, DER LIGGER FAST, OG GARANTI FOR OPTIMAL YDEEVNE TIL DIN MF 6S MED MF CARE.

Aftaler med MF Care Service og udvidet reklamationsret er fleksible, så de passer til dine krav vedrørende betaling og driftstimer. Regelmæssig service sørger for forebyggende vedligeholdelse – udbedring af fejl, inden de udvikler sig til problemer, hvilket er med til at reducere spildtid. Fuld forhandler-servicehistorik, der bruger originale AGCO Parts-dele, øger også gensalgsværdien for din maskine.

- ▶ Bibehold den maksimale gensalgsværdi for din traktor
- ▶ Fleksible vilkår og langsigtede prispakker
- ▶ Fås op til 12 måneder efter registrering
- ▶ Erfarne MF-teknikere yder service på stedet eller på værkstedet

	SILVER	GOLD
DETALJER	SERVICEKONTRAKTER MED REGELMÆSSIG VEDLIGEHOLDELSE Servicepakken omfatter alt foreskrevet vedligeholdelsesarbejde på baggrund af faste priser.	REPARATIONSÅFTALER Kontrakter med udvidet reklamationsret, der giver sikkerhed mod reparationsudgifter (bortset fra sliid). Der tilbydes takster med eller uden selvrisiko som tilkøb.
MASKINTYPE	Alle	Alle
ALMINDELIG VEDLIGEHOLDELSE*	JA	JA
REPARATIONS-OMKOSTNING	NEJ	JA
SELVRISIKO	NEJ	Vælg mellem: 0 DKK, 1.900 DKK, 3.900 DKK

\* Den listepriis, der er angivet af AGCO, henviser udelukkende til den udvidede reklamationsret og indeholder ikke vedligeholdelse.

MASSEY FERGUSON TILBYDER ET OMFATTENDE, EFFEKTIVT UDVALG AF SERVICEYDELSER

					
6.000 timer 5 år	3.000 timer 5 år	50.000 baller 5 år	6.000 timer 5 år	2.000 timer 3 år	25.000 baller 3 år

Kun ISOBUS-kompatible maskiner



Med 'MF Always Running - Din Standbyflåde'\* kan du få en midlertidig erstatningstraktor, så du kan fortsætte dit arbejde med minimal afbrydelse og opnå optimal oppetid, mens din traktor bliver serviceret eller repareret.

Vi ved, at du ikke kan stoppe, før arbejdet er færdigt, og MF Always Running sikrer, at behovet for service eller reparationer ikke stoppe dit arbejde. Som ejer af en MF-traktor kommer du hurtigt ud at køre igen med en erstatningstraktor – men ikke bare en hvilken som helst traktor, for det bliver den nyeste model med de specifikationer, du behøver for at få arbejdet gjort.

\* Du bedes kontakte din lokale Massey Ferguson-forhandler for at få oplysninger om tilgængeligheden i dit område. De gældende vilkår og betingelser kan variere afhængigt af markedet eller landet. Fås i Storbritannien, Irland, Frankrig, Tyskland, Italien, Spanien, Polen, Norge og Danmark.

**MASSEY FERGUSON 24/7 KUNDEHOTLINE**

Dine Massey Ferguson forhandlere er altid klar til at hjælpe dig og sørge for, at din Massey Ferguson maskine altid er køreklar.

Hvis du har behov for support til din maskine, kan du altid ringe til dit certificerede servicecenter døgnet rundt via nødhotline. Denne service fås i Danmark, Frankrig, Tyskland, Italien, Norge, Polen, Spanien, Storbritannien og Irland.



24/7 HOTLINE +800 8700 365 7

MASSEY FERGUSON  
**EXPERIENCE**





## RESERVEDELE OG SERVICE

### DET ER ALT SAMMEN ET SPØRGSMÅL OM OPBAKNING, DER VARER HELE MASKINENS LEVETID

Det kan være kompliceret at købe, eje og vedligeholde landbrugsmaskiner. Derfor er det særdeles vigtigt, at du har den helt rigtige backup og support for at få ro i sindet. Som Massey Ferguson kunde er du sikker på individuelt tilpasset, imødekommende og venlig support fra vores netværk af forhandlere med specialviden og indgående kendskab til din forretning.

Der er ingen spildtid ved levering af reservedele og service, fordi en maskine er ude af drift. Vi står til din rådighed i hele din Massey Ferguson-maskines levetid.

Vi er stolte over og føler et ansvar for hver enkelt maskine vi sælger, og det er vores opgave at sørge for, at dine maskiner fungerer sikkert, hver gang du kører i marken.



“ Jeg ønsker en hurtig og nem daglige vedligeholdelse, så jeg kan tilbringe mere tid sammen med mine venner. ”

### MF 6S ER DESIGNET TIL AT GIVE HURTIG, UPROBLEMATISK, NEM OG OMKOSTNINGSEFFEKTIV RUTINEMÆSSIG VEDLIGEHOLDELSE.

Vi har kombineret praktiske funktioner med elegant design, så du får hurtig, ukompliceret og nem daglig vedligeholdelse af din traktor, så du kan komme hurtigt ud i marken og dermed opnå højere produktivitet og lidt mere fritid. Med en traktor fra Massey Fergusons MF 6S serie holdes den tid, der bruges på gårdspladsen med at forberede dagens arbejde, nede på et minimum.

### EKSTRAUDSTYR OG TILBEHØR

Nutidens landbrug kræver maskiner, der er optimeret til din bedrift. Vi har alle forudsætningerne for at tilpasse din Massey Ferguson-maskine til dine behov og tilbyder et bredt udvalg af valgmuligheder og tilbehør – lige fra frontlæssere, vægte, ekstra hydraulikudtag og hydraulikpumper til autostyring. Til at gøre din arbejdsdag ultimativt komfortabel kan du få forskellige sæder, lydsystemer, kølere til drikkevarer og meget mere.

Alt, hvad vi tilbyder, er blevet grundigt gennemgået af vores teknikere i alle enkeltheder, så du får optimal kompatibilitet med din maskine, sikkerhed, holdbarhed og ydeevne. Du får ekspertservice fra din Massey Ferguson-forhandler, der har alle de nødvendige specialværktøjer og den krævede viden lige ved hånden.



Motorens luftfilter er også let tilgængeligt og let at rengøre.



Forakslen og udformningen af motorhjelmene gør det let at få adgang til oliepind og -filter.



Let adgang til afmontering af kabinefilter for rengøring.



Kølepakken er let at komme til, så den er hurtigere og nemmere at rengøre.



# MFservices

## VI ER ALTID KLAR TIL AT ØGE DIN INDTJENING OG EFFEKTIVITET

VELKOMMEN TIL MF SERVICES – ALT, DU SKAL BRUGE  
TIL AT UNDERSTØTTE DRIFTEN AF DIN MF 6S-TRAKTOR.

MF Services er let tilgængelige og fleksible og kan hjælpe dig med at styre driftsomkostninger, budgetlægning og bedriftsplanlægning – så du sikrer, at hver enkelt maskines driftstimer er en succes, og får frihed til at fokusere på det vigtigste, nemlig at drive landbrug.

Denne omfattende række af servicelaterede produkter gør det nemmere end nogensinde at eje og arbejde med Massey Ferguson landbrugsudstyr.

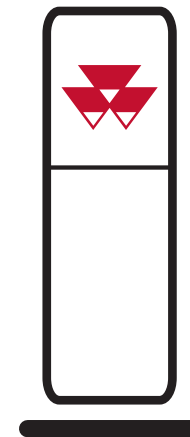

### MASSEY FERGUSON FORHANDLER- NETVÆRK

Din MF-forhandler repræsenterer den bedste ekspertise inden for landbrugsmaskiner i dit område. Du kan altid kontakte din forhandler og få den bedste service fra salg, vedligeholdelse, reparation og reservedele til køb af nyt udstyr.

### MERE END 4.700 SERVICE- & REPARATIONSSTEDER I HELE VERDEN



### ORIGINALE RESERVEDELE FRA MASSEY FERGUSON

ER DEN BEDSTE GARANTI FOR AT  
BEVARE VÆRDIEN AF DIN NYE MF 6S  
I DET LANGE LØB OG BESKYTTE  
DEN MOD UPLANLAGT NEDETID.

Vælg mellem et stort udvalg af tilbehør, herunder smøremidler, AdBlue, plejekits, kabinettilbehør og meget mere. Alt tilbehør kan købes hos din MF-forhandler.

Ved hjælp af appen "AGCO Parts Books to go" kan du hurtigt og nemt finde MF-reservedele og bestille dem direkte. Appen kan downloades fra App Store og Google Play Store. Du kan få oplyst dine personlige adgangsplysninger af din MF-forhandler.



### AGCO FINANCE

GIVER DEN PERFEKTE FINANSIERING.

AGCO Finance tilbyder skræddersyede løsninger til dit landbrug, som omfatter leasing, lånemuligheder, leje med køberet, fulde servicepakker og driftsleasing, herunder finansiering af kontrakter med MF Care udvidet reklamationsret.



### MASSEY FERGUSON KOLLEKTIONEN

NU KAN DU SE LIGE SÅ ELEGANT  
UD SOM DIN MASSEY FERGUSON.

Er du på udkig efter en kasket, der matcher din MF 6S ... eller en elegant og holdbar overall til arbejdsbrug? Vi har et eksklusivt udvalg af kvalitetsprodukter, der passer til dig, dit landbrug, din familie og din livsstil.

Find ud af, hvad vi har ved at logge ind på vores online-shop:

[Shop.MasseyFerguson.Com](http://Shop.MasseyFerguson.Com)

For ovennævnte supportpakker gælder nationale vilkår og betingelser. Bemærk, at ikke alle pakker er tilgængelige i alle lande.

Spørg din lokale MF-forhandler.



## GØR MF 6S HELT PERSONLIG OG LIGE SÅ INDIVIDUEL SOM DIT LANDBRUG



		Essential	Efficient	Exclusive
<b>Motor</b>				
	Fire-cylindret AGCO POWER-motor - 4.9 liter - Stage 5	●	●	●
	All-in-One Stage 5-teknologi	●	●	●
<b>Transmission</b>				
<b>A</b>	PowerControl koblingsfrit vendegeare med flere funktioner	●	●	●
	Højrehånds vendegearkontrol	-	●	●
	T-håndtag på konsol	●	-	-
	MultiPad-joystick på armlæn	-	●	●
	Dyna-6 Super Eco 40 km/t ved 1.500 omdr./min.	●	●	●
	Fartpilot C1 & C2	-	●	●
	Brems-til-Neutral - koblingseffekt	●	●	●
<b>Fører miljø</b>				
	Standard aircondition med manuel indstilling	●	●	○
	Automatisk klima-anlæg	-	○	●
	Automatisk luftaffjedret drejesæde	○	●	○
	Luftaffjedret Superluxe sæde	-	○	●
	Mekanisk kabineaffjedring	○	○	○
<b>B</b>	Aktiv mekanisk kabineaffjedring	-	○	●
	Radio med indgange/Bluetooth/USB-stik, med indbygget mikrofon & betjeningsfunktioner i armlæn	-	●	●
	Teleskopiske vidvinkelspejle med elektrisk indstilling og af-isning	-	○	●
	SpeedSteer	○	○	○
	Radar og hjulslipkontrol	○	○	●
<b>C</b>	Lyspakke med 16 arbejdslygter – med LED-signaturlygter, der lyser om dagen	○	○	○

### NØGLE

- Ikke tilgængelig
- Standardudstyr
- Ekstraudstyr
- \* Afhængig af gældende regler for markedet

		Essential	Efficient	Exclusive
<b>Motor</b>				
	Fire-cylindret AGCO POWER-motor - 4.9 liter - Stage 5	●	●	●
	All-in-One Stage 5-teknologi	●	●	●
<b>Transmission</b>				
<b>A</b>	PowerControl koblingsfrit vendegeare med flere funktioner	●	●	●
	Højrehånds vendegearkontrol	-	●	●
	T-håndtag på konsol	●	-	-
	MultiPad-joystick på armlæn	-	●	●
	Dyna-6 Super Eco 40 km/t ved 1.500 omdr./min.	●	●	●
	Fartpilot C1 & C2	-	●	●
	Brems-til-Neutral - koblingseffekt	●	●	●
<b>Fører miljø</b>				
	Standard aircondition med manuel indstilling	●	●	○
	Automatisk klima-anlæg	-	○	●
	Automatisk luftaffjedret drejesæde	○	●	○
	Luftaffjedret Superluxe sæde	-	○	●
	Mekanisk kabineaffjedring	○	○	○
<b>B</b>	Aktiv mekanisk kabineaffjedring	-	○	●
	Radio med indgange/Bluetooth/USB-stik, med indbygget mikrofon & betjeningsfunktioner i armlæn	-	●	●
	Teleskopiske vidvinkelspejle med elektrisk indstilling og af-isning	-	○	●
	SpeedSteer	○	○	○
	Radar og hjulslipkontrol	○	○	●
<b>C</b>	Lyspakke med 16 arbejdslygter – med LED-signaturlygter, der lyser om dagen	○	○	○

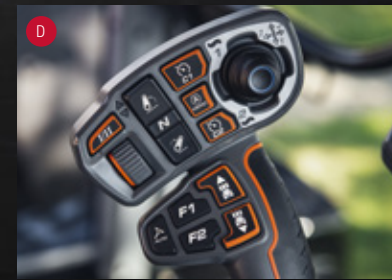

		Essential	Efficient	Exclusive
<b>Kabine</b>				
<b>MF Teknologi</b>				
<b>D</b>	MultiPad-joystick til styring af ISOBUS redskaber (kun med Fieldstar 5 eller Datatronic 5)	-	○	●
	Forberedt for MF Guide	○	○	○
<b>E</b>	MF Guide med NovAtel-antenne – fra submeter til centimeter-præcision	○	○	○
<b>F</b>	MF Guide med Trimble-antenne – fra submeter til centimeter-præcision	○	○	○
	MF Sektionskontrol – 24 eller 36 sektioner	○	○	○
	MF Variabel Tildeling – to eller fem produkter	○	○	○
	MF TaskDoc – via USB eller via trådløs dataoverførsel (mobildata)	○	○	○
	Datatronic 5: 9" terminal med touchfunktion til traktorindstillinger, ISOBUS, MF Guide, Sektionskontrol, Variabel Tildeling & video	-	○	●
	Fieldstar 5-terminal: 9" touchskærm til ISOBUS, MF Guide, Sektionskontrol, Variabel Tildeling & kamera	○	○	○
	Betjening af MF E-Loader, radio & telefon via Datatronic 5-terminal	-	○	○
	Mulighed for to terminaler: Datatronic 5 + Fieldstar 5	-	○	○
	Advanced Guidance Lines - Single Line og Contour Segments	○	○	○
<b>Chassis &amp; hydraulik</b>				
	Quadlink affjedret foraksel	○	●	●
	Mekanisk styring af hydraulikudtag	●	-	-
	Elektrisk og mekanisk styring af hydraulikudtag	-	-	-
	Elektrisk styring af hydraulikudtag	-	-	●
	Elektrisk multifunktionsjoystick	-	○	○
	Traktor forberedt til frontlæsser med mekanisk multifunktionsjoystick	○	-	-
	Traktor forberedt til frontlæsser med elektrisk multifunktionsjoystick	-	○	○
	PowerBeyond med koblinger	○	○	●
	Bagerste lift med Active Transport Control	●	●	●
	Auto PTO-funktion	●	●	●
	Elektrisk valg af PTO-omdrejninger	○	●	●
	Automatisk tilkobling (firehjulstræk og differentialespærre)	●	●	●
	Hydraulisk topstang til bagerste lift	○	○	○
<b>G</b>	Integreret frontlift med 3.2 tons løftekapacitet	○	○	○
	Integreret front-PTO	○	○	○
<b>Komfort</b>				
	Automatisk hovedafbryder	●	●	●
	Standardværktøjskasse	●	●	●
	Ekstern liftkontrol på bagskærme	●	●	●
	Ekstern PTO start/stopkontrol på skærm	●	●	●
	Ekstern styring af hydraulikudtag på bagskærm	-	●	●
<b>Andet udstyr (specifikationer kan variere afhængig af markedet)</b>				
	Drejbare forskærme	○	○	●
	Ekstra varmeapparat i kabine	○	○	○
	Anhængerbremses med luft*	●	●	●
	Luft- og hydrauliske anhængerbremses*	○	○	○
	ABS-stik dedikeret til anhængerbremses	○	○	○



## TEKNISKE SPECIFIKATIONER

Motor	MF 6S 135	MF 6S 145	MF 6S 155	MF 6S 165	MF 6S 180
Motorstype	AGCO POWER med "All-in-One" Stage 5-teknologi				
Antal cylindre/ventiler/slagvolumen	4/4/4.900				
Indsugning	Elektronisk wastegate-turbo & intercooler				
Indsprøjtningstype	Commonrail				
Køleblæsertype – transmission Dyna-6 og Dyna-VT	Vistronic				
Maksimal effekt	135 (100)	145 (107)	155 (114)	165 (121)	180 (132)
Motoromdrejninger ved maks. effekt	1.950				
Maks. moment @ 1.500 omdr./min.	648	691	745	790	800
Maks. moment ved 1.500 omdr./min. med EPM	650	700	750	800	840
Maks. effekt med EPM	150 (111)	160 (117)	175 (129)	185 (136)	200 (148)
Kapacitet på brændstoftank	280				
Kapacitet på AdBlue®-tank	35				
<b>Dyna-6 transmission</b>					
Antal gear	24 x 24				
Min. hastighed ved 1.400 omdr./min.	1,09				
40 km/t SuperEco ved motorhastighed med maks. dækdimension	1.500 (med 650/65 R38)				
<b>Dyna-VT transmission</b>					
Type	Trinløs transmission				
Hastighedsområde – Mark	Fremad: 0.03-28 km/t - Bak: 0.03-16 km/t				
Hastighedsområde – Vej	Fremad: 0.03-40 km/t - Bak: 0.03 til 28 km/t				
<b>Bagerste lift &amp; hydraulik</b>					
Liftarme type	Kat. 3				
Maks. løftekapacitet i gribeklør	kg	7.100 (Dyna-6) / 9.600 (Dyna-VT)	7.100 eller 8.100 (Dyna-6) / 9.600 (Dyna-VT)	8.100 (Dyna-6) / 9.600 (Dyna-VT)	
Standardhydrauliksystem	Åben center 100l/min (Essential); lukket center 110l/min (Efficient & Exclusive)				Lukket center 110 l/min. hydraulik
Ekstraudstyr hydrauliksystem	CCLS 110, 150 eller 190 l/min				Lukket center 150 eller 190 l/min. hydraulik
Maks. tryk	bar				
Maks. antal bagerste hydraulikudtag	4/5 (Dyna-VT)				

**NØGLE**

- ⊕ ISO TR14396
- Ikke tilgængelig
- \* Afhængig af gældende regler for markedet

Alt, hvad der er muligt, er blevet gjort for at sikre, at oplysningerne i dette dokument er så nøjagtige og aktuelle som muligt. Der kan dog forekomme unøjagtigheder, fejl eller udeladelser, og enkeltheder i specifikationerne kan til enhver tid ændres uden varsel. Alle specifikationer bør derfor bekræftes hos din Massey Ferguson-forhandler inden et eventuelt køb.

PTO (bag)
Motoromdrejninger ved 540/1000
540/540E/1.000/1.000E
540/540E/1.000/1.000E Dyna-VT
Akseldiameter
<b>Integreret frontlift og front-PTO</b>
Liftarme type
Maks. løftekapacitet i gribeklør
Maks. antal forreste hydraulikudtag
Motoromdrejninger ved 1.000 front PTO-omdrejninger
<b>Hjul og dæk</b>
<b>(Komplet sortiment tilgængeligt. Kontakt din forhandler)</b>
For
Bag
Bagdæk efter eget valg
<b>Vægte</b>
<b>(Kan variere afhængig af specifikationer. Kontakt din forhandler)</b>
Minimumsvægt/gennemsnitsvægt/maksimumsvægt, uden brændstof og tilbehør
Køretøjets maks. tilladte totalvægt op til*

	MF 6S 135	MF 6S 145	MF 6S 155	MF 6S 165	MF 6S 180
omdr./min.	1.980/2.030				
omdr./min.	1.980/1.530/2.030/1.570				
omdr./min.	1.870/1.500/1.900/1.530				
tommer	1 3/8" - 6 & 21 spliner				
kat.	Kat. 3				
kg	3.200				
	2				
	1.920				
	420/85 R28		480/70 R28		
	520/85 R38		580/70 R38		
	650/60 R42 – Stort tilgængeligt udvalg. Kontakt din lokale Massey Ferguson-forhandler for yderligere oplysninger				
kg	5.300 / 6.500 / 8.000		5.500 / 6.700 / 8.200		
kg	12.500				

## Dimensioner

		Dyna-6	Dyna-VT
A – Akselafstand	m	2,67	
B – Totallængde fra frontvægtramme til bagerste liftarme	mm	4.715	
B – Totallængde fra frontlift til bagerste liftarme	mm	5.400	
C – Højde fra midten af bagaksel til kabinetag	mm	2.110	2.144
D – Maks. højde	mm	2.985	3.019

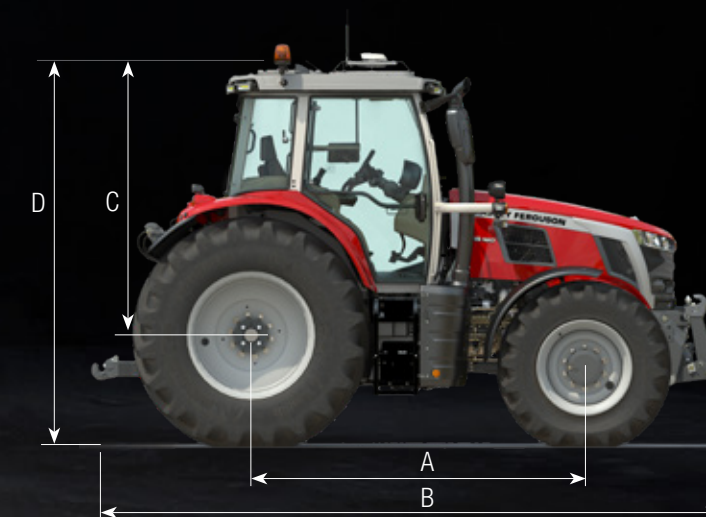





**EN NY ÆRA**  
FOR ENKLE OG  
KONCENTREREDE PRÆSTATIONER







[www.MasseyFerguson.dk](http://www.MasseyFerguson.dk)

[www.facebook.com/mfdanmark](https://www.facebook.com/mfdanmark)

[Twitter.com/MF\\_EAME](https://twitter.com/MF_EAME)

[Instagram.com/MasseyFergusonGlobal](https://www.instagram.com/MasseyFergusonGlobal)

[www.YouTube.com/MasseyFergusonGlobal](https://www.YouTube.com/MasseyFergusonGlobal)



MASSEY FERGUSON® er et globalt varemærke under AGCO.  
© AGCO Corporation | A-DA-17302 | Dansk



MASSEY FERGUSON

BORN TO **FARM**