



MF 7S

155-220 HK

EN ENKEL OG PÅLIDELIG
LANDBRUGSOPLEVELSE



MASSEY FERGUSON

BORN TO FARM



MF 7S

Den ultimative traktor i marken

”Den nye MF 7S benytter den nyeste, mest ukomplicerede og pålidelige teknologi udviklet til at give ultimativ effektivitet og lave driftsomkostninger.”

Med MF 7S fortsætter Massey Fergusons løfte om at udvikle meget pålidelige traktorer, der er nemme at betjene og vedligeholde, og som er effektive til alt landbrugsarbejde, så du kan øge dit landbrugs indtjening.

MF 7S, der er udviklet specielt til at opfylde behovet hos professionelle landmænd, uanset driftsforhold, er perfekt til en række anvendelsesområder fra blandet landbrug til planteavl og maskinstationer.

MF 7S fås med mange forskellige motorer, transmissioner, udstyrsversioner, hydraulik og PTO-muligheder, så du kan skræddersy din traktor til netop dine behov.

I MF 7S arbejder motor, transmission, styretøj, PTO og hydraulik sammen i perfekt harmoni, så du kan udføre dine landbrugsopgaver effektivt. Dette partnerskab sikrer en nem og præcis styring ved kørsel på vejen og manøvrering i marken og på gården.

Med flere modeller at vælge imellem er MF 7S altid det bedste valg.

MF 7S

EFFEKTIVT DESIGN DER ØGER PRODUKTIVITETEN

Designet på den nye MF 7S vækker opmærksomhed. Den er kendetegnet ved det ikoniske MF trekant-logo, hvor omkring MF signaturlygternes markante form og den nye grå MF Saber-linje slynger sig. Inspireret af Massey Fergusons historie deler den denne flotte lakering med den prisvindende MF 8S.

Sekscylindrede AGCO Power motorer kombineret med Dyna-6 eller Dyna-VT transmissioner sørger for produktivitet med EPM ekstra motorkraft til rådighed, når der er mest brug for det, så du kan få arbejdet gjort mere effektivt.

Den nyeste smart farming teknologi, herunder ISOBUS, MF Guide, MF Sektionskontrol & Variabel Tildeling, sikrer sammen, at du kan få mest muligt ud af denne sofistikerede traktor og samtidig opnå større komfort og brugervenlighed for føreren.

DEN NYE MF 7S ER MED DET MARKANTE, NYE DESIGN OG NYE FUNKTIONER UDVIKLET TIL AT GØRE INDTRYK PÅ DIG FRA STARTEN OG VÆRE DEN ULTIMATIVE TRAKTOR I MARKEN.

DESIGNET TIL SMART FARMING
OG 100 % OPKOBLING

20

8

ÆGTE KOMFORT

DESIGNET TIL
MAKSIMAL OPPETID
EN NY ÆRA FOR SERVICEYDELSER
OG KUNDESUPPORT

42

26

DESIGNET TIL YDEEVNE
EFFEKTIV MOTORKRAFT

28

MEGET EFFEKTIVE TRANSMISSIONER

Din MF 7S i hovedpunkter.....	6
Ægte komfort.....	8
Designet til komfort – Essential-versionen	14
Designet til komfort – Efficient-versionen	16
Designet til komfort – Exclusive-versionen	18
Designet til Smart Farming og 100 % opkobling.....	20
Designet til præstationer – effektiv motorkraft	26
Meget effektive transmissioner	28
Designet til alsidighed og trækraft.....	34
Designet til hårdt arbejde – hydraulik og PTO	36
Designet til maksimal oppetid – en ny æra for serviceydelser og kundesupport.....	42
Gør MF 7S lige så individuel som dit landbrug – ekstraudstyr og specifikationer	48

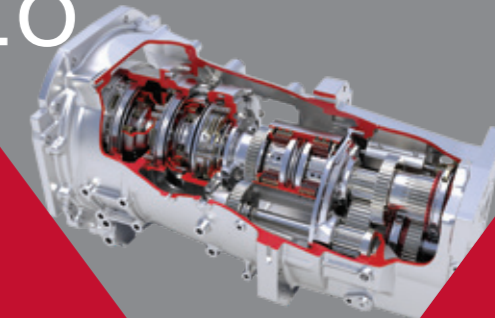

DIN MF 7S I HOVEDPUNKTER

MF 7S er udviklet til ultimativ effektivitet og er forsynet med den nyeste, mest ukomplicerede og pålidelige teknologi, der giver lave driftsomkostninger.

Effektive transmissioner, der opfylder Stage 5 emissioner med et avanceret All-in-One-system, lavt brændstofforbrug, lange serviceintervaller, imponerende trækraft og løftekapaciteter samt lave vedligeholdelsesomkostninger – MF 7S gør simpelthen dit landbrug mere rentabelt.

Ultimativ komfort giver en mere produktiv arbejdsdag

- ▶ Kabine- og forakselaffjedring giver bedre kørekomfort, og instrumentbrættets farvedisplay giver bedre udsyn i løbet af arbejdsdagen.
- ▶ Et valg mellem fire udstyrsversioner opfylder alle dine behov.
- ▶ Det nye armlæn har de bedste betjeningsfunktioner og den bedste ergonomi i sin klasse.
- ▶ Op til 16 LED-arbejdslygter.

Lave driftsomkostninger

- ▶ All-in-One Stage 5 SCR-system reducerer driftsomkostningerne og giver et bedre udsyn.
- ▶ Nem adgang til daglig vedligeholdelse.
- ▶ 600 timers motorserviceintervaller – reducerer omkostninger og nedetid.
- ▶ MF Care reparations- og service-kontrakter.

Effektive drivlinjer giver større produktivitet

Dyna-6 Super Eco semi-powershift og Dyna-VT transmissioner med Engine Power Management leverer mere motorkraft, når der er mest brug for det. Perfekte motor-/transmissionskombinationer giver maksimalt udbytte.

Enkle, intelligente, bæredygtige landbrugsteknologier. Den nye Datatronic 5 & Fieldstar 5 terminal (ekstraudstyr) udgør den nyeste, brugervenlige Precision Farming-pakke

- ▶ 9" touchskærm-terminal, der giver en mere intuitiv og præcis køreoplevelse.
- ▶ Nye MF Guide-løsninger giver bedre økonomi ved at reducere overlap.
- ▶ Med MF Sektionskontrol & Variabel Tildeling kan du indstille tildelingsmængden undervejs og dermed automatisk minimere overlap og spild af f.eks. gødning & planteværn.
- ▶ MF TaskDoc Pro opretter og sender sikkert detaljerede registreringer af arbejdet til kontoret og foretrukne partnere via den sikre Agrirouter-sky.
- ▶ MF Connect-telemetri gør overvågning og beslutningstagning muligt via adgang til traktorens data, hvilket øger effektiviteten og maksimerer opptiden.

Mulighed for at arbejde hurtigere med de mest krævende redskaber

Op til fem hydraulikudtag bag og tre forrest, samt frontlift, Power Beyond-funktion, og en lift med høj løftekapacitet. Det hydrauliske system gør det muligt at arbejde hurtigere med meget brede redskaber samtidig med, at der opnås større alsidighed.

MED FEM MODELLER AT VÆLGE IMELLEM ER MF 7S ALTID DET BEDSTE VALG

	MF 7S.155	MF 7S.165	MF 7S.180	MF 7S.190	MF 7S.210
Motor	AGCO Power – Stage 5 – All-in-One-teknologi				
Antal cylindre & slagvolumen	Seks cylindre & 6.6 liter				
Transmission	Dyna-6		–		
	Dyna-VT				
Maks. effekt	155	165	180	190	210
Maks. effekt med EPM (hk)	175	185	210	220	220
Maks. drejningsmoment ved 1.500 omdr./min. (Nm)	700	725	750	850	860
Maks. drejningsmoment ved 1.500 omdr./min. med EPM (Nm)	750	800	860	925	925

VIRTUAL REALITY



BRUG DIN SMARTPHONE TIL AT KOMME MED IND I MF 7S



◀ TRIN 1

Benyt en app til QR-kodeaflysning. Download appen gratis via App Store eller Google Play.



◀ TRIN 2

Åbn appen, og scan denne QR-kode ...



◀ TRIN 3

... og træd ind i din Massey Ferguson-traktor.

Oplev eXperience i 2D ved at bevæge din smartphone rundt i alle retninger eller ved at bruge dine fingre.



◀ TRIN 4

Oplev den fulde VR 3D-oplevelse ved at klikke på det dedikerede ikon. Brug den i kombination med et par VR-briller.



ÆGTE
KOMFORT



KABINEN

VELKOMMEN TIL DIT "KONTOR I MARKEN"

Massey Fergusons kabine, der har sin oprindelse i et moderne traktordesign, er blevet kendt for sin høje kvalitet, og med MF 7S er vi gået et skridt videre. Vi arbejder hårdt på at sørge for, at du kan sidde og nyde fordelene under de lange arbejdsdage i et meget produktivt miljø, der kombinerer komfort, ro, brugervenlighed og kvalitet.

Ergonomi – alt det, du behøver på ét sted, så arbejdsdagen forløber lettere. Nem adgang til kabinen og alle vigtige betjeningsfunktioner praktisk placeret på højre armlæn.

Effektiv arbejdsdag – større produktivitet, spar tid og gør en forskel. Arbejd lettere med redskaber, og kør sikkert på vejene med 360° udsyn fra kabinen.



FIRE
UDSTYRSVERSIONER

Essential, Panoramic, Efficient, Exclusive
– passer til alle behov og opgaver



UDSYN
for mere effektivitet,
komfort og sikkerhed



BRUGERVENLIG
med en logisk indretning og nyt
armlæn, der giver bedre kontrol

“ Skræddersy din traktor præcist til dine arbejdsopgaver ”

DESIGNET TIL TRAKTORFØRERNE

JO BEDRE Udstyret en traktor er til det pågældende arbejde, jo **LETTERE OG MERE EFFEKTIVT** kan arbejdet udføres.

Der er et andet område, hvor MF 7S virkelig skiller sig ud blandt andre traktorer: Den leveres både med en omfattende standardudstyrspakke og mulighed for forskellige kabinemiljøer, så du får et stort udvalg af udstyr, der giver dig alle de muligheder, du behøver.

DESIGNET TIL **KOMFORT**

OG DER ER FLERE FORDELE FOR DIG!

ALTID OPKOBLET – der fås to USB-porte og justerbar telefon- og tabletholder via AGCO Parts.



BLUETOOTH RDS/MP3-RADIO er monteret som standard, så der kan foretages håndfrie opkald. Telefon- og radiostyring (ekstraudstyr) via Datatronic 5.



NYT INSTRUMENTBORD MED SIS – OPSÆTNINGS- OG INFORMATIONSSKÆRM.

Føreren vil sætte pris på det slanke instrumentbord, der tydeligt viser driftsdata på 70 mm x 52 mm opsætnings- og informationsfarveskærm.



NEM OG SIKKER ADGANG.

Store brede døre, trin, håndtag og vipbar ratstamme giver en adgang til kabinen, der er den bedste i sin klasse.

DESIGNET TIL **KOMFORT**

VÆLG DET TAG, DER PASSER BEDST.

Der kan vælges mellem tre tagtyper, så du kan skræddersy din MF 7S, så den giver bedre udsyn til alle former for arbejde eller mere naturlig ventilation: Du kan vælge mellem standardtag, standardtag med taglem og Visio glastag.



VIDVINKEL-SIDESPEJLENE har en justerbar del foroven og forned, hvilket giver det bedste udsyn under transport og mindsker blinde vinkler. Ekstraudstyr omfatter: elektrisk af-isning og elektronisk justerbare spejle.



Med de **16 LED-ARBEJDSLYGTER** kan du gøre nat til dag med en enestående lyskapacitet. Denne pakke inkluderer også LED-signaturlygter, der lyser om dagen, så det allerede meget attraktive design fremhæves.



KABINEAFFJEDRING giver ekstra komfort.

Der fås to typer kabineaffjedring – mekanisk og aktiv mekanisk. Begge systemer giver et uovertruffet komfortniveau i kabinen.

SÆT DIG NU I SÆDET, OG NYD DIN ARBEJDSDAG I RO OG MAG ▶

Massey Ferguson tilbyder det bedste sæde i sin klasse afhængig af model og ekstraudstyr, der giver enestående komfort.



FORAGERAUTOMATIK er tilgængelig via Datatronic 5 i Exclusive-versionen (ekstraudstyr i Efficient-versionen)...



... og betjeningsfunktionerne er nemme at nå på armlænet.



ESSENTIAL-VERSION
Standard luftaffjedret drejesæde med nakkestøtte, længdestøddæmper og mekanisk lændejustering.



EFFICIENT-VERSION
Standard automatisk luftaffjedret drejesæde med nakkestøtte, længdestøddæmper og mekanisk lændejustering.



EXCLUSIVE-VERSION
Standard automatisk luftaffjedret drejesæde med to varmeniveauer, pneumatisk lændejustering, støddæmper på langs og pneumatisk lændejustering.



EKSTRAUDSTYR PÅ EFFICIENT OG EXCLUSIVE-VERSIONERNE*
Nyt automatisk luftaffjedret drejesæde med to varmeniveauer, pneumatisk lændejustering, støddæmper på langs og på tværs, ryglæn med dobbeltbevægelse og Dynamic Damping System (DDS).

* Ikke kompatibel med Visio tag

DESIGNET TIL **KOMFORT**

Essential er basisspecifikationen for MF 7S serien, men er meget mere end bare basis.

Den indeholder alle de nøglekomponenter, du kan forvente fra Massey Ferguson, med en kombination af enkelhed, brugervenlighed og alsidighed, som opfylder behovene for ydelse og præstation.

ESSENTIAL-MODEL

DEN NYE STANDARD FOR UKOMPLICERET BETJENING

KOMFORT OG SIKKERHED

STANDARD

Brems-til-Neutral
Aircondition med manuel indstilling
Teleskopiske sidespejle med vidvinkel
To USB-porte
Luftaffjedret standardsæde

EKSTRAUDSTYR

Mekanisk kabineaffjedring
Affjedret foraksel
Panoramic-kabine med polykarbonatglas i højre siderude
Radio/CD/MP3 Front Aux-in/
Bluetooth med mikrofon
Automatisk luftaffjedret sæde

EFFEKTIVITET

Kontrolcenter med T-håndtag til transmissionsstyring
Dyna-6 Super Eco med automatisk standardfunktion
Motoromdrejningshukommelse A
Dyna-6 Super 40 km/t
Eco transmission
Closed Centre Load
Sensing hydraulik
Tre mekaniske hydraulikudtag

Integreret frontlift og PTO
540, 540E, 1.000 & 1.000E bagerste PTO
Forberedt for frontlæsser fra fabrikken med mekanisk multifunktionsjoystick
Fire mekaniske hydraulikventiler

OPKOBLINGSMULIGHEDER

MF Connect-telemetri forberedt til fem års abonnement

Fieldstar 5 terminal
ISOBUS
MF Guide med Advanced Guidance Lines
MF Sektionskontrol & Variabel Tildeling
MF TaskDoc & MF TaskDoc Pro registrering af al data for opgaven
MF Next Management FMIS

DET MEKANISKE, MULTIFUNKTIONELLE FRONTLÆSSER-JOYSTICKS HOVEDFUNKTIONER

A Løft
B Sænk
C Påfyld
D Tøm

KOMBINEREDE FUNKTIONER

A/C Hævning og fyldning
A/D Hævning og tømning
B/C Sænkning og fyldning
B/D Sænkning og tømning – indstilling af skovl til vandret position



Frem/bak

Skift af gear

3. og 4. funktion

ESSENTIAL PANORAMIC- KABINE

MF 7S seriens Panoramic-kabine giver frit udsyn til højre side, så der kan foretages mere sikker og effektiv betjening af sidemonterede redskaber.

Den brede, udelte Polykarbonat-rude er ekstremt robust og beskytter mod flyvende genstande. En speciel ridsefri belægning og et særligt vasker-/viskersystem giver fremragende udsyn under alle forhold. Til kommunale arbejdsopgaver og vejarbejde kan kabinen udstyres med monteringsbeslag og ledningsføringer til advarselslys og -skilte.

Denne Panoramic-kabine gør det muligt for landmanden/ejeren af maskinstationen også at påtage sig opgaver inden for vejkontrollen for kommunen.



Betjening af lys

PTO-gear

Elektronisk indstilling af den bagerste lift

Havariblink

Tændingsnøgle

Diff.spærre auto/manuel
4WD auto/manuel
Positionsls/nærlys
Affjedret foraksel
Brems-til-Neutral

Mekanisk betjente hydraulikudtag

T-håndtag til transmission

Håndgas

Bagerste liftkontrol og dybdehjul

PTO-betjening bag og for



DESIGNET TIL **KOMFORT**

Efficient er mellemversionen i MF 7S-serien og er udviklet til at hjælpe dig med at arbejde på en mere intelligent måde samt opnå bedre resultater.

Efficient-versionen sigter mod øget produktivitet igennem nøglefunktioner, så du kan udføre arbejdet hurtigere, med en højere standard, med mere præcision samt højere komfortniveau, ergonomi og pålidelighed. Bevar kontrollen over de mest teknologisk avancerede og krævende redskaber, og få fordel af deres større produktivitet.

EFFICIENT-VERSIONEN

AVANCERET UDSTYR, DER GØR DIT ARBEJDE MERE EFFEKTIVT

	KOMFORT OG SIKKERHED	EFFEKTIVITET	OPKOBLINGSMULIGHEDER
STANDARD	Affjedret foraksel Mekanisk kabineaffjedring Aircondition med manuel indstilling Teleskopiske sidespejle med vidvinkel Armlæn med nyt MultiPad-joystick Radio/CD/MP3 Front Aux-in/ Bluetooth med mikrofon og betjeningsfunktioner i armlæn To USB-porte Automatisk luftaffjedret sæde	Dyna-6 med AutoDrive eller Dyna-VT 40 km/t Super Eco transmissioner Fartpilot og Brems-til-Neutral Lukket center LS 110 l/min hydrauliksystem Elektriske og mekaniske hydraulikudtag Motoromdrejningshukommelse A og B To elektriske hydraulikudtag med elektrisk Mikro-joystick og to mekaniske hydraulikudtag	MF Connect-telemetri med fem års abonnement
EKSTRAUDSTYR	Mekanisk kabineaffjedring Automatisk klimaanlæg 16 LED-arbejdslygter SpeedSteer Vidvinkel sidespejle med elektrisk af-isning og indstilling Automatisk luftaffjedret drejesæde i semilæder med ventilation, to varmeniveauer, sideværts dæmpning og ryglæn med dobbeltbevægelse samt dynamisk dæmpningssystem	Integreret frontlift og front-PTO med 1.000 omdr./min Forberedt for frontlæsser fra fabrikken med elektrisk multifunktionsjoystick Lukket center LS 150 eller 190 l/min hydrauliksystem	Datatronic 5-terminal, 9" touchskærm (med styring af traktorindstillinger, ISOBUS og som ekstraudstyr styring af radio & telefon, MF E-Loader, kamera og MF Guide) Fieldstar 5-terminal ISOBUS MF Guide med Advanced Guidance Lines MF Sektionskontrol & Variabel Tildeling MF TaskDoc & MF TaskDoc Pro registrering af al data for opgaven MF Next Management FMIS



EFFICIENT ELEKTRISK MULTIFUNKTIONSJOYSTICK

- A Hævning af frontlift/frontlæsser eller styring af bagerste hydraulikudtag +
- B Sænkning af frontlift/frontlæsser eller styring af bagerste hydraulikudtag -
- C Styring af forreste eller bagerste hydraulikudtag +
- D Styring af forreste eller bagerste hydraulikudtag -



DESIGNET TIL **KOMFORT**

Exclusive er en kombination af specialiseret alsidighed og raffineret udstyr for førere, der ønsker en traktor med avancerede egenskaber og funktioner hvad angår god indretning, komfort, automatik, Smart Farming-egenskaber og fuld opkobling.

Denne version er udviklet til mere intens stordrift, hvor der er brug for mere avancerede funktioner, som kan give flere omkostningseffektive fordele for bedriften. Exclusive-armlænet har mange fordele, bl.a. bekvem betjening af mange forskellige knapper, der bruges ofte.

Exclusive har desuden Datatronic 5 som standard. Brug den 9" store terminal til at styre traktorens funktioner, ISOBUS-kontrol til nem betjening af redskaber og anvendelse af MF Smart Farming-løsninger til Agriculture 4.0.

Med Exclusive-versionen kan du betjene de mest teknologisk avancerede og krævende redskaber med optimal effektivitet og udnytte deres øgede produktivitet.

EXCLUSIVE-VERSIONEN

DET ULTIMATIVE UDTRYK FOR PRODUKTIVITET OG INNOVATION

	KOMFORT OG SIKKERHED	EFFEKTIVITET	OPKOBLINGSMULIGHEDER
STANDARD	Affjedret foraksel Mekanisk kabineaffjedring Automatisk klimaanlæg Vidvinkel sidespejle med elektrisk af-isning og indstilling Radio/CD/MP3 Front Aux-in/ Bluetooth med mikrofon og betjeningsfunktioner i armlæn Automatisk luftaffjedret drejesæde med varme og sideværts dæmpning	Alle betjeningsfunktioner i det ergonomiske armlæn med nyt MultiPad-joystick Fire elektriske hydraulikudtag med elektrisk betjening via Mikro-joystick & FingerTip-kontakter Dyna-6 Super Eco med AutoDrive eller Dyna-VT transmission Fartpilot og Brems-til-Neutral Lukket center LS 110 l/min hydrauliksystem	Datatronic 5-terminal, 9" touchskærm med ny brugerflade med alle traktorfunktioner og teknologier MF Connect-telemetri med fem års abonnement
EKSTRAUDSTYR	Automatisk luftaffjedret drejesæde i semilæder med ventilation, to varmeniveauer, sideværts dæmpning og ryglæn med dobbeltbevægelse samt dynamisk dæmpningssystem 16 LED-arbejdslygter	Frontlift og front-PTO med 1.000 omdr./min Op til otte elektriske hydraulikudtag, der er fuldt konfigurerbare og justerbare via Datatronic 5-terminalen SpeedSteer Forberedt for frontlæsser fra fabrikken med elektrisk multifunktionsjoystick	MF Guide med Advanced Guidance Lines MF Sektionskontrol & Variabel Tildeling MF TaskDoc & MF TaskDoc Pro registrering af al data for opgaven MF Next Management FMIS Fieldstar 5-terminal Styring af radio & telefon og MF E-Loader via Datatronic 5-terminalen



- A** Proportionel betjening af hydraulikudtag
- B** Vendegeare frem
- C** Sæt farten op eller ned
- D** Vendegeare bak
- 4. funktion
- Programmérbare funktioner

EXCLUSIVE ELEKTRISK MULTIFUNKTIONSJOYSTICK

- A** Hævning af frontlift/frontlæsser eller styring af bagerste hydraulikudtag +
- B** Sænkning af frontlift/frontlæsser eller styring af bagerste hydraulikudtag -
- C** Styring af forreste eller bagerste hydraulikudtag +
- D** Styring af forreste eller bagerste hydraulikudtag -



Fieldstar 5-terminal som ekstraudstyr

Datatronic 5-terminal

Havariblink

Tændingsnøgle

Positionsllys/nærlys

Betjening af lys

PTO-gear

Elektronisk indstilling af den bagerste lift

Affjedret foraksel/
Brems-til-Neutral/
ISB/SpeedSteer

Betjening af hydraulik via Fingertip

USB-port

DESIGNET TIL SMART FARMING OG 100% OPKOBLING

De nye MF 7S-modeller har taget Smart Farming og opkobling til nye højder.

MF 7S-modellerne har den nyeste standard opkoblingspakke med oplysninger i realtid og fjernovervågning. Udover dette, så har de en ny og mere intuitiv Datatronic 5 brugerflade samt Fieldstar 5-terminal til styring af Smart Farming og Agriculture 4.0-funktioner som f.eks.: MF Guide, MF Sektionskontrol og Variabel Tildeling samt overførsel og styring af data via MF TaskDoc og TaskDoc Pro.

“ Vi klarer vores arbejde ved hjælp af den nyeste teknologi og reducerer samtidig driftsmidler & hæver bundlinjen. ”

DATATRONIC 5

Med Fuse® Smart Farming-løsninger

FUSE
SMART FARMING. SYNCHRONIZED.



▶ **Komplet styring af traktorens funktioner** og optimeringer, såsom transmission, motor og hydraulik. Derudover det unikke DualControl-system, der giver enestående kontrol over halvbugserede plove ved at automatisere hævnning og sænkning ved plovturen. Samtidig justerer systemet plovens dybdehjul i forhold til bagerste lift.

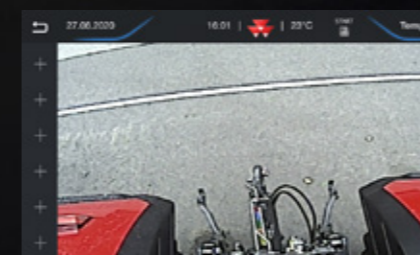

▶ **Videofunktion*** – billeder fra det indbyggede kamera kan vises på terminalen, så føreren kan overvåge komplicerede redskaber eller ganske enkelt forbedre sikkerheden og effektiviteten, når der bakkes.

* Billedet er kun beregnet som et eksempel



▶ **Indstillinger til foragerautomatik** – Datatronic 5 leveres som standard med det mest intuitive, ukomplicerede og letanvendelige foragerautomatiksystem, der findes på markedet i dag. Det er designet til at spare dig væsentlig tid på forageren, så du kan koncentrere dig om dit arbejde og maksimere produktionen.



▶ **Den nye MF E-Loader autokontrolfunktion** er med til at give større nøjagtighed, produktivitet og sikkerhed. Det gør det muligt for føreren at veje selve belastningen på gafflen eller skovlen. Det registrerer også den samlede vægt for hvert emne, belastning eller opgave, og denne kan overføres som et enkelt regneark. Føreren kan opsætte og gemme automatiske sekvenser for forskellige belastningscyklusser. MF E-Loader har desuden en praktisk skovlrystefunktion.



▶ **ISOBUS til total redskabsstyring** – med ISOBUS kan du se en redskabsproducentens styresystem på traktorens terminal, så ejeren og føreren kan spare tid og penge, uden at det er nødvendigt at installere ekstra terminaler i kabinen. Redskabets kabel skal blot kobles til ISOBUS-stikket bag på traktoren, så uploader systemet automatisk driftsmenuerne og viser dem på terminalen.



▶ **ISOBUS-styring via MultiPad** – ISOBUS-redskaber kan styres direkte ved hjælp af MultiPad-joysticket. Det er langt mere praktisk at have alle betjeningerne (traktor og redskab) i samme joystick end at skulle bruge ekstra terminaler & joystick.



▶ **Lagring af data og indstillinger** – et ubegrænset antal bruger-indstillinger betyder, at systemet kan registrere informationer på det område hvor du arbejder, brændstofforbrug, antallet af timer og meget mere. Alle indstillinger og parametre kan gemmes af Datatronic terminalen og kan derefter gemmes og hentes frem, så man kan finde den tidligere indstilling, der blev brugt på traktoren.



▶ **Adgang til radiofunktioner via Datatronic 5:** På samme måde som i en bil tilslutter du ganske enkelt enheder via Bluetooth, USB eller aux-kontrol med mulighed for at synkronisere mere end én smartphone. Husk radiostationer, modtag og foretag opkald og andre funktioner.

MFguide
FUSE SYNCHRONISED

DESIGNET TIL AT HOLDE DIG PÅ RETTE SPOR

MF Guide er Massey Ferguson's avancerede autostyrings-system. MF Guide giver autostyring, der er nøjagtig ned til submet er, decimeter og centimeter, hvilket øger effektiviteten i dit landbrug.

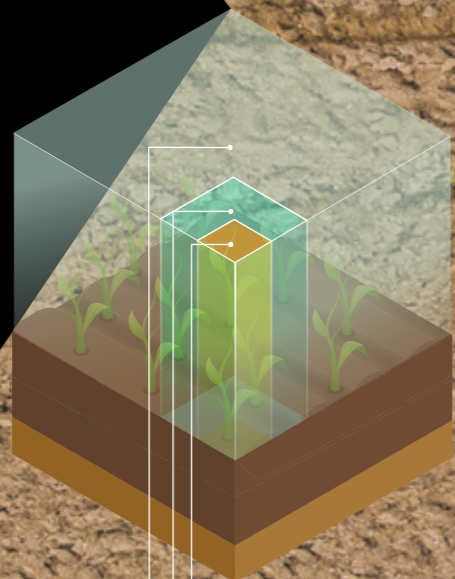

- 2 cm: NovAtel/Trimble RTK
- 4-15 cm: NovAtel/Trimble korrektionssignaler som ekstraudstyr
- 15-30 cm: NovAtel/Trimble som standard



NovAtel®



Trimble®

Med det nye MF Guide fra Massey Ferguson kan der nu vælges mellem to forskellige antenne-systemer: NovAtel® og Trimble®. De eksisterende Trimble® RTK-infrastrukturer på gården, som f.eks. NTRIP, kan stadig anvendes. Kontakt din lokale Massey Ferguson-forhandler for at få mere at vide.

VALG AF ANTENNER OG KORREKTIONS- SIGNALER



xFill™ TEKNOLOGI
Hvis du mister dit signal på grund af terrænet, fortsætter MF Guide med at arbejde pålideligt i op til 20 minutter uden et korrektionssignal takket være Trimble®-xFill™ teknologi.

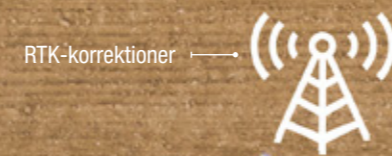

RTK-korrektioner



NEM OG HURTIG OPSÆTNING MED "GO MODE" -FUNKTION

Opstart inden for fem minutter – også for førstegangsbbrugere. Det betyder, at føreren kan begynde at arbejde med autostyring første gang via tre nemme trin ...

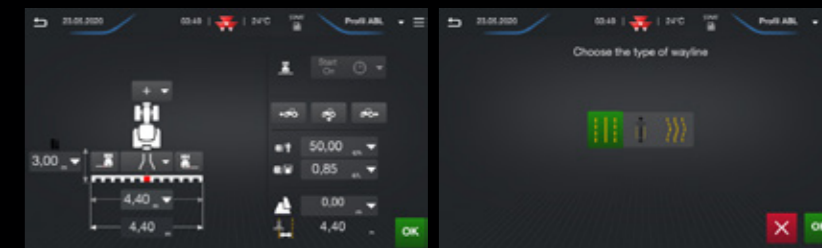

... REDSKAB ...

... KØRSELSLINJE ...



DE STØRSTE FORDELE **FOR DIG**



12 % BRÆND- STOFBESPARELSE

Autostyring har i praksis vist sig at give op til 12 % brændstofbesparelser i marken.

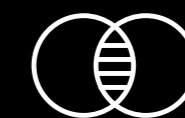

INTET OVERLAP

MF Guide eliminerer overlap.



BESPARELSER

Når du bruger MF Guide kan du spare penge ved at reducere overlap, tildele præcist og øge effektiviteten.



KOMFORT

Når du bruger MF Guide kan du reducere træthed og stress ved at få effektiv styring gennem hele arbejdsdagen.



MFsection control

FUSE SYNCHRONISED

MF Sektionskontrol er den nye Precision Farming-løsning fra Massey Ferguson, der har den mest avancerede og mest effektive sektionkontrol med styring af op til 36 sektioner & fem tildelingskort. Med den fuldautomatiske sektionkontrol til ISOBUS-redskaber kan føreren anvende såsæd, gødning eller planteværn uden overlap. Dette forhindrer dobbelt tildeling og bearbejdede områder uden for markgrænserne. Ved hjælp af ukompliceret og letanvendelig sektionkontrol kan føreren hurtigt og nemt indstille korrektionsværdier for det enkelte redskab. Systemet benytter traktorens MF Guide autostyrings-system til automatisk at til- og frakoble individuelle sektioner i områder, der allerede er bearbejdet, hvilket automatisk resulterer i nedsat brug af driftsmidler og bedre resultater.



MFrate control

FUSE SYNCHRONISED

Variabel tildeling med Variable Rate Control (VRC)
Dataoverførsel med TaskDoc™ Pro giver nu mulighed for variabel tildeling på baggrund af jordens eller planternes behov, og der spares dermed driftsmidler. De individuelle krav til frø, gødning og planteværn er vist på tildelingskort. De kaldes derefter frem under arbejdet og udføres automatisk. Den store fordel er, at driftsmidlerne kan defineres og planlægges ved hjælp af et markstyringsprogram og derefter anvendes med den højeste præcision. Du kan for eksempel tilpasse dosering af planteværn eller kunstgødning efter behov og dermed opnå lavere omkostning samt øge udbyttet yderligere.

MF TASKDOC & AGRIROUTER: NEXT MACHINE MANAGEMENT

MFtask doc

FUSE SYNCHRONISED

Information er kodeordet – med præcis dataopsamling og registrering opnås større præcision, når der skal træffes beslutninger. Det nye TaskDoc™ system har en plads i fremtidens landbrug, da det hjælper landmændene med at blive mere produktive gennem den viden, der opnås ved at give landmænd & maskinstationer nem adgang til præcist udmålte data.

Med **TaskDoc™** er det nemt at registrere alle arbejdsdata og derefter dokumentere og analysere dem i markregistreringer på meget kort tid. Dataene overføres via USB-stik fra Datatronic 5 terminalen til kontoret ved hjælp af ISOBUS standard TC-BAS. Data om den anvendte frø- og gødningskvalitet eller brændstofforbruget er tilgængelige umiddelbart efter, at arbejdet er udført.

TaskDoc™ Pro versionen giver desuden mulighed for registrering af GPS-positionsdata og dataoverførsel i reel tid via mobilnettet gennem den sikre AgriRouter Cloud-tjeneste. Det giver mulighed for automatisk og uproblematisk udveksling med ISOXML-kompatibel markstyringssoftware og kortlægning inkluderet i MF Next Management FMIS. Dataene for de driftsmidler, der er blevet anvendt, overføres og kan også ses via Datatronic 5 terminalen under arbejdet.



AGRIROUTER



Denne universelle dataudvekslingsplatform giver dig mulighed for at tilslutte udstyr og dit markstyringsprogram uanset leverandør eller producent. Du kan også beslutte, hvem dataene skal udveksles med, og i hvilket omfang. AgriRouter er din vej til digitalisering af landbruget, så du kan bevare kontrollen over dine data.



Maskinproducent



App-leverandør



Leverandører af driftsmidler



Fødevarerforberedningsindustri



Eksterne dataudvekslingsplatforme



Landmand

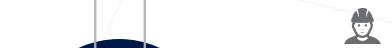

Maskinstation



Forhandler



Konsulent



Ekstern tjenesteudbyder



DESIGNET TIL YDEEVNE

ET ÆGTE UDTRYK FOR MOTORKRAFT

Den nye MF 7S benytter den mest avancerede SCR-motorteknologi på markedet, der er suverænt førende hvad angår bæredygtighed inden for tungt landbrugsarbejde. Dette leverer motorkraft og drejningsmoment i topklasse med de laveste driftsomkostninger i sin klasse.

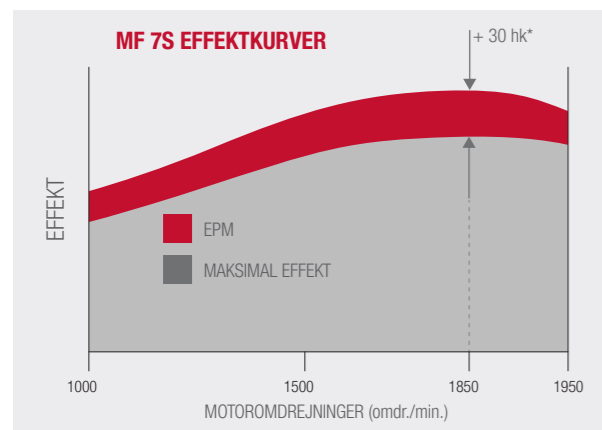
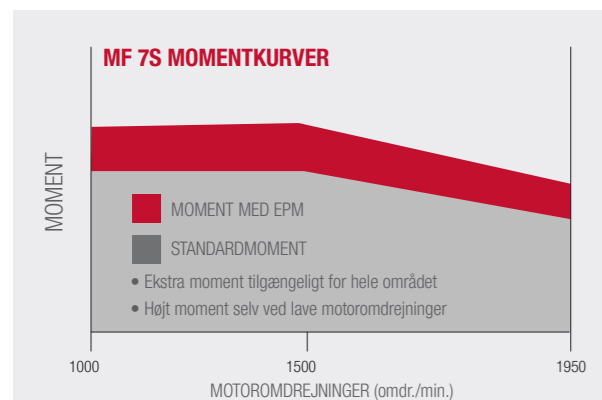

EPM er aktiv på hele effektkurven (ikke kun ved maks. effekt)
Konstant effekt mellem maks. omdr./min. for effekt og maks. omdr./min. for moment



Kombineret med de
MEGET EFFEKTIVE DRIVLINJER,
bliver motoren stabil og pålidelig, så der opnås bedre brændstoføkonomi, højere præstationer og lavere udgifter



-40 %

Partikelreduktion versus tidligere trin

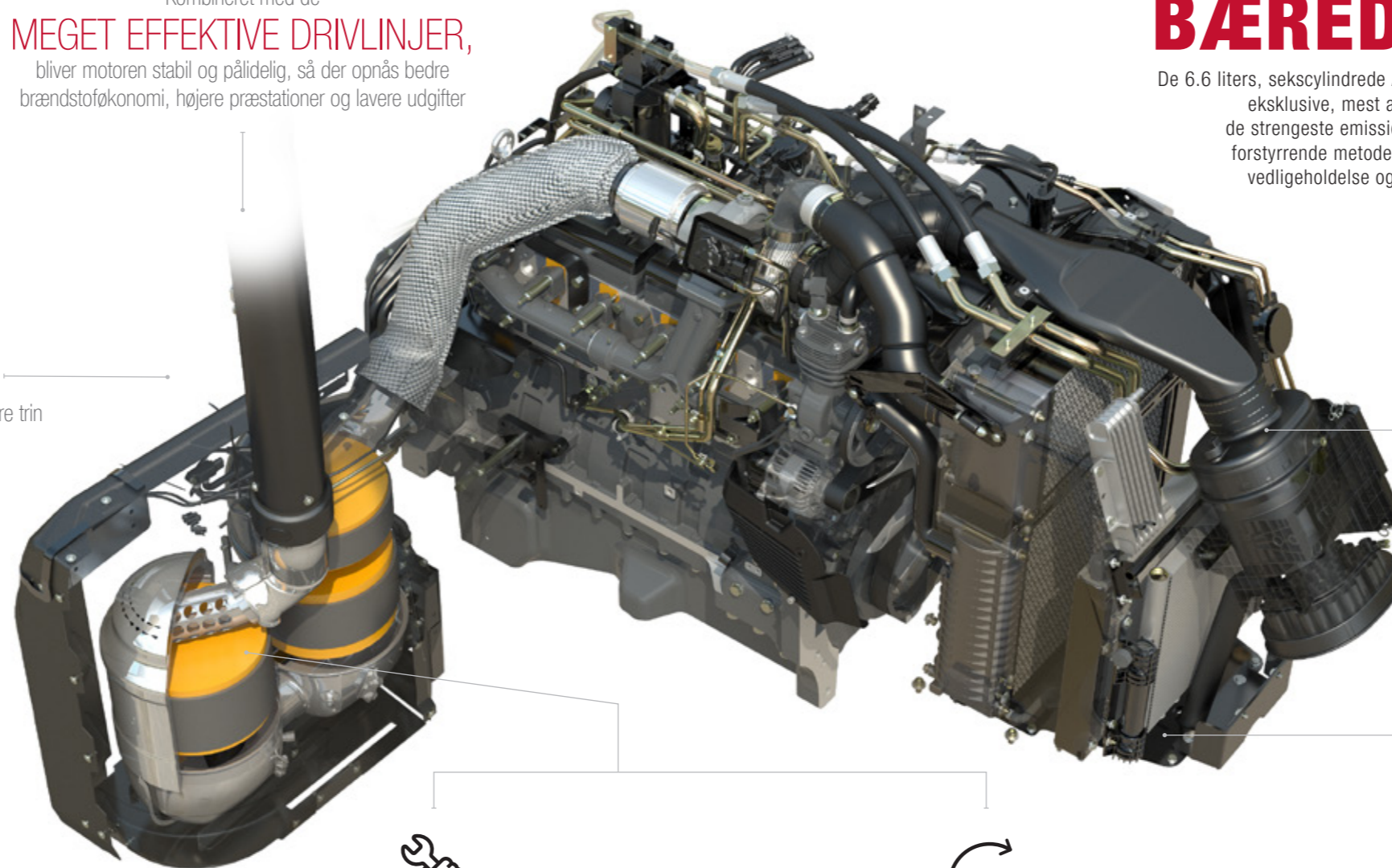

600 TIMER

Lange serviceintervaller giver lavere driftsomkostninger



GÅR IKKE PÅ KOMPROMIS

Det kompakte All-in-One efterbehandlingssystem er placeret under kabinen, hvor det ikke forhindrer udsynet

EFFEKTIV

BÆREDYGTIGHED

De 6.6 liters, sekscylindrede AGCO Power-motorer har Massey Fergusons eksklusive, mest avancerede 'All-In-One'-system, der opfylder de strengeste emissionskrav. Dette er den mest elegante, mindst forstyrrende metode, der ikke forhindrer udsynet, kræver mindre vedligeholdelse og er med til at give bedre brændstoføkonomi.



**BRÆNDSTOF-
BESPARELSE**
ved lavere motoromdrejninger



LAVT STØJNIVEAU

EPM

EPM GIVER OP TIL 30 HK MERE,
NÅR DU HAR MEST BRUG FOR DET.

Det betyder, at din MF 7S reagerer automatisk på den belastning, den udsættes for, og tilpasser brændstofforsyningen derefter, så du får ekstra motorkraft. Avanceret elektronisk motor- og transmissionsstyring, der er udviklet til at håndtere tung transport og vanskelige PTO opgaver, tilfører automatisk mere motorkraft under belastning eller ved høj hastighed.

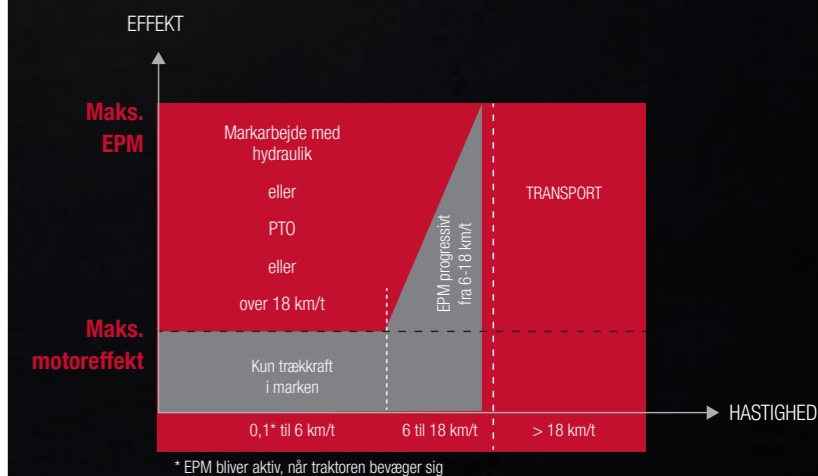

MEGET EFFEKTIVE TRANSMISSIONER

HVAD ANGÅR OVERFØRSEL AF TRÆKKRAFT HAR
VI VIRKELIG SKIFTET TIL ET HØJERE GEAR

Uanset om dit arbejde kræver en semi-powershift eller en trinløs transmission kan MF 7S traktorerne specificeres til det format, der passer til dit landbrug. Dyna-6 har seks powershift-gear i hver fire grupper, der alle kan styres med Multifunktions-joysticket i armlænet, T-håndtaget eller MultiPad-joysticket (afhængig af modellen).

Det unikke MF PowerControl-vendegear i venstre side af rattet har en vendegearsfunktion samt en alternativ metode til gearskift og en koblingsfunktion. Aggressiviteten på vendegæret kan justeres i henhold til førerens præferencer.

Massey Fergusons trinløse Dyna-VT transmission er stadig en af de mest populære transmissioner, fordi den giver maksimal produktivitet, effektivitet og førerkomfort.

Lette at bruge. Hurtige at betjene. Effektive og komfortable.

DESIGNET TIL ULTIMATIV EFFEKTIVITET

“ Kontrol lige
ved hånden. ”

MultiPad-joysticket styrer transmissionen samt fartpilot, bagerste, PTO, foragerautomatik og hydraulikudtag via det integrerede Mikro-joystick. Alle betjeningsfunktionerne er nemme at håndtere for optimal komfort.



POWERCONTROL VENDEGEARET

Ekklusivt og enkelt – det unikke Massey Ferguson PowerControl-vendegear giver nem tre i en-betjening.



DU KAN:

- skifte mellem frem /bak
- skifte hastigheder og grupper op og ned
- koble ud
- betjene ParkLock elektrisk håndbremse

DU HAR HØJRE HÅND FRI TIL AT STYRE EN
FRONTLÆSSER ELLER ET ANDET REDSKAB.

DYNA-6

Semi-powershift
transmission

RAFFINERET
YDEEVNE



Semi-powershift-transmissionen, der giver en **dynamisk ydeevne og pålidelighed**, som er førende i sin klasse, består af seks Dynashift-gear, med perfekt placering i fire grupper og som skiftes uden brug af koblingspedalen.

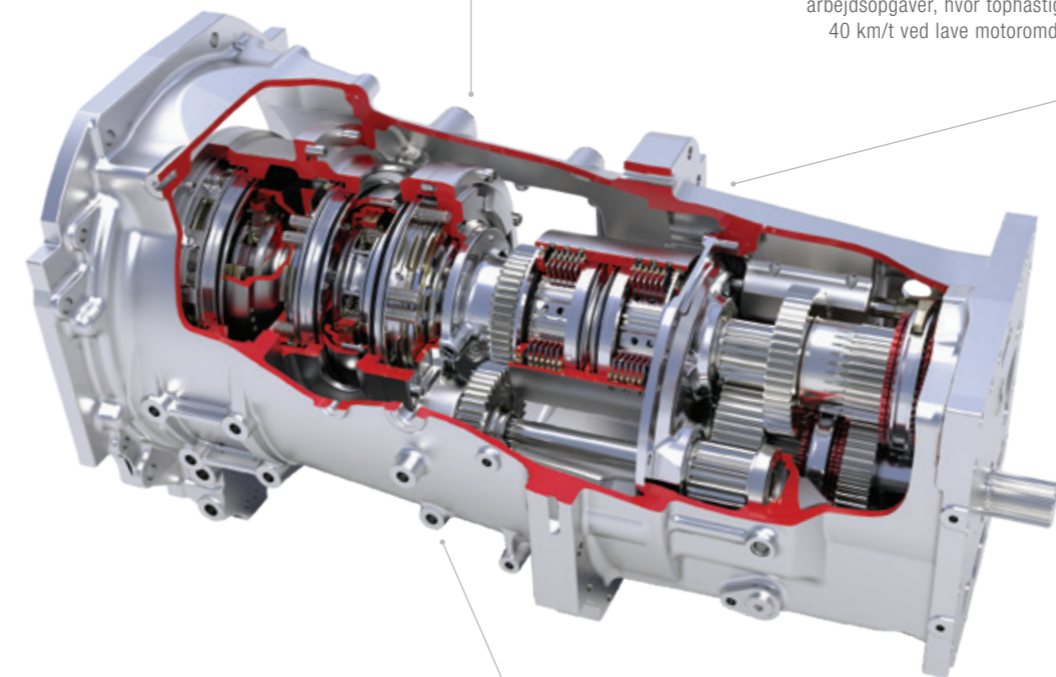

Dyna-6 Super Eco giver seks powershift gear i fire grupper til nem betjening i marken eller på vejen. Med i alt 24 gear i begge retninger er der altid et gear, der passer til næsten alle arbejdsopgaver, hvor tophastigheden er 40 km/t ved lave motoromdrejninger.

Automatisk funktion er standard på alle MF 7S traktorer med Dyna-6 transmissioner. Denne avancerede styring vælger automatisk det korrekte gear, der passer til motorbelastningen og forholdene.

Den automatiske funktion er med til at reducere omkostningerne, og tophastigheden opnås ved meget lave motoromdrejninger, så der spares brændstof (40 km/t ved 1.500 omdr./min., afhængig af dæk).

◀ **Dyna-6 Super Eco** har seks Dynashift gearskift i hvert område, hvilket giver 24 gear frem og 24 gear bak, med enestående overlap og i alt ni gear til markarbejde.

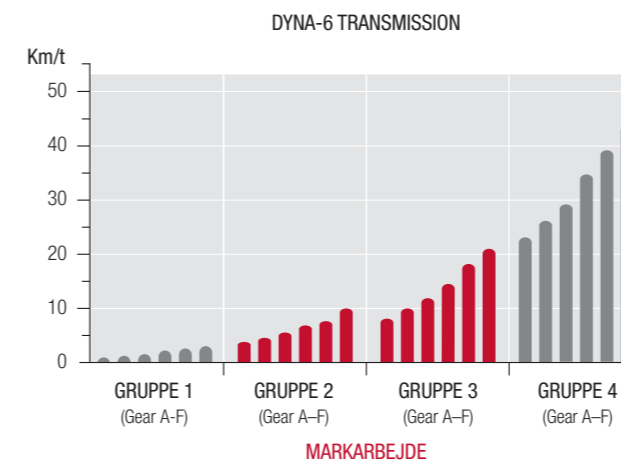

OVERSIGT OVER FORDELENE VED DYNA-6

- ▶ 0,08 til 40 km/t med superkrybegear
- ▶ Maksimal produktivitet med 24 gear frem og 24 gear bak, alle med skift uden brug af kobling
- ▶ PowerControl-vendegear med tre funktioner i ét håndtag – vendegear frem/bak, udkobling og gearskift
- ▶ Ni gear til markarbejde
- ▶ AutoDrive pedalfunktion med automatisk indstilling
- ▶ Brems-til-Neutral med direkte aktivering frakobler transmissionen ved bremsning
- ▶ Superkrybehastigheder som ekstraudstyr (48x48)
- ▶ Super Eco som standard



24x24
gear

DYNA-VT TRANSMISSION

UOVERTRUFFEN MOTOREFFEKT &
ULTIMATIV PRODUKTIVITET.

Den trinløse Dyna-VT transmission har nu en ny automatisk funktion. Automatisk funktion, der er nem at aktivere med en kontakt på armlænet, gør det muligt for føreren at justere hastigheden fremad med MultiPad joysticket eller fodpedalen, og motorhastigheden reguleres automatisk i henhold til belastning og hastighed. Gashåndtaget sætter nu også en nedre grænse for motoromdrejninger – hvor omdr./min. ikke kommer under denne grænse.

Super Eco versionen af Dyna-VT reducerer brændstofforbruget ved at komme op på 40 km/t ved bare 1.450 omdr./min.



OVERSIGT OVER FORDELENE VED DYNA-VT

- ▶ Trinløs transmission giver komplet komfort for føreren og optimal brændstoføkonomi til enhver tid
- ▶ Enkel & uendelig hastighedskontrol, fra 0.03 til 40 km/t
- ▶ Valget mellem to hastighedsområder optimerer momentet til forskellige arbejdsopgaver
- ▶ Med joystick- og pedalkørsel kan føreren vælge den foretrukne betjening
- ▶ 'Supervisor' maksimerer ydelsen ved forskellige belastninger
- ▶ Med den nye automatiske funktion kan føreren justere fremkørselshastigheden og samtidig automatisk regulere motoromdrejningerne i henhold til belastning og hastighed
- ▶ Justering af aggressivitet for vendegearet og pedalkørsel samt Brems-til-Neutral funktion



UENDELIGE

hastigheder fra
0,03 km/t til 40 km/t



HØJ KOMFORT

trinløs transmission

ULTIMATIV KOMFORT. TRINLØS TRANSMISSION

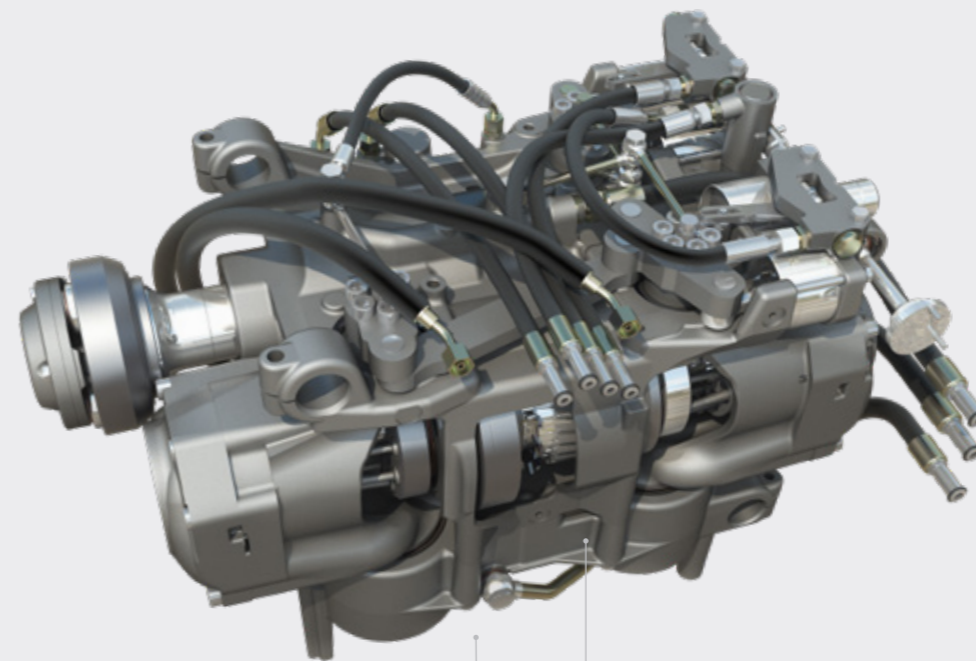

'Supervisor' er på konstant standby og aktiveres, når motoromdrejningerne falder ved hård belastning. Fordelene ved 'Supervisor' er, at selv når belastningen på motoren øges, og motoromdrejningerne falder, reducerer transmissionen automatisk fremkørselshastigheden, så den samlede motorkraft bibeholdes, både ved PTO-arbejde, markarbejde eller transport. Når den bruges sammen med C1 og C2-fartpiloterne, der anvender en forvalgt fremkørselshastighed, kører traktoren med maksimal ydelse, når belastningen varierer, og får automatisk traktoren tilbage til den ønskede hastighed.

Den originale Dyna-VT transmission er et ægte eksempel på præcisionskonstruktion – garanteret **produktivitet, komplet førerkomfort og optimalt brændstofforbrug** til enhver tid. Yderligere konstante forbedringer, som f.eks. automatisk funktion, gør den til den mest intuitive trinløse transmission på markedet.

AUTOMATISK FUNKTION

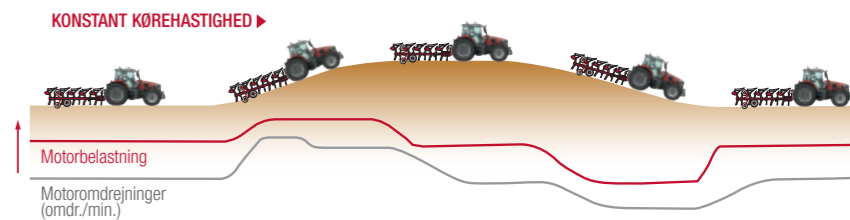

Den anerkendte Dyna-VT transmission har nu en ny automatisk funktion. Med den kan føreren bruge MultiPad-joysticket eller fodpedalen til at ændre hastighed fremad og automatisk indstille optimale motoromdrejninger i henhold til last og hastighed. Ud over at det giver en mere rolig kørsel, giver det også bedre brændstoffeffektivitet.

Når lasten (den røde linje) skifter i henhold til de forskellige forhold, reagerer Dyna-VT automatisk ved at justere motoromdrejningerne (den grå linje), så den indstillede hastighed fremad bevares. Dette giver bedre ydeevne, sparer brændstof og reducerer støj.

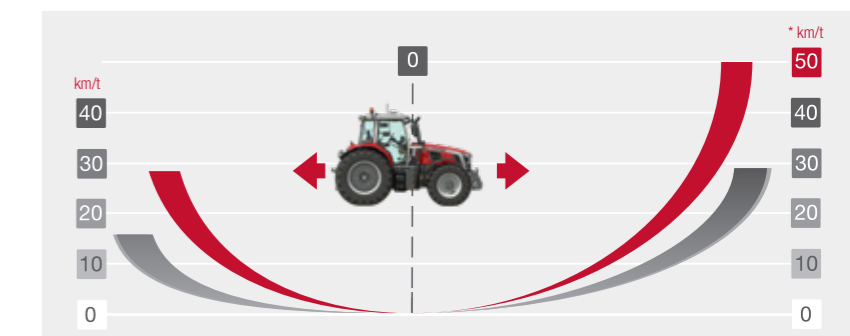

TRINLØS TRANSMISSION

Dyna-VT er utrolig nem at betjene og fungerer ekstremt godt under skiftende forhold. Det er ikke nødvendigt at skifte gear, så der er ingen ryk og ingen afbrydelse i trækraften eller ydelsen.

Enkel, grænseløs hastighedskontrol fra krybhastigheder til 50 km/t*.

* Afhængig af gældende regler for markedet.

DESIGNET TIL ALSIDIGHED OG TRÆKKRAFT

Traktorens motorkraft har ingen betydning, hvis den ikke kan overføres dertil, hvor det virkelig betyder noget: Jorden.

Der fås et stort udvalg af dækstørrelser og ballast til MF 7S, hvilket giver bedre trækraft og mindre jordpakning og dermed lavere driftsomkostninger og højere udbytte.

Det er også en del af vores ansvar at være med til at beskytte jorden og bevare den til næste generation.

PERFEKT AKSELAFSTAND FOR PERFEKT MOTORKRAFT OG DET LAVESTE MARKTRYK.

Akselafstanden er 2.88 m, hvilket giver bedre stabilitet med eller uden tunge redskaber og bevarer en høj trækraft i marken samt større komfort ved transport.

Kombinationen af akselafstanden og MF 7S's chassisdesign betyder, at der kræves mindre ballastvægt, hvilket sikrer jordstrukturen og giver mindre jordtryk ved pløjning, harvning og såning.

“ Vores marker er ret lerholdige, derfor er det vigtigt at undgå jordpakning mest muligt. ”

2.88 m

4.93 m
venderadius*

▲ EKSTRA BALLAST GIVER STØRRE FLEKSIBILITET

Hvis du skal udføre intensivt trækarbejde, kan du have brug for ekstra vægt, og derfor er der et stort udvalg af ballast til rådighed. MF 7S fås fra fabrikken med ekstra vægt for og bag, så traktoren passer præcis til dine behov.

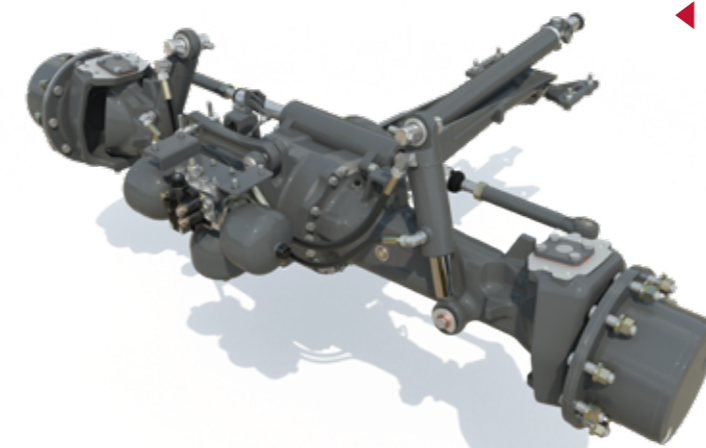

◀ FORAKSELAFFJEDRING

Forbedret komfort og sikkerhed ved transport og større trækraft takket være en innovativ foraksellauffjedring. Det enkle design giver en fantastisk kørekomfort, drejevinkel og en fuld oscillationsvinkel samt større frihøjde. Den lange stempelvandring på 140 mm giver den bedste komfort på markedet.

* Sporvidde 1.9 m.

▲ MANØVREDYGTIGHED

Fantastisk manøvrevevne er med til at forbedre produktiviteten ved foragervendinger i marken lige som ved læsarbejde eller kørsel på smalle veje. Det praktisk udformede chassisdesign og motorhjelm med taljeret design giver en af de bedste venderadiusser på markedet samt suverænt udsyn.

VÆLG KORREKT BALLAST & DÆKMONTERING: OVERBLIK OVER FORDELENE

- ▶ Mere kraftoverførsel til jorden
- ▶ Ultimativ trækraft under alle forhold
- ▶ Lavere jordpakning, så der opnås større udbytte, og jorden bevares til næste generation
- ▶ Bedre brændstoføkonomi

▼ **SPEEDSTEER** reducerer arbejdet for føreren, så der opnås større effektivitet på forager eller under læsarbejde med en frontlæsser.

Det gør det muligt for føreren at justere styringsforholdet og vælge det nødvendige antal ratomdrejninger for fuldt styreudslag på hjulene.



DESIGNET TIL HÅRDT ARBEJDE

ENESTÅENDE KONTROL
OG PRÆSTATIONER TIL
ENHVER OPGAVER

Moderne redskaber kræver stadig mere af traktoren, der skal arbejde og reagere hurtigere. MF 7S har enorm kapacitet og kan nemt håndtere ekstremt krævende opgaver med enestående løfte- og trækcapaciteter til de allernyeste redskaber. MF 7S er en hurtig og kraftig traktor med højt drejningsmoment. Perfekt, hvis du er på udkig efter en traktor med suverænt kraftoverskud til enestående kontrol og præstationer, når du arbejder med de mest avancerede redskaber.



“Hydrauliske kræfter
til de mest krævende
opgaver”



DESIGNET TIL HÅRDT ARBEJDE

OP TIL 190 LITER/MIN.

På MF 7S-traktorer med Dyna-6 Super Eco transmission giver yder det standardmonterede lukket center Load Sensing-hydrauliksystem 110 l/min og 150 liter/min. som ekstraudstyr.

For at sikre rigelige hydrauliske kræfter er MF 7S Dyna-VT modellerne udstyret med et 110 liter/min. lukket center Load Sensing-hydrauliksystem som standard. Der opnås ekstra hydraulisk kraft og flow med lukket center Load Sensing-hydrauliksystemet på 190 l/min som ekstraudstyr, der gør det muligt at bruge de mest krævende redskaber. Dette system bruger en stempelpumpe med variabelt olieflow, der tilfører olie efter behov – så der spares energi ved kun at tilføre det, der kræves. Dermed kan systemet generere høje flowhastigheder ved lave motoromdrejninger og bevare en høj ydelse og brændstofføkonomi.

HYDRAULIKSYSTEM (l/min.)	LS: 110	LS: 150	LS: 190
MF 7S Dyna-6 (Essential)	●	-	-
MF 7S Dyna-6 (Efficient og Exclusive)	●	○	-
MF 7S Dyna-VT	●	-	○

● Standardudstyr ○ Ekstraudstyr - Ikke tilgængelig
LS = Load Sensing



Op til
TO
hydraulikudtag foran
med fri retur.



Op til
4.000 kg
løftekapacitet. Robust integreret frontlift fås som ekstraudstyr og er udviklet til at arbejde perfekt sammen med forakselaffjedringen.



1.000 OMDR./MIN.
front PTO fås.

Kombineret med frontlift giver det mulighed for at arbejde med en lang række ekstra redskaber, hvilket reducerer overlap og forbedrer effektiviteten.

Få fordel af tidsbesparelser – mere end dobbelt ydelse ved skårlægning af græs.



ISOBUS
tilslutning af dine redskaber



Op til
FIRE
PTO hastigheder

Der fås et stort udvalg af PTO-muligheder med standard PTO omdrejninger ved 2.000 omdr./min., hvor der opnås maksimal motorkraft. Med en konstant motoreffekt på op til 1.500 omdrejninger og muligheden for præcis at vælge en hvilken som helst kørehastighed ved de valgte motoromdrejninger betyder det, at du altid kan opnå en perfekt kombination af PTO-omdrejninger, kørehastighed og motoreffekt – med optimal økonomi. MF 7S Efficient og Exclusive-modellerne er forsynet med praktisk, elektrisk valg af PTO-omdrejninger.



Op til
9.600 kg
løftekapacitet fra den stærke bagerste lift med ultimativ trækkontrol. MF's digitale ELC-system sætter de højeste standarder inden for trækkontrol med mere præcise dybdeindstillinger og bedre evne til at følge jordkonturen. Resultatet er større vægtoverførsel, bedre trækraft, mindre hjulslip, reduceret slid på dækkene og mindre brændstofforbrug samt højere ydelse.

POWER BEYOND

I CCLS-HYDRAULIKSYSTEMET ER DER INDBYGGET EN POWER BEYOND-FUNKTION, der via ekstra flow- og returnør leverer olieflow direkte fra hydraulikpumpen, så der kan tilsluttes slanger til direkte højt olieflow.



Op til
FEM
hydraulikudtag bag
med fri retur og
dekompressionshåndtag

“ Det fantastiske ved dette joystick er, at du kan skifte mellem frem og bak og styre frontlæsseren på samme tid uden at skulle slippe rattet. ”

BRUG DIN FRONTLÆSSER PÅ MASSEY FERGUSONS MÅDE

Når du køber en Massey Ferguson frontlæsser sammen med din nye MF 7S-traktor, kan den specificeres som fuldt forberedt til MF frontlæsser. Traktoren kan leveres med fabriksmonteret frontlæsserbeslag som en integreret del af traktoren, der er designet til maksimal manøvredegytighed og let adgang til vedligeholdelse.

	Uden parallel-føring	Med parallelføring						
		MF FL 4227	MF FL 4323	MF FL 4327	MF FL 4621	MF FL 4624	MF FL 4628	MF FL 4722
Modelkompatibilitet								
MF 7S.155 - MF 7S.180*	●	●	●	●	●	—	—	
MF 7S.190 - MF 7S.210*	—	●	●	●	●	●	●	
Maksimal løftehøjde – målt ved drejepunkt	m	4,25	4,25	4,25	4,55	4,60	4,60	4,75
Maksimal tømningvinkel ved maksimal højde		57	57	57	53	54	54	51
Maksimal tilbagetipskraft ved jorden	grader	48	48	48	52	49	49	57
Løftekapacitet til maksimal højde – 800 mm fra drejepunkt		1.590	2.140	2.470	1.980	2.170	2.490	2.000
Løftekapacitet til 1.5 m højde – 800 mm fra drejepunkt		2.110	2.350	2.700	2.110	2.460	2.810	2.280
Brydekraft – 800 mm fra drejepunkt	kg	2.270	2.470	2.840	2.230	2.620	2.990	2.430
Reduktionskraft ved jorden – 800 mm fra drejetap	kg	4.030	3.400	4.540	4.000	3.970	4.600	4.580
Gravedybde	mm	160	160	160	200	160	160	160

* MF FL 4227 / MF FL 4323 / MF FL 4327 skal specificeres med lange låsekonsoller



Det unikke multifunktionsjoystick (ekstraudstyr) gør det nemt at styre frontlæsseren og giver desuden en vendegears-funktion samt muligheden for at skifte gear. Det er også nemt at betjene skovle og andre redskaber takket være proportionel styring af 3. funktion, samtidig med at et redskab tømmes eller fyldes.

BETJENING AF FRONTLÆSSER

Joystickets hovedfunktioner:

- A. Løft
- B. Sænk
- C. Påfyld
- D. Tøm
- E. Luk
- F. Åben

KOMBINEREDE FUNKTIONER:

- A/C. Hævning og fyldning
- A/D. Hævning og tømning
- B/C. Sænkning og fyldning
- B/D. Sænkning og tømning
- A/E. Hævning og lukning af overfaldsskovl
- A/D/F. Hævning og åbning af overfaldsskovl

TRAKTOR & FRONTLÆSSERKOMBINATION I HOVEDPUNKTER

- ▶ Fuldt integreret MF FL-frontlæsser fås nu fabriksmonteret, så der opnås ultimativ pasform og kompatibilitet
- ▶ Multifunktionsjoystick som ekstraudstyr skifter også retning og hastighed, så der opnås fuld kontrol
- ▶ Med proportionel kontrol over 3. funktion kan føreren åbne/lukke en grab eller tipskovl eller fylde et redskab på samme tid
- ▶ Optimalt udsyn takket være et smart design af motorhjelm og instrumentbordet
- ▶ Ubegrænset manøvrevevne og adgang til vedligeholdelse
- ▶ Visio glastag (ekstraudstyr) med beskyttelse mod nedfaldende genstande (FOPS)
- ▶ Fremragende manøvredegytighed, herunder lille venderadius med SpeedSteer
- ▶ Ny skovlrystefunktion på multifunktionsjoystick
- ▶ Ny hurtigkobler reducerer tryktab ved højt flow, hurtigere frontlæsserbevægelser og sparer brændstof
- ▶ Hydraulisk lås redskab kan aktiveres via SIS
- ▶ Ny, standard motoromdrejningsautomatik via SIS-menuen gør det muligt for føreren at øge motoromdrejninger i henhold bevægelse af joystick
- ▶ For at øge ydelsen på frontlæsseren yderligere er der et udvalg af funktioner, der øger ydelsen og komforten, herunder high flow-hydraulik og Brems-til-neutral funktion, der også frakobler kørsel, når der trædes på bremsen
- ▶ En ny intelligent MF E-Loader funktion fås som ekstraudstyr til at optimere brugen af frontlæsseren og veje & registrere læsseopgaverne fra Datatronic 5-terminalen



DESIGNET TIL MAKSIMAL OPPETID

BEDRE OPLEVELSE
SOM TRAKTOREJER OG
FULDSTÆNDIG RO I SINDET

MFconnect FUSE SYNCHRONISED **FUSE** SMART FARMING. SYNCHRONIZED.

OPKOBLET OVERALT. HELE TIDEN.

STANDARD MED **5 ÅRS** ABONNEMENT.

STØRRE OPPETID, NEMMERE DAGLIGT
VEDLIGEHOLD OG SMARTERE
SERVICEYDELSER MED MF CONNECT.

EJER, FORHANDLER OG TRAKTOR
ER 100 % OPKOBLET!

MF Connect er et overvågningssystem til maskinparken, der gør det muligt for kunderne at holde øje med deres Massey Ferguson-maskiner.

Det har aldrig været nemmere at se parametre for maskinernes og udstyrets arbejde i næsten realtid på mobiltelefon, tablet eller PC.

Derved kan ejerne og driftsledere styre arbejdet mere effektivt og forbedre driftseffektiviteten ved hjælp af fjernovervågning, så der opnås optimal oppetid.

MFcare

Få udgifter, der ligger fast, og garanti for optimal ydeevne til din MF 7S med MF Care.

Aftaler med MF Care Service og udvidet reklamationsret er fleksible, så de passer til dine krav vedrørende betaling og driftstimer. Regelmæssig service sørger for forebyggende vedligeholdelse – udbedring af fejl, inden de udvikler sig til problemer, hvilket er med til at reducere spildtid. Fuld forhandler-servicehistorik, der bruger originale AGCO Parts-dele, øger også gensalgsværdien for din maskine.

- ▶ Bibehold den maksimale gensalgsværdi for din traktor
- ▶ Fleksible vilkår og langsigtede prispakker
- ▶ Fås op til 12 måneder efter registrering
- ▶ Erfarne MF-teknikere yder service på stedet eller på værkstedet

	SILVER	GOLD
DETALJER	SERVICEKONTRAKTER MED REGELMÆSSIG VEDLIGEHOLDELSE Servicepakken omfatter alt foreskrevet vedligeholdelsesarbejde på baggrund af faste priser.	REPARATIONSÅFTALER Kontrakter med udvidet reklamationsret, der giver sikkerhed mod reparationsudgifter (bortset fra sliid). Der tilbydes takster med eller uden selvrisiko som tilkøb.
MASKINTYPE	Alle	Alle
ALMINDELIG VEDLIGEHOLDELSE*	JA	JA
REPARATIONS-OMKOSTNING	NEJ	JA
SELVRISIKO	NEJ	Vælg mellem: 0 DKK, 1.900 DKK, 3.900 DKK

* Den listepris, der er angivet af AGCO, henviser udelukkende til den udvidede reklamationsret og indeholder ikke vedligeholdelse.

MASSEY FERGUSON TILBYDER ET OMFATTENDE, EFFEKTIVT UDVALG AF SERVICEYDELSER

 6.000 timer 5 år	 3.000 timer 5 år	 50.000 baller 5 år	 6.000 timer 5 år	 2.000 timer 3 år	 25.000 baller 3 år
---	---	---	---	---	---

Kun ISOBUS-kompatible maskiner

MF always running

VI HOLDER DIG KØRENDE

Med 'MF Always Running - Din Standbyflåde'* kan du få en midlertidig erstatningstraktor, så du kan fortsætte dit arbejde med minimal afbrydelse og opnå optimal oppetid, mens din traktor bliver servicert eller repareret.

Vi ved, at du ikke kan stoppe, før arbejdet er færdigt, og MF Always Running sikrer, at behovet for service eller reparationer ikke stoppe dit arbejde. Som ejer af en MF traktor kommer du hurtigt ud at køre igen med en erstatningstraktor – men ikke bare en hvilken som helst traktor, for det bliver den nyeste model med de specifikationer, du behøver for at få arbejdet gjort.

*Du bedes kontakte din lokale Massey Ferguson-forhandler for at få oplysninger om tilgængeligheden i dit område. De gældende vilkår og betingelser kan variere afhængigt af markedet eller landet. Fås i Storbritannien, Irland, Frankrig, Tyskland, Italien, Spanien, Polen, Norge og Danmark.

MASSEY FERGUSON 24/7 KUNDEHOTLINE

Dine Massey Ferguson forhandlere er altid klar til at hjælpe dig og sørge for, at din Massey Ferguson maskine altid er køreklar.

Hvis du har behov for support til din maskine, kan du altid ringe til dit certificerede servicecenter døgnet rundt via nødhotline. Denne service fås i Danmark, Frankrig, Tyskland, Italien, Norge, Polen, Spanien, Storbritannien og Irland.

24/7 HOTLINE +800 8700 365 7

MASSEY FERGUSON
EXPERIENCE

MASSEY FERGUSON

“ Jeg ønsker en hurtig og nem daglige vedligeholdelse, så jeg kan tilbringe mere tid sammen med min familie. ”



RESERVEDELE OG SERVICE

DET ER ALT SAMMEN ET SPØRGSMÅL OM OPBAKNING,

DER VARER HELE MASKINENS LEVETID

Det kan være kompliceret at købe, eje og vedligeholde landbrugsmaskiner. Derfor er det særdeles vigtigt, at du har den helt rigtige backup og support for at få ro i sindet. Som Massey Ferguson kunde er du sikker på individuelt tilpasset, imødekommende og venlig support fra vores netværk af forhandlere med specialviden og indgående kendskab til din forretning.

Der er ingen spildtid ved levering af reservedele og service, fordi en maskine er ude af drift. Vi står til din rådighed i hele din Massey Ferguson maskines levetid.

Vi er stolte over og føler et ansvar for hver enkelt maskine, vi sælger, og det er vores opgave at sørge for, at dine maskiner fungerer sikkert, hver gang du kører i marken.

MF 7S ER DESIGNET TIL AT GIVE HURTIG, UPROBLEMATISK, NEM OG OMKOSTNINGSEFFEKTIV RUTINEMÆSSIG VEDLIGEHOLDELSE.

Vi har kombineret praktiske funktioner med elegant design, så du får hurtig, ukompliceret og nem daglig vedligeholdelse af din traktor, så du kan komme hurtigt ud i marken og dermed opnå højere produktivitet og lidt mere fritid. Med en traktor fra Massey Fergusons MF 7S serie holdes den tid, der bruges på gårdspladsen med at forberede dagens arbejde, nede på et minimum.

EKSTRAUDSTYR OG TILBEHØR

Nutidens landbrug kræver maskiner, der er optimeret til din bedrift. Vi har alle forudsætningerne for at tilpasse din Massey Ferguson-maskine til dine behov og tilbyder et bredt udvalg af valgmuligheder og tilbehør – lige fra frontlæssere, vægte, ekstra hydraulikventiler og hydraulikpumper til autostyring. Til at gøre din arbejdsdag ultimativt komfortabel kan du få forskellige sæder, lydsystemer, kølere til drikkevarer og meget mere.

Alt, hvad vi tilbyder, er blevet grundigt gennemgået af vores teknikere i alle enkeltheder, så du får optimal kompatibilitet med din maskine, sikkerhed, holdbarhed og ydeevne. Du får ekspertservice fra din Massey Ferguson forhandler, der har alle de nødvendige specialværktøjer og den krævede viden lige ved hånden.



Motorens luftfilter er også let tilgængeligt og let at rengøre.



Let adgang til afmontering af kabinefilter for rengøring.



Forakslens og udformningen af motorhjælmen gør det let at få adgang til olieind og -filter.



Der er nem adgang til at rengøre kølerne.



Det har aldrig været nemmere at påfylde tankene med brændstof og AdBlue®.

MFservices

VI ER ALTID KLAR TIL AT ØGE DIN INDTJENING OG EFFEKTIVITET

VELKOMMEN TIL MF SERVICES – ALT,
DU SKAL BRUGE TIL AT UNDERSTØTTE
DRIFTEN AF DIN MF 7S TRAKTOR.

MF Services er let tilgængelige og fleksible og kan hjælpe dig med at styre driftsomkostninger, budgetlægning og forretningsplanlægning – så du sikrer, at hver enkelt maskines driftstimer er en succes, og får frihed til at fokusere på det vigtigste, nemlig at drive landbrug.

Denne omfattende række af servicerelaterede produkter gør det nemmere end nogensinde at eje og drive **Massey Ferguson** landbrugsudstyr.

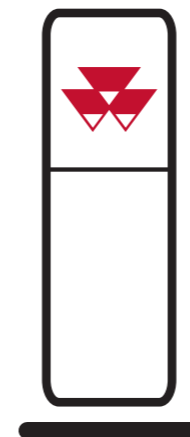

MASSEY FERGUSONS FORHANDLER- NETVÆRK

Din MF forhandler repræsenterer den bedste ekspertise inden for landbrugsmaskiner i dit område. Du kan altid kontakte din forhandler og få den bedste service fra salgsafdelingen, værkstedet og lageret til køb af nyt udstyr.

MERE END 4.700 SERVICE- & REPARATIONSSTEDER I HELE VERDEN



ORIGINALE RESERVEDELE FRA MASSEY FERGUSON

ER DEN BEDSTE GARANTI FOR AT
BEVARE VÆRDIEN AF DIN NYE MF 7S
I DET LANGE LØB OG BESKYTTE
DEN MOD UPLANLAGT NEDETID.

Vælg mellem et stort udvalg af tilbehør, herunder smøremidler, AdBlue, plejekits, kabinettilbehør og meget mere. Alt tilbehør kan købes hos din MF-forhandler.

Ved hjælp af appen "AGCO Parts Books to go" kan du hurtigt og nemt finde MF-reserve dele og bestille dem direkte. Appen kan downloades fra App Store og Google Play Store. Du kan få oplyst dine personlige adgangsplysninger af din MF-forhandler.

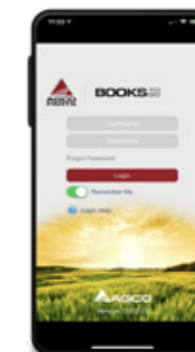

AGCO FINANCE

GIVER DEN PERFEKTE FINANSIERING.

AGCO Finance tilbyder skræddersyede løsninger til dit landbrug, som omfatter leasing, lånemuligheder, leje med køberet, fulde servicepakker og driftsleasing, herunder finansiering af kontrakter med MF Care udvidet reklamationsret.

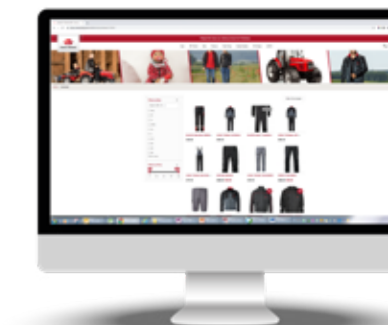

MASSEY FERGUSON KOLLEKTIONEN

NU KAN DU SE LIGE SÅ ELEGANT
UD SOM DIN MASSEY FERGUSON.

Vil du gerne have en kasket, der matcher din MF 7S ... Eller en elegant og holdbar overall til arbejdsbrug? Vi har et eksklusivt udvalg af kvalitetsprodukter, der passer til dig, dit landbrug, din familie og din livsstil.

Find ud af, hvad vi har ved at logge ind på vores online-shop:

Shop.MasseyFerguson.Com

For ovennævnte supportpakker gælder nationale vilkår og betingelser. Bemærk, at ikke alle pakker er tilgængelige i alle lande.

Spørg din lokale MF-forhandler.

GØR MF 7S HELT PERSONLIG OG LIGE SÅ INDIVIDUEL SOM DIT LANDBRUG



	ESSENTIAL	EFFICIENT	EXCLUSIVE
MOTOR			
Seks-cylindret AGCO POWER-motor - 6.6 liter - Stage 5	●	●	●
"All-in-One" Stage 5-teknologi	●	●	●
TRANSMISSION			
PowerControl koblingsfrit vengegear med flere funktioner	●	●	●
Højrehånds vengegearkontrol	-	●	●
T-håndtag på konsol	●	-	-
A MultiPad-joystick på armlæn	-	●	●
Dyna-6 Super Eco 40 km/t (40 km/t ved 1.500 omdr./min.)	●	●	●
Dyna-VT Super Eco 40 km/t med automatisk funktion	-	○	○
Fartpilot C1 & C2	-	●	●
Brems-til-Neutral - koblingseffekt	●	●	●
FØRERMILJØ			
Standard aircondition med manuel indstilling	●	●	○
Automatisk klima-anlæg	-	○	●
Luftaffjedret drejesæde	●	●	-
Luftaffjedret drejesæde med varme og luftreguleret lændestøtte	-	○	●
B Automatisk luftaffjedret drejesæde, to varmeniveauer, pneumatisk lændejustering, støddæmper på langs og på tværs, ryglæn med dobbeltbevægelse og DDS	-	○	○
Mekanisk kabineaffjedring	○	●	○
Aktiv mekanisk kabineaffjedring	-	○	●
FM- eller DAB + (digital)radio, CD, MP3, Bluetooth-tilslutning, USB og front aux.	○	●	●
Radio – betjeningsfunktioner i armlænet	-	●	●
C Betjening af radio & telefon via Datatronic 5-terminal	-	○	○
Teleskopiske vidvinkelspejle med elektrisk af-isning og indstilling	-	○	●
SpeedSteer	○	○	○
Radar og hjulslipkontrol	○	○	●
D Lyspakke med 16 arbejdslygter – med LED-signaturlygter, der lyser om dagen	○	○	○

- Ikke tilgængelig

● Standardspecifikation

○ Ekstraudstyr

* Afhængig af gældende regler for markedet

	ESSENTIAL	EFFICIENT	EXCLUSIVE
KABINE			
MF TEKNOLOGI			
MultiPad-joystick til styring af ISOBUS redskaber	-	○	●
MF Guide	○	○	○
E NovAtel-antenne – Fra submeter til centimeter-præcision	○	○	○
F Trimble-antenne – Fra submeter til centimeter-præcision	○	○	○
MF Sektionskontrol – 36 sektioner	○	○	○
MF TaskDoc Pro – trådløs dataoverførsel	○	○	○
CHASSIS & HYDRAULIK			
Quadlink affjedret foraksel	○	●	●
Mekanisk styring af hydraulikudtag	●	●	-
Elektrisk styring af hydraulikudtag	-	●	●
Elektrisk multifunktionsjoystick	-	○	○
G Traktor forberedt til frontlæsser med elektrisk multifunktionsjoystick	○	-	-
PowerBeyond med koblinger	○	○	●
Bagerste lift med Active Transport Control	●	●	●
Auto PTO-funktion	●	●	●
Mekanisk valg af PTO-omdrejninger	●	-	-
Automatisk tilkobling (firehjulstræk og differentialespærre)	●	●	●
Hydraulisk topstang til bagerste lift	○	○	○
Integreret frontlift (løftekapacitet på 3.200 kg eller 4.000 kg afhængig af model)	○	○	○
Integreret front-PTO	○	○	○
KOMFORT			
Automatisk hovedafbryder	●	●	●
Standardværktøjskasse	●	●	●
Ekstern liftkontrol på bagskærme	●	●	●
Ekstern PTO start/stopkontrol på skærm	●	●	●
Ekstern styring af hydraulikudtag på bagskærm	-	●	●
ANDET UDSTYR			
(SPECIFIKATIONER KAN VARIERE AFHÆNGIG AF MARKEDET)			
Drejbare forskærme	○	○	●
Anhængerbremses med luft*	●	●	●
Luft- og hydrauliske anhængerbremses*	○	○	○
ABS-stik dedikeret til anhængerbremses	○	○	○



TEKNISKE SPECIFIKATIONER

		MF 7S.155	MF 7S.165	MF 7S.180	MF 7S.190	MF 7S.210
MOTOR						
Motorstype		AGCO POWER med "All-in-One" Stage 5-teknologi				
Antal cylindre/ventiler/slagvolumen	antal/antal/cm3	6/4/6.600				
Indsugning		Elektronisk wastegate-turbo & intercooler				
Indsprøjtningstype		Commonrail				
Køleblæsertype – transmission Dyna-6 og Dyna-VT		Vistronic				
Maksimal effekt	ISO hk (kW)	155 (114)	165 (121)	180 (132)	190 (140)	210 (154)
Motoromdrejninger ved maks. effekt	omdr./min.	1.950				
Maks. moment @ 1.500 omdr./min.	Nm	700	725	750	850	860
Maks. effekt med EPM	hk	175 (129)	185 (136)	210 (154)	220 (162)	
Maks. moment med EPM ved 1.500 omdr./min.	Nm	750	800	860	925	
Kapacitet på brændstoftank	liter	305				
Kapacitet på AdBlue®-tank	liter	30				
DYNA-6 TRANSMISSION						
Antal gear (frem x bak)	frem x bak	24 x 24			-	
Min. hastighed ved 1.400 omdr./min.	km/t	1,09			-	
40 km/t Eco/Super Eco ved motorhastighed med maks. dækdimension	omdr./min.	1.500 (med 650/65 R42)			-	
DYNA-VT TRANSMISSION						
Type		Trinløs transmission				
Hastighedsområde – Mark	km/t	Fremad: 0.03-28 km/t - Bak: 0.03-16 km/t				
Hastighedsområde – Vej	km/t	Fremad: 0.03-28 km/t - Bak: 0.03-28 km/t				
BAGERSTE LIFT & HYDRAULIK						
Liftarme type	kat.	Kat. 3				
Maks. løftekapacitet i gribeclør	kg	7.100/8.100/9.600		8.100/9.600	9.600	
Standard hydrauliksystem	l/min	CCLS 110 l/min.				
Hydrauliksystem som ekstraudstyr	l/min	CCLS 150 l/min. eller 190 l/min.				
Maks. antal bagerste hydraulikudtag		4/5 (Dyna-VT)				

ISO 14396

- Ikke tilgængelig

* Afhængig af gældende regler for markedet

Alt, hvad der er muligt, er blevet gjort for at sikre, at oplysningerne i dette dokument er så nøjagtige og aktuelle som muligt. Der kan dog forekomme unøjagtigheder, fejl eller udeladelser, og enkeltheder i specifikationerne kan til enhver tid ændres uden varsel. Alle specifikationer bør derfor bekræftes hos din Massey Ferguson-forhandler inden et eventuelt køb.

		MF 7S.155	MF 7S.165	MF 7S.180	MF 7S.190	MF 7S.210
PTO (BAG)						
Motoromdrejninger ved		1.980/2.030				
540/540E/1.000/1.000E - Dyna-6	omdr./min.	-				
540/540E/1.000/1.000E Dyna-VT	omdr./min.	1.980/1.530/2.030/1.570				
Akseldiameter	tommer	1.870/1.500/1.900/1.530 1 3/8" - 6 & 21 spliner				
INTEGRERET FRONTLIFT OG FRONT-PTO						
Liftarme type	kat.	Kat. 3				
Maks. løftekapacitet i gribeclør	kg	3.200		3.200/4.000		
Maks. antal forreste hydraulikudtag		2				
Motoromdrejninger ved 1.000 front PTO-omdrejninger		1.920				
H JUL OG DÆK (KOMPLET SORTIMENT TILGÆNGELIGT. KONTAKT DIN FORHANDLER)						
For		380/85 R28	420/85 R28	480/70 R28		
Bag		460/85 R38	520/85 R38	580/70 R38		
Bagdæk efter eget valg		710/70 R38	710/60 R42 – Stort tilgængeligt udvalg. Kontakt din lokale Massey Ferguson forhandler for yderligere oplysninger			
VÆGTE (KAN VARIERE AFHÆNGIG AF SPECIFIKATIONER. KONTAKT DIN FORHANDLER)						
Minimumsvægt / gennemsnitsvægt / maksimumsvægt	kg	5.800 / 7.000 / 8.150			6.300 / 7.500 / 8.400	
Køretøjets maks. tilladte totalvægt op til*	kg	12.500			14.000	

* Afhængig af gældende regler for markedet

DIMENSIONER

		MF 7S Dyna-6	MF 7S Dyna-VT
A	Akselafstand	m	2.88
B	Total længde fra frontlift til bagerste liftarme	mm	5.604
B	Total længde fra frontvægtramme til bagerste liftarme	mm	4.928
C	Højde fra midten af bagaksel til kabinetag	mm	2.110 / 2.144
D	Total højde	mm	2.985 / 3.019





www.MasseyFerguson.dk

www.facebook.com/mfdanmark

[Twitter.com/MF_EAME](https://twitter.com/MF_EAME)

[Instagram.com/MasseyFergusonGlobal](https://www.instagram.com/MasseyFergusonGlobal)

www.YouTube.com/MasseyFergusonGlobal



MASSEY FERGUSON® er et globalt varemærke under AGCO.
© AGCO Corporation | A-DA-17317 | Dansk



MASSEY FERGUSON

BORN TO **FARM**