

# MF 5700 M

95–135 HK

UKOMPLICERET EFFEKTIVITET



MASSEY FERGUSON



# MF 5700 M

## EN NY STANDARD FOR UKOMPLICERET EFFEKTIVITET

Massey Ferguson er stolt over at udvikle innovative og praktiske maskiner, der opfylder de løbende udfordringer for bæredygtige landmænd.

Den nye MF 5700 M serie bygger på denne kendte tradition og byder på høj ydeevne og effektivitet uden at gå på kompromis med fundamentale værdier såsom robust, let betjening, driftssikkerhed og lave driftomkostninger

Med deres stærke, enkle design og muligheden for at vælge fra 95 hk til 135 hk er disse nye traktorer alsidige arbejdsmaskiner. Ud over at være den perfekte læssepartner har de motorkraft og funktioner, så de også udmærker sig i marken med automatiske funktioner, der gør arbejdet nemmere for føreren og giver større ydeevne.



MOTORKRAFT TIL AT  
KLARE ENHVER OPGAVER

12

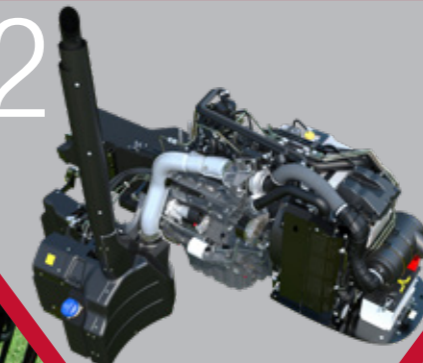

DEN PERFEKTE LÆSEPARTNER

24



14

FØRENDE TRANSMISSIONER

06

DEN MEST BEHAGELIGE  
ARBEJDSPLADS

Din MF 5700 M i hovedpunkter .....	4
Den mest behagelige arbejdsplads – Kabinen .....	6
De bedste arbejdsforhold .....	8
Garanteret komfort .....	10
Motorkraft til at klare enhver opgave.....	12
Førende transmissioner .....	14
12x12 transmission .....	16
Dyna-4 transmission.....	18
Motorkraft til ethvert redskab.....	20
Hydraulisk system .....	22
Brug din frontlæsser på Massey Fergusons måde .....	24
Designet til maksimal opetid.....	26
Reserve dele og service .....	28
Gør MF 5700 M lige så individuel som din bedrift – ekstraudstyr & specifikationer .....	32

22

HYDRAULISK SYSTEM



# DIN MF 5700 M I HOVEDPUNKTER

MED DENNE NYE OG UKOMPLICEREDE SERIE TILBYDER MASSEY FERGUSON MEGET MODERNE, HØJTJDENDE OG ROBUSTE TRAKTORER, DER GIVER EXCEPTIONEL EFFEKTIVITET FOR ALLE TYPER LANDMÆND.

Med fem nye MF 5700 M traktorer med fire cylindre kan du vælge en fremragende konstrueret 12 x 12 gearkasse eller den velkendte Dyna-4 transmission. Med en løftekapacitet på op til 5,2 t er den perfekt til en lang række opgaver i marken samt til læssecarbejde og transport.

Alle er forsynet med en række moderne funktioner med en høj specifikation og fås med et stort udvalg af ekstraudstyr og tilbehør.

## MED 5 MODELLER AT VÆLGE IMELLEM ER MF 5700 M SERIEN ALTID DET BEDSTE VALG.

	MF 5709 M	MF 5710 M	MF 5711 M	MF 5712 M	MF 5713 M
Motor	AGCO Power – Stage V – All-in-One teknologi				
Slagvolumen på motor	4 cylindre, 4,4 liter				
Transmission	Dyna-4	12x12 eller Dyna-4		12 x 12	
Maks. effekt ved 2.000 omdr./min. (hk)	95	105	115	125	135
Maks. drejningsmoment ved 1.500 omdr./min. (Nm)	406	435	455	520	540

### Ekstraudstyr giver større alsidighed

- ▶ Det store udvalg af praktisk ekstraudstyr til MF 5700 M modellerne omfatter en fabriksmonteret frontlæsserramme, der er udviklet specielt til nem montering af MF frontlæsser på alle modeller
- ▶ For at lette arbejdet yderligere kan der tilføjes Visio tag med perfekt udsyn opad.

### Lave driftsomkostninger

- ▶ All-in-One Stage 5 SCR-system reducerer driftsomkostningerne og giver et bedre udsyn
- ▶ Nem adgang til daglig vedligeholdelse
- ▶ MF Care reparations- og servicekontrakter.



### En rummelig, behagelig og ergonomisk arbejdsplads

- ▶ Alle MF 5700 M traktorer er udstyret med en brancheførende kvalitetskabine, der giver fremragende udsyn, ergonomisk designet indretning og et højt komfortniveau takket være mekanisk affjedring (ekstraudstyr).

### Bygget til hårdt arbejde

- ▶ MF 5700 M traktorerne er forsynet med moderne, robuste bagaksler. Den robuste 3-punktslift med Electronic Linkage Control har en imponerende maksimal løftekapacitet på op til 5.200 kg, så de kan håndtere krævende redskaber.

### Nøglen til effektivt arbejde

- ▶ MF 5700 M traktorerne er forsynet med kraftfuld og moderne hydraulik, der gør, at de nemt kan håndtere en lang række moderne redskaber
- ▶ Masser af hydraulisk flow og kraft leveres af det enkle open-centre pumpesystem med to gear. Den ene pumpe leverer 32 liter/min. til de interne kredsløb, og den anden leverer 58 liter/min. til den elektronisk styrede bageste lift med en kapacitet på op til 5.200 kg
- ▶ Et kombineret flowsystem på 100 liter/min. (ekstraudstyr) opfylder de højeste hydraulikkrav, f.eks. til læssecarbejde.

### Toppresterende transmissioner giver optimal styring

- ▶ Moderne og omkostningseffektiv 12 x 12 transmission overfører motorkraften effektivt, hvilket er med til at spare brændstof
- ▶ Dyna-4 giver styring af 16 fremgear og 16 baggear med fire powershift hastigheder inden for fire områder, så der opnås en imponerende, enkel og praktisk styring.

# VIRTUAL REALITY



## BRUG DIN SMARTPHONE TIL AT KOMME MED IND I MF 5700 M



### ◀ TRIN 1

Benyt en app til QR-kodeaflysning. Download appen gratis via App Store eller Google Play.



### ◀ TRIN 2

Åbn appen, og scan denne QR-kode ...



### ◀ TRIN 3

... og træd ind i din Massey Ferguson-traktor.

Oplev eXperience i 2D ved at bevæge din smartphone rundt i alle retninger eller ved at bruge dine fingre.



### ◀ TRIN 4

Oplev den fulde VR 3D-oplevelse ved at klikke på det dedikerede ikon. Brug den i kombination med et par VR-briller.



## DEN MEST BEHAGELIGE ARBEJDSPLADS

Med deres brancheførende, rummelige kvalitetskabiner giver MF 5700 M traktorerne komfort og brugervenlighed, der gør arbejdet til en fornøjelse.

## BRANCHEFØRENDE PLADS, KOMFORT OG UDSYN

MF 5700 M modellernes kabiner, der sætter nye standarder inden for denne traktorsektor, giver uovertruffen plads, komfort og udsyn hele vejen rundt.

Trin med sikker og nem giver adgang til kabinen gennem brede døre. Det mest rummelige førermiljø i branchen med en bredde mellem stolperne på 1.300 mm og et plant gulv med ophængte pedaler som i en bil giver masser af gulvplads.

Når føreren sidder i sædet, giver ergonomisk designet placering af betjeningsfunktioner større brugervenlig med enkel betjening via funktioner, der sjældent ses inden for dette traktorsegment. Med sit moderne design giver MF 5700 M et højt niveau af styring og automatik med el hydraulisk aktivering af firehjulstræk og differentiallås.

På Dyna-4 modellerne opnås der yderligere komfort med kabineaffjedring, der giver føreren væsentligt større velvære på lange arbejdsdage. Det mekaniske system bruger to lyddæmpende bøsninger til at understøtte kabinen foran og spiralfjedrede støddæmpere i de bageste hjørner.

Aircondition fås som ekstraudstyr på alle modeller.



DEN STØRSTE KABINE  
PÅ MÅRKEDET –  
kompakt men alligevel meget rummelig  
indvendigt med bred adgang på begge sider



UOVERTRUFFENT  
360° UDSYN  
giver optimal komfort og  
sikkerhed under arbejdet



SUVERÆN  
ERGONOMI  
Alt det, du skal bruge, er placeret  
præcis, hvor du forventer det.  
Alle betjeningsfunktioner er nemme at nå,  
så der opnås præcis og nem betjening.

# DE BEDSTE ARBEJDSFORHOLD

## 12x12 TRANSMISSIONSMODELLER

Komfort og brugervenlighed er det, der prioriteres højest for alle førere, som tilbringer lange, travle arbejdsdage i kabinen. Et smart, ergonomisk design sikrer en kabineindretning, der er praktisk og behagelig, og hvor der kan vælges aircondition som ekstraudstyr.

Alle betjeningsfunktioner er placeret sammen på den praktisk udformede konsol i højre side, hvor de er nemme at nå og betjene, og et nyt digitalt instrumentpanel viser vigtige oplysninger. Det er alt sammen indrettet, så dine lange, travle arbejdsdage kan være produktive, men mindre trættende.

# 12X12 MODEL

## Avanceret instrumentpanel

Tydelige, klare instrumenter placeret i et smalt instrumentbræt, der viser vigtig driftsinformation. Det avancerede instrumentpanel viser motor- og PTO-omdrejninger, serviceintervaller, brændstofforbrug, antal kørte kilometer, bearbejdet areal, olietemperatur, antal driftstimer, lagring af motoromdrejninger og serviceinformationer.

## Powershuttle

Powershuttle – der fås som standard – giver dig kobling og shuttling lige ved hånden med Comfort Control, hvor du selv kan indstille, hvor aggressiv shuttling skal være – ideelt til læssecarbejde.

## Uovertruffet udsyn i alle retninger

Den brancheførende kvalitetskabine på MF 5700 M traktorerne giver fremragende udsyn gennem den store forrude, brede glasdøre og buede firdelte ruder. Det fantastiske 'All-in-One' SCR system, der er placeret under kabinen, så der opnås perfekt udsyn i alle retninger og dermed optimal arbejds kvalitet og -sikkerhed. Visio-tag som ekstraudstyr forbedrer udsynet endnu mere under læssecarbejde.

## Hydraulikventiler

Op til tre ventiler styrer de fleste driftsfunktioner

## Joystick til frontlæsser

Integreret, mekanisk joystick til frontlæsser som ekstraudstyr.

## Alt på det rigtige sted

Højre hjørnestolpe indeholder kontakter, der anvendes mindre hyppigt, men som stadig er en integreret del af arbejdsdagen. Her kan du finde arbejdslys, bageste rudevisker, ELC-panel og startnøgle.

## Kontakter til differentialespærre og firehjulstræk

## Kontakt til aktivering af PTO

## Gashåndtag

## Dybdekontrol for bagerste lift

## Lagring af motorhastighed

## Elektronisk liftkontrol

## Gear- og områdestænger

Den nyeste biltekniske teknologi gør det lige så nemt at skifte gear som i din bil.

# GARANTERET KOMFORT

## DYNA-4 TRANSMISSIONSMODELLER

MF 5700 M seriens traktorer, der er forsynet med Dyna-4 transmissioner, har branchens førende kvalitetskabine, der giver uovertruffet udsyn gennem brede glasdøre og buede firdelte ruder.

Dyna-4 modellerne, der er udstyret til et højt niveau som standard, har også et udvalg af ekstraudstyr, der øger komforten, herunder aircondition og mekanisk affjedring.

Føreren får desuden fordel af andre standardfunktioner, som f.eks. bremse til neutral, der automatisk frakobler træk, når bremsene aktiveres.

Smarte betjeningsfunktioner i kabinen gør MF 5700 M Dyna-4 til fremragende læsetraktorer. Det er nemt at skifte mellem frem og tilbage takket være standard Powershuttle eller Power Control håndtag, og der er perfekt udsyn gennem løfteområdet fra Visio tag (ekstraudstyr).



# DYNA-4 MODEL

**Det avancerede instrumentbræt** viser motor- og PTO-omdrejninger, serviceintervaller, brændstofforbrug, kørt distance, bearbejdet areal, olietemperatur og traktortimer, lagring af motorhastighed og serviceinformation.

**Nemt vendegear**  
Power Control håndtaget giver betjening med fingrene af ændring af retningen.

**Uovertruffet 360° udsyn**  
De store ruder giver optimal effektivitet og sikkerhed. Det kompakte 'All-in-One' SCR-system giver føreren 360° udsyn, så der opnås optimal komfort og sikkerhed under arbejdet.

**Joystick til frontlæsser**  
Integreret, mekanisk joystick til frontlæsser som ekstraudstyr.

**Alt på det rigtige sted**  
Højre hjørnestolpe indeholder kontakter, der anvendes mindre hyppigt, men som stadig er en integreret del af arbejdsdagen. Her kan du finde arbejdslys, bageste rudevisker, ELC-panel og startnøgle.

**Hydraulikventiler**  
Op til tre ventiler styrer de fleste driftsfunktioner

**Gashåndtag**

**Kontakter til differentialspærre og fremskubstræk**

**Kontakt til aktivering af PTO**

**Dybdekontrol for bageste lift**

**Lagring af motorhastighed**  
Motoromdrejningshukommelse

**Elektronisk liftkontrol**

**Højre T-håndtag**  
T-håndtaget føres blot frem eller tilbage for at skifte mellem op og ned gennem de fire Dynashift trin. Det er nemt at skifte område ved at trykke på knappen til valg af område, mens håndtaget bevæges.

# MOTORKRAFT

## TIL AT KLARE ENHVER OPGAVE

Den firecylindrede AGCO Power-motor på 4,4 liter, der er kendt for sin robuste pålidelighed og brændstoføkonomi, udgør kernen i MF 5700 M serien. Med 95 hk til 135 hk opfylder den de strengeste Stage V udledningskrav takket være det prisvindende All-in-One system.

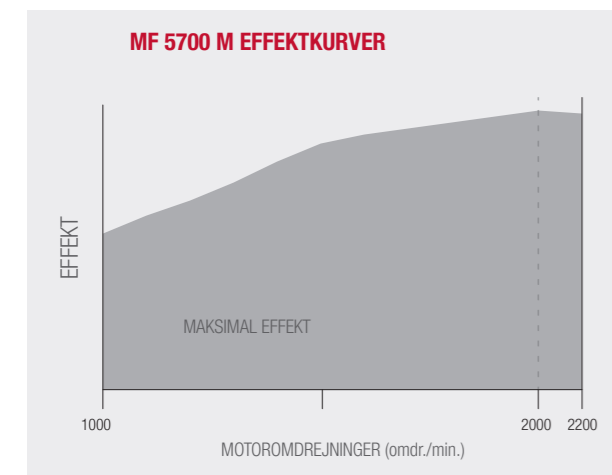
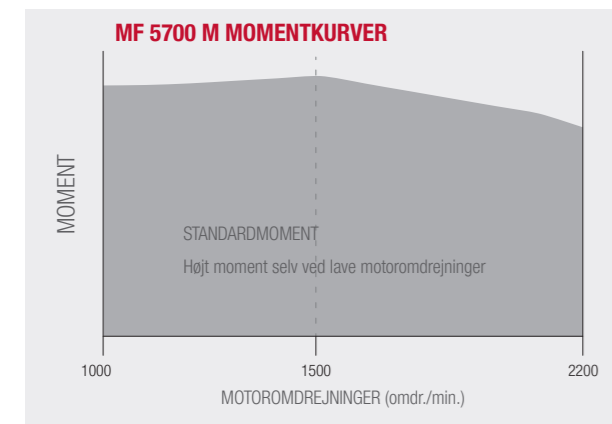

### ADBLUE®-TANK\*

AdBlue®-tanken er nem at fylde i forbindelse med genopfyldning.

### COMMONRAIL BRÆNDSTOFSYSTEM

Avanceret commonrail brændstofsyst<sup>em</sup> giver optimalt indsprøjtningstryk selv ved lave motorhastigheder.

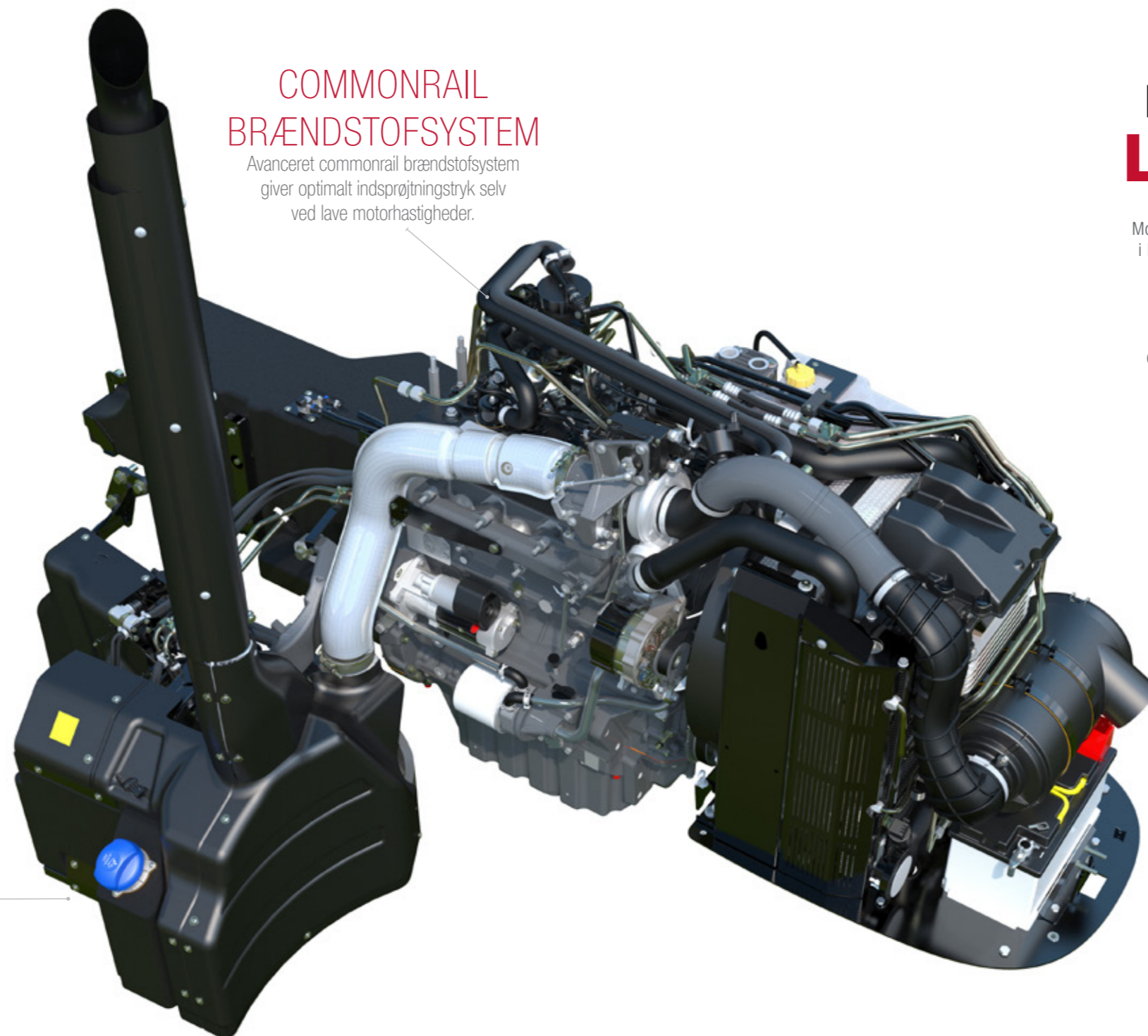

## LAVT BRÆNDSTOFFORBRUG

# LAVT STØJNIVEAU

Motorerne, der er designet med lang slaglængde, driver traktorerne i MF 5700 M-serien og har et højt drejningsmoment på tværs af et bredt hastighedsområde. Der opnås maksimalt drejningsmoment ved lave motorhastigheder med bare 1.500 omdr./min på alle modellerne. Dette reducerer ikke kun brændstofforbruget, men giver også mindre støj og slitage og dermed lavere driftsomkostninger samt en mere behagelig oplevelse for føreren.



### “ALL-IN-ONE” SCR TEKNOLOGI

'All-in-One' systemet behøver kun periodisk 'regenerering', hvilket ikke kræver separat dieselindsprøjtningssystem eller ekstra brændstof. Føreren har total kontrol over processen og kan vælge, hvornår han ønsker at betjene systemet ved hjælp af en kontakt i kabinen.

## UOVERTRUFFENT UDSYN

Med det kompakte 'All-in-One' SCR system, der er placeret under kabinen, opnås der et perfekt udsyn i alle retninger og dermed optimal arbejds kvalitet og -sikkerhed.



# TOPPRÆSTERENDE TRANSMISSIONER GIVER OPTIMAL STYRING

Massey Fergusons højt ansete Dyna-4 transmission er standard på MF 5709 M modellen og ekstraudstyr på MF 5710 M og MF 5711 M.

Dyna-4 giver styring af 16 fremgear og 16 bakgear med fire powershift hastigheder inden for fire områder, så der opnås en imponerende, enkel og praktisk styring. Venstre Power Control håndtag eller T-håndtag på højre konsol giver enkelt og nem betjening.

Bremse til neutral kan også vælges som ekstraudstyr på den synkroniserede 12x12 mekaniske gearkasse. Denne moderne, robuste gearkasse, der er udviklet specifikt af Massey Ferguson til disse traktorer, gør det lige så nemt at skifte gear som i en bil med hydraulisk assistance.



# DRIVLINJE INSPIRERET TEKNOLOGI

Design med direkte flow reducerer effekttabet og giver optimal ydeevne og økonomi.

Hydraulisk PTO kobling giver enkel betjening og lang levetid.

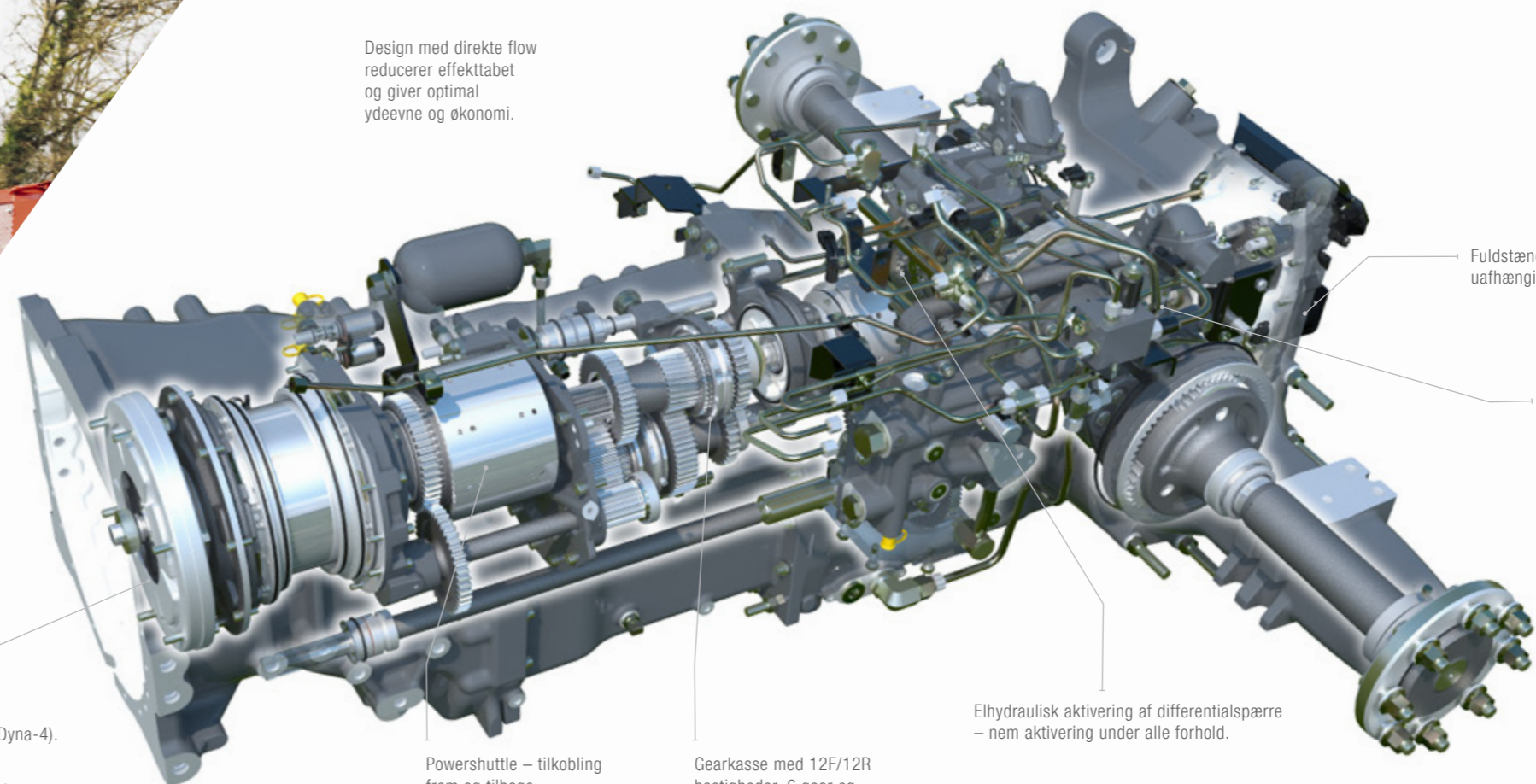

Transmission 12x12 eller 16x16 (Dyna-4).

Moderne og omkostningseffektiv transmission og lavt kraftforbrug giver fantastisk effektivitet og fremragende brændstofbesparelse. Smøring af gearkasse under tryk reducerer træk og friktion.

Powershuttle – tilkobling frem og tilbage.

Gearkasse med 12F/12R hastigheder, 6 gear og 2 områder.

16F/16R Dyna-4 med 4 gear og 4 powershift områder.

Elhydraulisk aktivering af differentialspærre – nem aktivering under alle forhold.

Fuldstændig uafhængig PTO.

Specielt stærk bagaksel med robuste, kraftige planetgear og pålidelig bageste lift med ELC (Elektronisk Lift Kontrol) garanterer sikker drift selv ved meget hård belastning.





# 12x12 TRANSMISSION

## EFFEKTIV OG NEM AT BRUGE

De nye MF 5710 M, MF 5711 M, MF 5712 M og MF 5713 M traktorer fås med en moderne og meget effektiv synkroniseret transmission, der overfører motorkraften effektivt, hvilket er med til at spare brændstof.

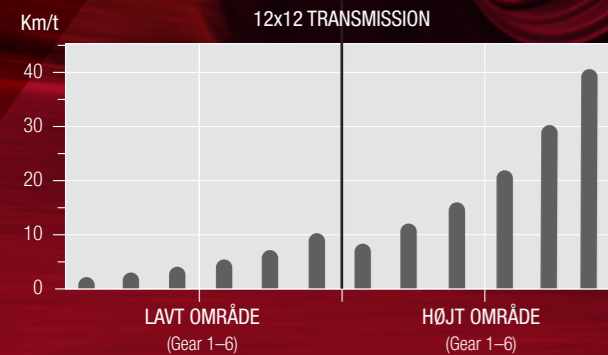

▶ 40 km/t normal maks. hastighed 16.9-30 bagdæk

▶ 6 gear i det primære hastighedsområde fra 4 til 12 km/t

Denne **synkroniserede transmission** giver i alt 12 hastigheder frem og 12 hastigheder bak takket være to områder. Seks gear er inden for det typiske markarbejde-område på 7-15 km/t, og maks. hastigheden er 40 km/t.

Med denne **brugervenlige** knap på gearstangen kan der skiftes gear uden brug af koblingspedalen.

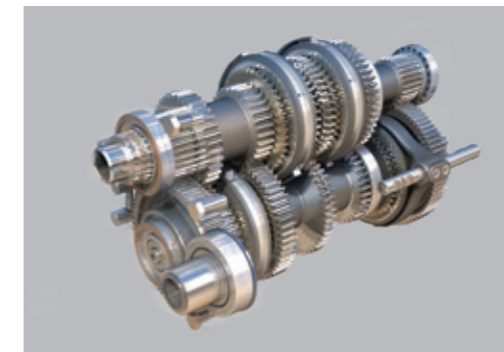

**Powershuttle** giver kontrol med fingrene af skift mellem frem og bak uden brug af koblingspedal.

**Comfort Control**-panelet bruges til at indstille aktivering af koblingen, så den passer til forskellige forhold.



**Superkrybe**gear som **ekstraudstyr** fås også til de langsomste hastigheder på ned til 140 m/t (ved 1.400 omdr./min. med 16.9R34 dæk), der passer til alle opgaver.



Med aktivering af **bremse til neutral-funktion** kan koblingen aktiveres på samme tid, som bremsepedalen trædes ned.

# DYNA-4 TRANSMISSION

## ALTID DEN RETTE VALGMULIGHED

### Fordelene ved Dyna-4 er:

- ▶ Exceptionel ydeevne på gårdspladsen, i marken eller på vejen – 16 frem- og 16 bakgear på ét håndtag, der alle skiftes uden brug af kobling. Speedmatching vælger det bedste Dynashift gear ved skift af område
- ▶ Ultimativ brugervenlighed med venstre Power Control håndtag eller T-håndtag
- ▶ Praktisk betjening af frontlæsser med Comfort Control til indstilling af bløde eller hurtige skift
- ▶ Bremspedalen sætter transmissionen i neutral
- ▶ Eco-funktion til kørsel med 40 km/t ved 1.880 omdr./min.

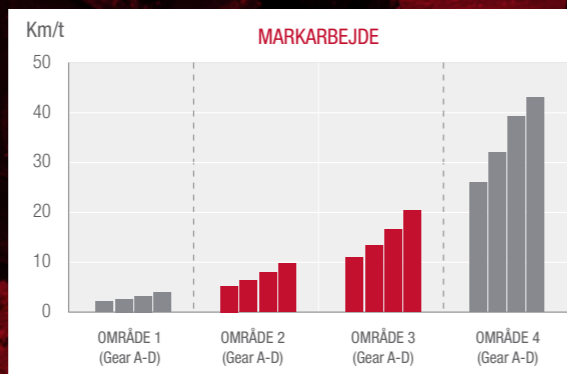

Massey Fergusons højt ansete **Dyna-4 transmission** er standard på MF 5709 M modellen og ekstraudstyr på MF 5710 M og MF 5711 M.

Denne transmission giver uovertruffen produktivitet, kontrol og komfort med fuldstændigt koblingsfri skift af 16 gear frem og 16 gear i bak.

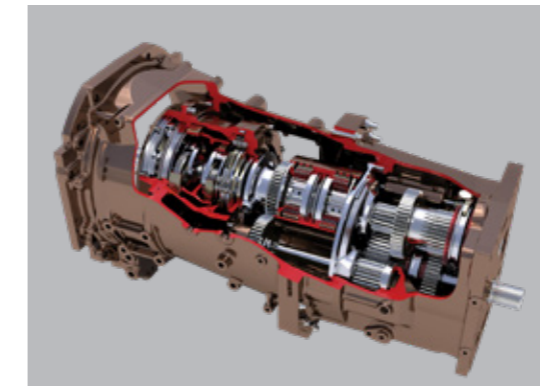

Det eksklusive **Power Control** håndtag giver ukompliceret og enkel tre-i-en betjening. Føreren kan skifte mellem frem/bak eller vælge neutral, hvilket betyder, at højre hånd er fri til at styre læsseren eller redskabshydraulikken.

**AutoDrive** (ekstraudstyr) sikrer automatiske gearskift og arbejder i to funktioner:

- ▶ AutoDrive Power funktion: Powershift skift ved 2.050 omdr./min. auto power eller 1.650 omdr./min. auto eco
- ▶ AutoDrive Eco funktion: Powershift skift ved 1.700 omdr./min.

**Bremse til neutral-kontakt** (ekstraudstyr) aktiverer koblingen på samme tid, som bremspedalen trædes ned. Dette gør det nemmere for føreren samtidig med, at effektiviteten øges, og der opnås større komfort, hvilket især er praktisk ved læssemarbejde.

Du skal blot føre det **T-formede transmissionshåndtag** frem eller tilbage for at skifte op eller ned gennem de fire Dynashift-områder. For at skifte område skal du blot trykke på områdevælgerknappen, mens du bevæger håndtaget.

Bløde eller hurtigt skift – du vælger ved simpelthen at indstille **Comfort Control** på den måde, der passer til opgaven – langsomt og blødt eller hurtigt og effektivt.

Man er sikret fuld kontrol ved særlige lavhastighedsopgaver med **ekstra krybegear**, hvilket betyder, at man kan opnå fremkørselshastigheder helt ned til 100 m/t.

## TIL ALLE REDSKABER OG ALLE ARBEJDSOPGAVER

Det vigtigste for at opnå en velfungerende og effektiv arbejdsgang er at vælge en traktor, der nemt kan håndtere moderne udstyr og udnytte deres fulde potentiale inden for en lang række områder i landbruget.



“ Nøglen til øget produktivitet er at vælge en traktor, der kan give den bedste ydeevne med de nuværende og fremtidige moderne redskaber, så man kan udnytte dens fulde potentiale inden for en lang række anvendelsesområder. ”



## ENKELT OG EFFEKTIVT HYDRAULIKSYSTEM

### ET UKOMPLICERET OPEN-CENTRE HYDRAULIKSYSTEM

styres af to gearpumper. Den ene giver 32 liter/min. til alle interne forsyningsfunktioner, og den anden giver 58 liter/min., så den elektronisk styrede lift kan løfte op til 5.200 kg.

Med et tryk på en knap (ekstraudstyr) kan MF 5700 M traktorernes hydraulik levere et olieflow på 100 liter/min., så den højere gennemløbsmængde kan bruges til at give ekstra hastighed og kraft ved læssearbejde.



Ekstern betjening på skærmen gør det nemt at løfte/sænke bageste lift ved på- eller frakobling af bagmonterede redskaber.



Op til

**3**

ekstra hydraulikudtag  
2 ventiler som standard med  
en tredje som ekstraudstyr.



Op til

**5.200 KG**

Med en imponerende løftekapacitet på 4.300 kg på MF 5709 M, MF 5710 M og MF 5711 M modellerne og 5.200 kg på MF 5712 M og MF 5713 M modellerne kan den bageste lift nemt håndtere tunge, monterede redskaber.

MF 5700 M leveres med den brancheførende elektroniske liftbetjening (ELC).



Op til

**2.500 KG**

Frontlift (ekstraudstyr) fås til MF 5700 M Dyna-4 modellerne, så du kan kombinere redskaber og øge din produktivitet. Standard liftaffjedring giver bedre komfort og kan indstilles i tre forskellige positioner: fast, flydende eller transport.



Op til

**3 PTO HASTIGHEDER**

540/540 E omdr./min. med to hastigheder er standard på MF 5700 M traktorerne, men på alle modellerne kan der også vælges PTO med 540/1.000 omdr./min. eller 540/540 Eco/1.000 omdr./min. som ekstraudstyr.

Der kan vælges en aksel med 21 noter som ekstraudstyr med PTO med 1.000 omdr./min. Styring sker via en moderne uafhængig PTO-kobling (IPTO), der aktiveres elektrohydraulisk og gør tilkoblingen 'nemmere', så transmissionen beskyttes ved gradvis øgning. Dette gennemtestede styringssystem kombinerer meget høj pålidelighed med brugervenlighed og styres nemt ved hjælp af en vippekontakt med tre positioner på førerplatformen.

## ROBUST BAGAKSEL



AKSLENS ROBUSTE KONSTRUKTIONSMÆSSIGE, STØBTE DESIGN HAR NYE INTERNE SLUTDREV med planetgear til den endelige hastighedsreduktion. Disse øger drejningsmomentet, så der sikres overførsel af maksimal motorkraft til jorden og dermed høj trækraft og ydeevne.

Alle modellerne er udstyret med multiskivebremse i oliebad, der er monteret på den indvendige side af akslen, hvilket giver den største bremseevne på akslerne.

## BETJENING AF DIN FRONTLÆSSER PÅ MASSEY FERGUSONS MANÉR

Alle MF 5700 M traktorer kan specificeres, så de er fuldt forberedt for frontlæsser med en frontlæsserramme, der er klar til nem montering af en Massey Ferguson MF FL og FLX frontlæsser. Læsserrammen, der er udviklet til at være en integreret del af maskinen, giver maksimal manøvrerøve og nem adgang til vedligeholdelse. Dyna-4 modellerne kan også bestilles med en fabriksmonteret læsserramme forberedt til montering af en MF frontlæsser efter dit valg.

Derudover giver et mekanisk joystick (ekstraudstyr), der er udviklet specielt til betjening af MF frontlæssere, en behagelig, nem og enkel styring.

Model	IKKE AUTOMATISK NIVELLERINGSSYSTEM				AUTOMATISK NIVELLERINGSSYSTEM							
	FL.3720X	FL.3922X	FL.3723	FL.4125	FL.3717X	FL.3919X	FL.3819	FL.3823	FL.4018	FL.4121	FL.4220	
Maksimal løftehøjde – målt ved drejepunkt	m	3,70	3,90	3,79	4,06	3,70	3,90	3,79	3,79	4,02	4,06	4,20
Maksimal tømningvinkel ved maksimal højde	grader	49	46	58	56	49	46	58	58	54	57	54
Maksimal tilbageskubkraft ved jorden	grader	42	43	48	48	42	43	48	48	49	48	49
Løftekapacitet til maksimal højde – 800 mm fra drejepunkt	kg	1.010	1.080	1.290	1.300	1.590	1.680	1.920	2.260	1.780	1.980	1.930
Løftekapacitet til 1,5 m højde – 800 mm fra drejepunkt	kg	1.520	1.670	1.720	1.870	1.710	1.890	1.940	2.280	1.820	2.100	2.020
Brydekraft – 800 mm fra drejepunkt	kg	1.770	1.960	1.850	2.070	1.850	2.080	1.990	2.320	1.910	2.290	2.160
Reduktionskraft ved jorden – 800 mm fra drejetap	kg	2.300	2.760	3.420	3.420	2.280	2.740	3.360	3.360	3.400	3.370	3.420
Gravedybde	mm	150	150	160	160	150	150	160	160	180	160	160



### DEN PERFEKTE LÆSSEPARTNER

- ▶ Det mekaniske joystick til frontlæsser (ekstraudstyr) er designet specifikt til brug på disse traktorer
- ▶ Comfort Control gør det muligt for føreren at indstille dens reaktion – langsom og ensartet – eller hurtig og effektiv
- ▶ Med bremse til neutral kan føreren altid aktivere neutral, når bremsen trædes ned. Dette gør læssecarbejdet betydeligt bedre og nemmere, når føreren kun behøver at bruge én pedal til at bremse og udkoble på samme tid
- ▶ Føreren får suverænt udsyn takket være en smal motorhjelme og instrumentbord
- ▶ Visio tag (ekstraudstyr) giver bedre udsyn til lasten over hele løfteområdet med beskyttelse mod nedfaldende genstande (FOPS)
- ▶ En fleksibel serie af frontlæssere til mange forskellige anvendelsesformål
- ▶ Alle modellerne fås med fabriksmonteret frontlæsserramme som ekstraudstyr, der giver optimal ydeevne til alle formål
- ▶ Dyna-4 modellerne fås med fabriksmonteret frontlæsserramme samt mulighed for montering af MF frontlæsser
- ▶ Højt hydraulikflow: standard 58 l/min. og op til 100 l/min. kombineret flow som ekstraudstyr
- ▶ Fremragende manøvrerdygtighed med snævre vendevinkler og hurtig reaktion fra motor og hydraulik
- ▶ Optimal og nem adgang til vedligeholdelse

JOYSTICK TIL FRONTLÆSSER



### BETJENING AF FRONTLÆSSER

Joystickets hovedfunktioner:

- A. Løft
- B. Sænk
- C. Påfyld
- D. Tøm
- E. 3. funktion
- F. Frontlæsserophæng



## DESIGNET TIL MAKSIMAL OPPETID

BEDRE OPLEVELSE  
SOM TRAKTOREJER OG  
FULDSTÆNDIG RO I SINDET



“ Oppetiden er helt afgørende for min bedrifts effektivitet ”

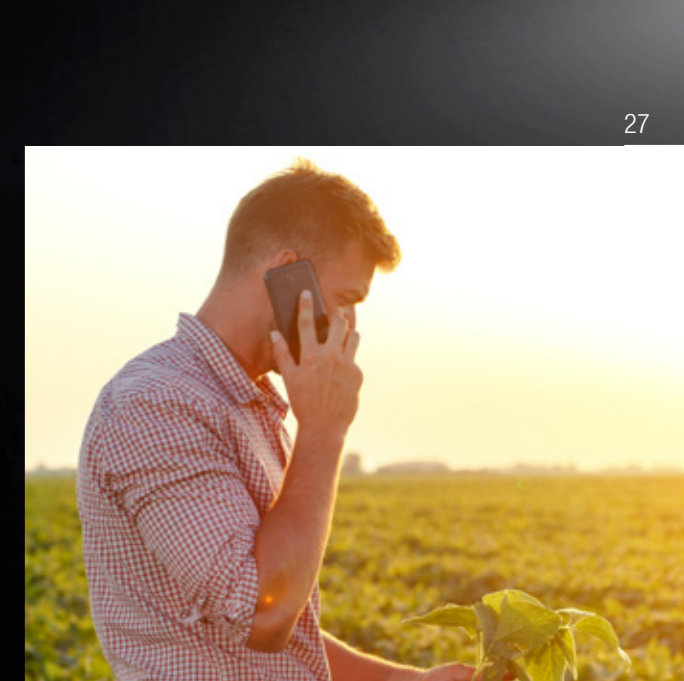

## MFcare

### FÅ UDGIFTER, DER LIGGER FAST, OG GARANTI FOR OPTIMAL YDEEVNE TIL DIN MF 5700 M MED MF CARE.



Aftaler med MF Care Service og udvidet reklamationsret er fleksible, så de passer til dine krav vedrørende betaling og driftstimer. Regelmæssig service sørger for forebyggende vedligeholdelse – udbedring af fejl, inden de udvikler sig til problemer, hvilket er med til at reducere spildtid. Fuld forhandler-servicehistorik, der bruger originale AGCO Parts-dele, øger også gensalgsværdien for din maskine.

- ▶ Bibehold den maksimale gensalgsværdi for din traktor
- ▶ Fleksible vilkår og langsigtede prispakker
- ▶ Fås op til 12 måneder efter registrering
- ▶ Erfarne MF-teknikere yder service på stedet eller på værkstedet

	SILVER	GOLD
DETALJER	SERVICEKONTRAKTER MED REGELMÆSSIG VEDLIGEHOLDELSE Servicepakken omfatter alt foreskrevet vedligeholdelsesarbejde på baggrund af faste priser.	REPARATIONS-AFTALER Kontrakter med udvidet reklamationsret, der giver sikkerhed mod reparationsudgifter (bortset fra sliid). Der tilbydes takster med eller uden selvrisiko som tilkøb.
MASKINTYPE	Alle	Alle
ALMINDELIG VEDLIGEHOLDELSE*	JA	JA
REPARATIONS-OMKOSTNING	NEJ	JA
SELVRISIKO	NEJ	Vælg mellem: DKK0, DKK1.900, DKK3.900

\* Den listepriis, der er angivet af AGCO, henviser udelukkende til den udvidede reklamationsret og indeholder ikke vedligeholdelse.

### MASSEY FERGUSON TILBYDER ET OMFATTENDE, EFFEKTIVT UDVALG AF SERVICEYDELSER

					
6.000 timer 5 år	3.000 timer 5 år	50.000 baller 5 år	6.000 timer 5 år	2.000 timer 3 år	25.000 baller 3 år

Kun ISOBUS-kompatible maskiner

24/7 HOTLINE +800 8700 365 7

MASSEY FERGUSON  
EXPERIENCE

MASSEY FERGUSON

## RESERVEDELE OG SERVICE

DET ER ALT SAMMEN ET SPØRGSMÅL OM  
**SUPPORT**,  
DER VARER HELE MASKINENS LEVETID

Det kan være kompliceret at købe, eje og vedligeholde landbrugsmaskiner. Derfor er det særdeles vigtigt, at du har den helt rigtige backup og support for at få ro i sindet. Som Massey Ferguson kunde er du sikker på individuelt tilpasset, imødekommende og venlig support fra vores netværk af forhandlere med specialviden og indgående kendskab til din forretning.

Der er ingen spildtid ved levering af reservedele og service, fordi en maskine er ude af drift. Vi står til din rådighed i hele din Massey Ferguson-maskines levetid.

Vi er stolte over og føler et ansvar for hver enkelt maskine vi sælger, og det er vores opgave at sørge for, at dine maskiner fungerer sikkert, hver gang du kører i marken.

“ Jeg ønsker en hurtig og nem daglige vedligeholdelse, så jeg kan tilbringe mere tid sammen med min familie. ”

MF 5700 M ER DESIGNET TIL AT GIVE HURTIG, UPROBLEMATISK, NEM OG OMKOSTNINGSEFFEKTIV RUTINEMÆSSIG DAGLIG VEDLIGEHOJDELSE.

Vi har kombineret praktiske funktioner med elegant design, så du får hurtig, ukompliceret og nem daglig vedligeholdelse af din traktor, så du kan komme hurtigt ud i marken og dermed opnå højere produktivitet og lidt mere fritid. Med en traktor fra Massey Ferguson MF 5700 M-serien holdes den tid, der bruges på gårdspladsen med at forberede dagens arbejde, nede på et minimum.

### EKSTRAUDSTYR OG TILBEHØR

Nutidens landbrug kræver maskiner, der er optimeret til din bedrift. Vi har alle forudsætningerne for at tilpasse din Massey Ferguson-maskine til dine behov og tilbyder et bredt udvalg af valgmuligheder og tilbehør – lige fra frontlæssere, vægte, ekstra hydraulikventiler og hydraulikpumper. Til at gøre din arbejdsdag ultimativt komfortabel kan du få forskellige sæder, lydssystemer, kølere til drikkevarer og meget mere.

Alt, hvad vi tilbyder, er blevet grundigt gennemgået af vores teknikere i alle enkeltheder, så du får optimal kompatibilitet med din maskine, sikkerhed, holdbarhed og ydeevne. Du får ekspertservice fra din Massey Ferguson-forhandler, der har alle de nødvendige specialværktøjer og den krævede viden lige ved hånden.



Motorens luftfilter er også let tilgængeligt og let at rengøre.



Forakslen og udformningen af motorhjelmen gør det let at få adgang til olieind og -filter.



Let adgang til afmontering af kabinefilter for rengøring.



Kølepakken er let at komme til, så den er hurtigere og nemmere at rengøre.

# MFservices

## VI ER ALTID KLAR TIL AT ØGE DIN INDTJENING OG EFFEKTIVITET

VELKOMMEN TIL MF SERVICES – ALT,  
DU SKAL BRUGE TIL AT UNDERSTØTTE  
DRIFTEN AF DIN MF 5700 M-TRAKTOR.

MF Services er let tilgængelige og fleksible og kan hjælpe dig med at styre driftsomkostninger, budgetlægning og bedriftsplanlægning – så du sikrer, at hver enkelt maskines driftstimer er en succes, og får frihed til at fokusere på det vigtigste, nemlig at drive landbrug.

Denne omfattende række af servicerelaterede produkter gør det nemmere end nogensinde at eje og arbejde med Massey Ferguson landbrugsudstyr.

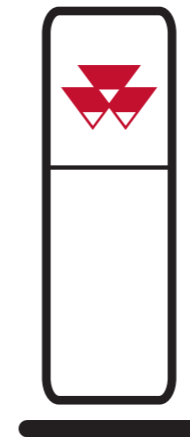

### MASSEY FERGUSON FORHANDLERNETVÆRK

Din MF-forhandler repræsenterer den bedste ekspertise inden for landbrugsmaskiner i dit område. Du kan altid kontakte din forhandler og få den bedste service fra salgsafdelingen, værkstedet og lageret til køb af nyt udstyr.

### MERE END 4.700 SERVICE- & REPARATIONSSTEDER I HELE VERDEN



### ORIGINALE RESERVEDELE FRA MASSEY FERGUSON

ER DEN BEDSTE GARANTI FOR  
AT BEVARE VÆRDIEN AF DIN  
NYE MF 5700 M I DET LANGE  
LØB OG BESKYTTE DEN MOD  
UPLANLAGTE DRIFTSTOP.

Vælg mellem et stort udvalg af tilbehør, herunder smøremidler, AdBlue, plejekits, kabinettilbehør og meget mere. Alt tilbehør kan købes hos din MF-forhandler.

Ved hjælp af appen "AGCO Parts Books to go" kan du hurtigt og nemt finde MF-reservedele og bestille dem direkte. Appen kan downloades fra App Store og Google Play Store. Du kan få oplyst dine personlige adgangsplysninger af din MF-forhandler.



### AGCO FINANCE

GIVER DEN PERFEKTE FINANSIERING.

AGCO Finance tilbyder skræddersyede løsninger til dit landbrug, som omfatter leasing, lånemuligheder, leje med køberet, fulde servicepakker og driftsleasing, herunder finansiering af kontrakter med MF Care udvidet reklamationsret.



### MASSEY FERGUSON KOLLEKTIONEN

NU KAN DU SE LIGE SÅ ELEGANT  
UD SOM DIN MASSEY FERGUSON.

Er du på udkig efter en kasket, der matcher din MF 5700 M ... eller en elegant og holdbar overall til arbejdsbrug? Vi har et eksklusivt udvalg af kvalitetsprodukter, der passer til dig, dit landbrug, din familie og din livsstil.

Find ud af, hvad vi har ved at logge ind på vores online-shop:

[Shop.MasseyFerguson.Com](http://Shop.MasseyFerguson.Com)

For ovennævnte supportpakker gælder nationale vilkår og betingelser. Bemærk, at ikke alle pakker er tilgængelige i alle lande.

Spørg din lokale MF-forhandler.



## GØR MF 5700 M HELT PERSONLIG OG LIGE SÅ INDIVIDUEL SOM DIT LANDBRUG

	MF 5710–13 M 12 x 12	MF 5709–11 M DYNA 4
<b>Motor</b>		
AGCO POWER firecylinder, turbo, commonrail	●	●
Lagret motorhastighed	●	●
<b>Transmission</b>		
Mekanisk 12×12	●	-
Dyna-4 16×16	-	●
Powershuttle	●	-
Comfort Control	●	●
Power Control	-	●
Udkobling på gearstang	●	-
Autodrive og bremse til neutral	-	○
Krybegear	○	○
Stor kabine med plant gulv (2 døre, nem adgang)	●	●
Affjedret stor kabine med plant gulv (2 døre, nem adgang)	-	○
Skærmforlængere	○	○
Aircondition	○	○
Visio glastag til læssee arbejde	○	○
Ratstamme med dobbeltindstilling (vipning og teleskopisk)	●	●
Mekanisk sæde	●	●
Luftaffjedret sæde	○	○
Passagersæde	○	○
Radio/CD/MP3/indgange	○	○
Arbejdslys på tag (for og bag)	●	●
Ekstra arbejdslys på håndlister	○	○
2 bakspejle	●	●
2 teleskopiske bakspejle	○	○
Avanceret Performance Monitor	●	●
Værktøjskasse	●	●

	MF 5710–13 M 12 x 12	MF 5709–11 M DYNA 4
<b>Hydraulik</b>		
Separat udvendig pumpe 58 l/min.	●	●
2 mekaniske hydraulikventiler	●	●
3 mekaniske hydraulikventiler	○	○
Håndtag til liftkontrol (intermix)	●	-
Avanceret liftkontrol (intermix/maks. højde/hurtigt jordsøg/støddæmper)	○	●
Liftkontrol på skærm, venstre side	-	○
Liftkontrol på skærme, begge sider	●	●
Frontlift	-	○
<b>PTO</b>		
Uafhængig PTO	●	●
Elhydraulisk PTO-kobling	●	●
Valg af PTO-omdrejninger fra førerhus	●	●
<b>Foraksel</b>		
Firehjulstræk	●	●
Elhydraulisk differentialspærre	●	●
Forskærme*	○	○
Drejbare forskærme	○	○
<b>Ekstraudstyr</b>		
Hydraulisk anhængerbremse (dobbeltilinje)	●	●
Pneumatisk anhængerbremse (dobbeltilinje)	○	○
Pneumatisk anhængerbremse (dobbeltilinje) + hydraulisk linje	○	○
Hovedafbryder	●	●

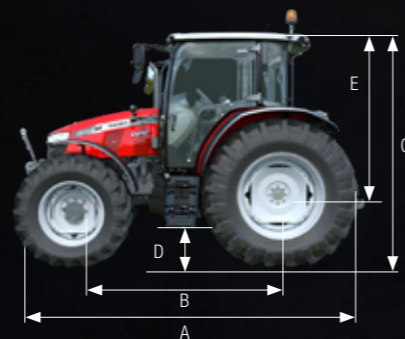

## DIMENSIONER

	MF 5710 M/ MF 5711 M 12x12	MF 5709 M/ MF 5710 M/ MF 5711 M DYNA-4	MF 5712 M/ MF 5713 M 12x12		
A	Total længde fra frontvæggramme til bagerste liftarme	mm	4.305	4.305	4.305
B	Akselafstand	mm	2.430	2.430	2.500
C	Højde til tagets top (standard/Visio)	mm	2.650*	2.685*	2.730**
D	Maks. frihøjde* (fjern 80 mm til pickup-træk)	mm	480	515	520
E	Højde til tagets top (standard/Visio) fra bagaksel	mm		1.949	
	Bredde (min./maks.)	mm	1.380-1.925	1.795-2.587	1.795-2.587
	Venderadius – udvendig diameter, uden bremsere	m	8,3	8,3	8,4

\* 16.9 R 34 dæk \*\* 18.4 R 38 dæk † 420/85R38 dæk

### NØGLE

- Standardudstyr
- Ekstraudstyr
- Ikke tilgængelig

Alt, hvad der er muligt, er blevet gjort for at sikre, at oplysningerne i dette dokument er så nøjagtige og aktuelle som muligt. Der kan dog forekomme unøjagtigheder, fejl eller udeladelser, og enkeltheder i specifikationerne kan til enhver tid ændres uden varsel. Alle specifikationer bør derfor bekræftes hos din Massey Ferguson-forhandler inden et eventuelt køb.

<b>Motorydelse</b>	
Nominelle hk (kW) ved 2.200 omdr./min.	ISO hk (kW)
Maks. hk (kW) ved 2.000 omdr./min.	ISO hk (kW)
Maks. drejningsmoment ved 1.500 omdr./min.	Nm
<b>Motor</b>	
Type/kapacitet/antal cylindre	
Teknologi	
<b>Transmission</b>	
Type/antal gear	
Gear/områder	
Shuttle	
Min. hastighed ved 1.400 omdr./min.	km/t
Krybegear som ekstraudstyr	
Min. hastighed ved 1.400 omdr./min.* med krybegear	km/t
<b>PTO</b>	
Betjening og kontrol	
Standard PTO-omdrejninger	
Ekstraudstyr PTO-omdrejninger	
PTO-omdr. ved motoromdr.	540 & 1000
PTO-omdr. ved motoromdr.	540 Eco
<b>PTO-aksel</b>	
Standard	
Ekstraudstyr	
<b>Hydraulik</b>	
Maks. olieflow – trin 1	liter/min.
Standard maks. olieflow – trin 2	liter/min.
Ekstraudstyr - maks. olieflow – trin 2	liter/min.
Kombineret flow	
Maks. tryk	Bar
Standard hydraulikventiler/ hydraulikventiler som ekstraudstyr	
<b>Bageste lift</b>	
Maks. løftekapacitet	kg
Liftarme	
<b>Bremser</b>	
Type	
<b>Bagdæk</b>	
Standard	
Ekstraudstyr	
<b>Kapaciteter</b>	
Kapacitet på brændstoftank	liter
Kapacitet på AdBlue®-tank	liter
<b>Vægt</b>	
4WD**	kg

	MF 5710 M 12×12	MF 5711 M 12×12	MF 5712 M 12×12	MF 5713 M 12×12	MF 5709 M Dyna 4	MF 5710 M Dyna 4	MF 5711 M Dyna 4
	100 (77)	110 (82)	120 (90)	130 (97)	90 (68)	100 (77)	110 (82)
	105 (80)	115 (86)	125 (93)	135 (101)	95 (71)	105 (80)	115 (86)
	440	460	520	545	405	440	460
	AGCO POWER 4,4 liter, 4 cylindre						
	Elektronisk indsprøjtning, common rail, 4 ventiler pr. cylinder, DOC + SCR						
	12×12			Semi-powershift 16×16			
	6×2			4×4			
	Power Shuttle (Comfort Control & knap til udkobling på håndtag) + bremse til neutral (ekstraudstyr)			Power Shuttle (Power Control-håndtag og Comfort Control) + bremse til neutral (ekstraudstyr)			
	1,26		1,31			1,30	
	24×24			32×32			
	0,10			0,10			
	Uafhængig/elektrohydraulisk kontrol						
	540/540 Eco	540/1000		540/540 Eco			
	540 / 1.000 // 540/540 Eco/1.000	540 / 540 Eco / 1.000 // 540 / 540 Eco		540 / 1.000 // 540/540 Eco/1.000			
	2.000						
	1.550						
	6 noter						
	6 og 21 noter						
	33 l/min. forsyning til styring, bremsere, diff.spærre, PTO, firehjulstræk						
	58 l/min. forsyning til spoleventiler og lift						
	58 l/min. forsyning til lift + 42 l/min. forsyning til spoleventil						
	De to pumper kan kombineres, så de leverer 100 l/min. til hydraulikventiler (f.eks.: frontlæsser)						
	Fuldautomatisk (elektrisk kontakt i kabine)						
	200						
	2 / 3						
	4.300	5.200		4.300			
	Gribeklør (kat. 2)	Gribeklør (kat. 3)		Gribeklør (kat. 2)			
	Elhydraulik/oliekølet						
	420/85 R 34	420/85 R 38		420/85 R 34			
	460/85R34 - 480/70 R34 - 540/65R34	460/85 R 38 - 520/70 R 38 - 600/65 R 38		460/85R34 - 480/70 R34 - 540/65R34			
	340/85 R 38 - 420/85 R 38	480/70 R 38 - 540/65 R 38		340/85 R 38 - 420/85 R 38 480/70 R 38 - 540/65 R 38			
	153			160			
	18						
	4.070	4.230		4.400		4.500	

### NØGLE

- ISO TR14396
- \* Producentens afprøvning
- \*\* Standardkonfiguration med fulde brændstoftanke, en fører – 75 kg og de mindste dæk

**UKOMPLICERET  
EFFEKTIVITET**





[www.MasseyFerguson.dk](http://www.MasseyFerguson.dk)

[www.facebook.com/mfdanmark](https://www.facebook.com/mfdanmark)

[Twitter.com/MF\\_EAME](https://twitter.com/MF_EAME)

[Instagram.com/MasseyFergusonGlobal](https://www.instagram.com/MasseyFergusonGlobal)

[www.YouTube.com/MasseyFergusonGlobal](https://www.YouTube.com/MasseyFergusonGlobal)



MASSEY FERGUSON® er et globalt varemærke under AGCO.  
© AGCO SAS. 2021 | A-DA-17337 | Dansk



MASSEY FERGUSON