

MF ACTIVA

MF 7340 & MF 7344
5 HALMRYSTERE | 185-226 HK



MASSEY FERGUSON



MF ACTIVA

EN MASKINE, DU KAN STOLE PÅ

MF ACTIVA mejetærskeren er bygget efter de højeste standarder. Den er en fleksibel og pålidelig maskine, der er skånsom mod kornet og halmen. Motoren er ekstremt effektiv og reducerer ejerens høstomkostninger. Den rummelige kabine er indrettet, så den giver et roligt og behageligt miljø for føreren med ergonomisk placerede betjeningsfunktioner og panoramisk udsyn.

Model	Maks. ydelse (hk/kW)	Antal halmrystere	Tankkapacitet (liter)	Tømmehastighed (liter/sek.)	Skærebordets størrelse (meter)
MF ACTIVA 7340	185/136	5	5.200	72	4,2-5,4
MF ACTIVA 7344	226/167	5	6.500	85	4,8-7,6



RENE RESULTATER

08

06 TÆRSKEKVALITET

KOMFORTKABINEN

12

10 KORNTANK OG SOLDKASSE

DESIGNET TIL EFFEKTIV MOTORKRAFT

14

- Vælg dit skærebord 4
- Tærskeskalitet 6
- Rene resultater 8
- Korntank og soldkasse 10
- Komfortkabinen 12
- Designet til effektiv motorkraft 14
- MF Services 16
- Specifikationer 18

VÆLG DIT SKÆREBORD

GOD START, GODT RESULTAT.

Dit skærebord er vigtigt for, hvor godt din mejetærsker kører. Massey Ferguson, der har livslang erfaring, giver dig mulighed for at vælge mellem et PowerFlow skærebord af fremragende kvalitet eller FreeFlow skærebord med høj kapacitet.

FREEFLOW OP TIL 7,6 M



POWERFLOW* OP TIL 5,5 M



Schumacher kniven er den bedste i branchen med 1.254 snit pr. min. Den er selvrensende og hele tiden skarp, så den håndterer ubesværet afgrøderne under selv meget krævende forhold.



Multikobling er standard for hurtig afmontering af skærebord.*



Indføringsfingre i fuld bredde på FreeFlow skærebordet øger flowet igennem sneglen og sikrer præcis, hurtig transport ind i indføringskanalen.



Kniven er monteret hele 1,14 m fra indføringsneglen, hvilket sikrer optimalt udsyn og resultat. De robuste PowerFlow bånd fører afgrøden væk fra kniven og ind i indføringskanalen med en konstant hastighed. Båndene leder også sten væk i stedet for at føre dem ind i maskinen, hvor de kan forårsage skade.



AutoLevel skærebordsstyring med stubhøjderegulering tilbydes som ekstra udstyr. Glat overgang fra side til side sørger for en konstant stubhøjde med følsomhed. Dette skyldes et samarbejde mellem de hydrauliske og elektroniske systemer af høj kvalitet.

TÆRSKEKVALITET I HJERTET AF MEJETÆRSKEREN

Tærsekomponenterne er optimeret, så de passer til alle afgrøder. Den robuste 600 x 1.340 mm brede cylinder med otte slagler, tærsker skånsomt og korrekt. Den kan klare en lang række afgrøder lige fra græsfrø og småfrøede afgrøder til majs.

Tærsebroen kan som noget helt unikt reguleres frem og tilbage inde fra kabinen, med hensyntagen til skiftende afgrøde forhold. Den har differentieret trådafstand, hvilket for det første, giver en fremragende tærsekevalitet, og for det andet maksimal udskillelse.

Der fås også riscylinder og tærsebord som ekstraudstyr til MF 7344.

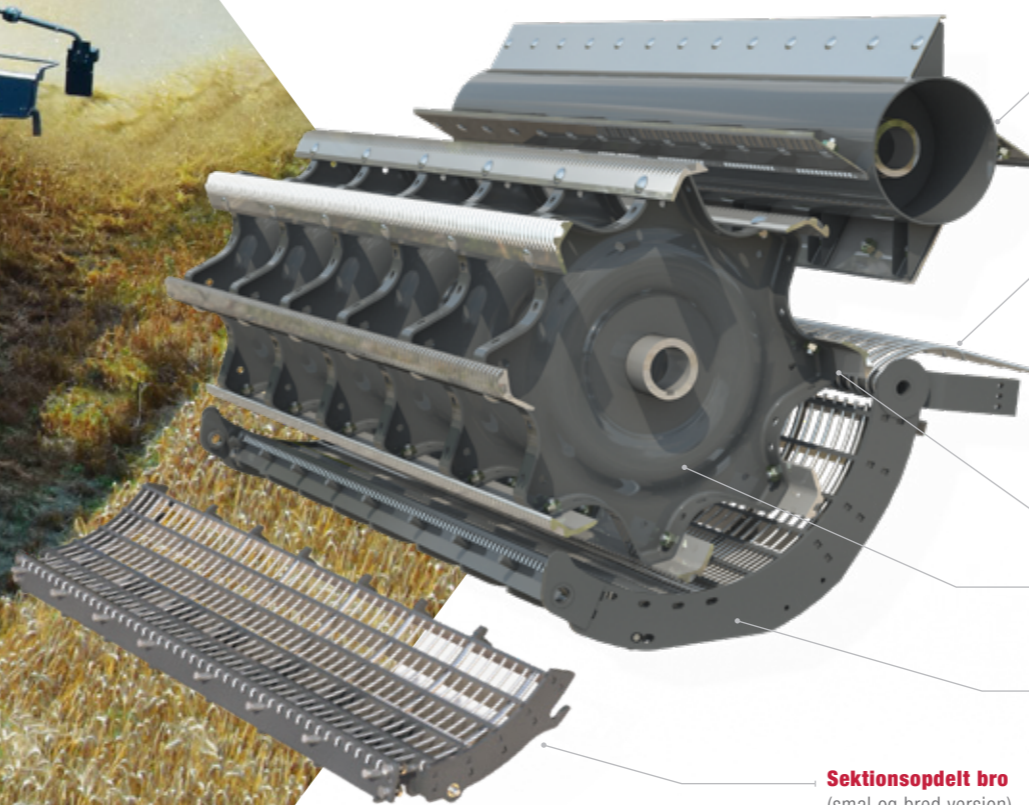

Halmfører

ABC-bro

ABC-broen er monteret bag på hovedbroen, hvilket udvider udskillelseskapaciteten. Denne kan indstilles i tre positioner for at opnå den bedste ydelse, idet udskillelsesområdet forøges med hele 20 %.

Uafhængig justering af tærsebro

Højtydende cylinder

Brotråde

Sektionsopdelt bro
(smal og bred version)

Sektionsopdelt tærsebro giver mulighed for hurtige skift fra afgrøder med små kerner til afgrøder med store kerner.

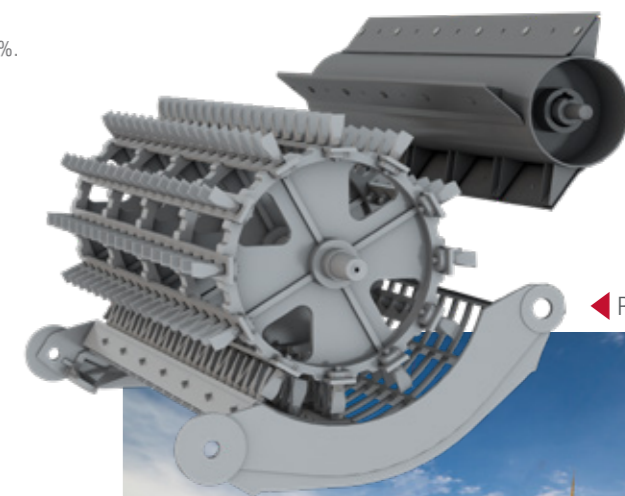

◀ Riscylinder



RENE RESULTATER

Dette skånsomme tærskesystem er din sikkerhed for høj kvalitet, og du får ensartede skår, der er perfekte til såvel rundballer som til store eller små firkantede baller.

Standard fingrene giver dig mulighed for at indstille den ønskede bredde for at få en perfekt størrelse. Det er nemt at montere akshævere under fugtige forhold. Når halmen behandles på denne måde, bliver brændstofforbruget mindre med lavere høstomkostninger til følge.



Regulerbar forsænkingsplade – en regulerbar forsænkingsplade er standard for at sikre, at halmen snittes ensartet.

Høj udskillelseskapacitet – de lange halmrystere har fire trin med 'aktive vægge'. De 21 cm høje, lodrette sektioner på rystertrinene består af gennemtrængelige gitre. Dette er de højeste blandt alle konventionelle mejetærskere. De forreste trin på rysterne er forstærkede til majs.

Solde designet til høj kapacitet – tilløbsplanet med modsatrettet funktion ryster materialet fra tærskebroen, hvorved der lægges to adskilte lag korn og avner, der efterfølgende udskilles af den effektive underblæser. De fuldt justerbare solde har et specialdesign med lameller, der giver et meget rent resultat uanset afgrøde. Det er meget enkelt og ubesværet at afmontere dem ved rengøring.

Du kan trygt snitte – halmsnitteren er specialudviklet for at få en ydeevne for snitning og spredning, som er tilpasset bedrifter, der arbejder med reduceret jordbearbejdning. Knivene er takkede, hvilket giver et rent snit og reducerer effektbehovet. De komplet justerbare modknive og halmsnitteren sikrer komplet kontrol over kvaliteten og spredningen af det snittede halm. Elektriske spredeplader til halmsnitteren er tilgængelige som ekstraudstyr. Det gør, at halmen om nødvendigt føres væk fra afgrøder.



KORNTANK OG SOLDKASSE

Kvaliteten af din færdigvare påvirker din indtjening. Hvis du giver særlig opmærksomhed til soldkassen ved at anvende rensesolde med stor kapacitet, opnår du en færdigvare af højeste kvalitet. En udbyttmåler og fugtighedsføler (ekstraudstyr) – Ceres 8000i terminal med integreret SD kortlæser – kan monteres.



“ Effektiv men skånsom tærskning efterfulgt af et gennemprøvet udskillelses- og rensesystem giver den højeste kvalitet i tanken. ”

Korntanken på MF 7340 og MF 7344 har en høj kapacitet på 5.200 liter og 6.500 liter, og tømme hastigheden er henholdsvis 72 l/sek. og 85 l/sek. Tømmesneglen kan klare de højeste vogne i marken eller på vejen.

KOMFORT- KABINEN

GØR DIN HVERDAG LETTERE

Kabinen er designet, så føreren får det perfekte, produktive arbejdsmiljø. Kabinen forener fremragende anvendelighed med perfekt komfort selv efter mange timers arbejde. Fra sin position har føreren komplet kontrol over mejetærskeren.



Kabinen tilbyder en lang række af de funktioner, som man ville kunne forvente i et førermiljø af denne kvalitet.

- ▶ Hovedinstrumentbord
- ▶ Luftaffjedret sæde*
- ▶ Justerbare, opvarmede spejle**
- ▶ Fremragende udsyn
- ▶ Aircondition og varme
- ▶ Højdereguleringsindikator
- ▶ Akselhastighedsmonitor
- ▶ Hektartæller
- ▶ Ergonomisk placerede betjeningsfunktioner gør betjeningen af mejetærskeren enkel og nem
- ▶ Praktisk placerede lygter gør nat til dag og sikrer, at det bliver nemt og behageligt at høste, når afgrøden er klar, og forholdene er gode.



* Tilgængelig på MF 7344

** Manuel som standard, elektrisk som ekstraudstyr via AGCO Parts (MF 7340)



Det ergonomisk udformede multifunktionshåndtag giver føreren fuld, komfortabel kontrol.

UDVIKLET TIL EFFEKTIV MOTORKRAFT

“ Vi tror, at det vil gøre en afgørende forskel for dig og de kommende generationer. ”



Vi kan garantere, at din AGCO POWER Stage V-motor bruger SCR (selektiv katalytisk reduktion) og SC (sødkatalysator) som primær efterbehandlingsteknologi. Det er bedre for miljøet og giver nogen af de laveste driftsudgifter i branchen.

Der sikres konstant, pålidelig høstdydelse ved alle forhold takket være motoren, som giver en lang, flad momentkurve, der er udviklet specielt til konstant kraft under belastning. Kombineret med de meget effektive drivlinjer giver dette også bedre brændstoføkonomi, højere høstudbyttet og lavere udgifter.

DEN NYESTE
OG RENESTE
motorteknologi

7,4 L MOTOR*
bruger DOC+SC+SCR som
efterbehandlingssystem

LAVT
STØJNIVEAU
Kører ved lavere motoromdrejninger

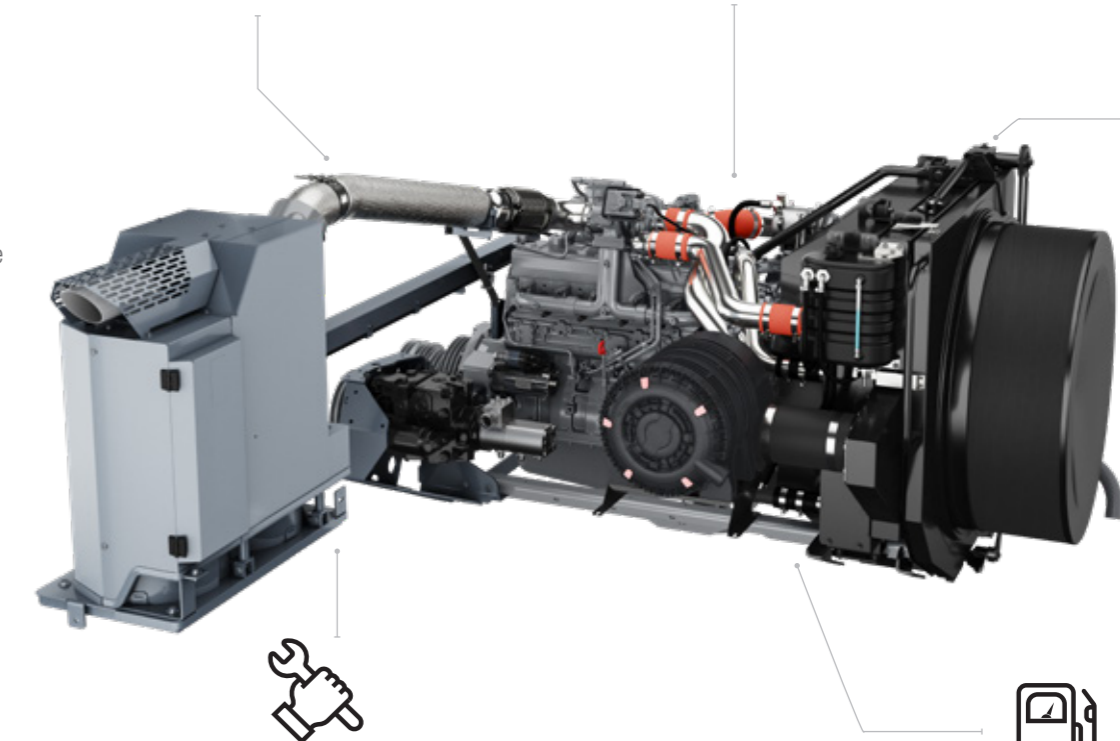

VEDLIGEHOULDESESFRI
SYSTEM

BRÆNDSTOFBESPARELSE
Meget lavt brændstofforbrug

* MF 7344 bruger en 7,4 l motor.
MF 7340 bruger en 4,9 l motor.

MFservices

VI ER ALTID KLAR TIL AT ØGE DIN INDTJENING OG EFFEKTIVITET

VELKOMMEN TIL MF SERVICES – ALT, DU
SKAL BRUGE TIL AT UNDERSTØTTE DRIFTEN
AF DIN MF ACTIVA MEJETÆRSKER.

MF Services er let tilgængelige og fleksible og kan hjælpe dig med at styre driftsomkostninger, budgetlægning og forretningsplanlægning – så du sikrer, at hver enkelt maskines driftstime er en succes, og får frihed til at fokusere på det vigtigste, nemlig at drive landbrug.

Denne omfattende række af servicelaterede produkter gør det nemmere end nogensinde at eje og drive **Massey Ferguson** landbrugsudstyr.

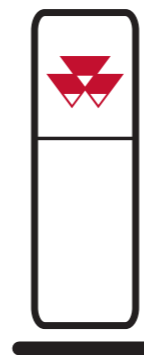

MASSEY FERGUSON FORHANDLER- NETVÆRK

Din MF-forhandler repræsenterer den bedste ekspertise inden for landbrugsmaskiner i dit område. Du kan altid kontakte din forhandler og få den bedste service fra salgsafdelingen, værkstedet og lageret til køb af nyt udstyr.

MERE END 4.700 SERVICE- & REPARATIONSSTEDER I HELE VERDEN

For ovennævnte supportpakker gælder nationale vilkår og betingelser. Bemærk, at ikke alle pakker er tilgængelige i alle lande .

Spørg din lokale MF-forhandler.



ORIGINALE RESERVEDELE FRA MASSEY FERGUSON

ER DEN BEDSTE GARANTI FOR AT
BEVARE VÆRDIEN AF DIN NYE MF
ACTIVA I DET LANGE LØB OG BESKYTTE
DEN MOD UPLANLAGTE DRIFTSTOP.

Vælg mellem et stort udvalg af tilbehør, herunder smøremidler, AdBlue, servicekits, kabinettilbehør og meget mere.

Alt tilbehør kan købes hos din MF-forhandler.

Ved hjælp af appen "AGCO Parts Books to go" kan du hurtigt og nemt finde MF-reservedele og bestille dem direkte. Appen kan downloades fra App Store og Google Play Store. Du kan få oplyst dine personlige adgangsplysninger af din MF-forhandler.

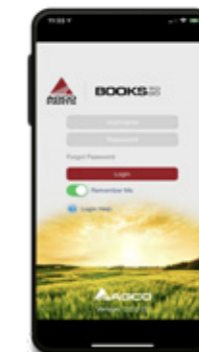

AGCO FINANCE GIVER DEN PERFEKTE FINANSIERING.

AGCO Finance tilbyder skræddersyede løsninger til dit landbrug, som omfatter leasing, lånemuligheder, leje med køberet, fulde servicepakker og driftsleasing, herunder finansiering af kontrakter med MF Care udvidet reklamationsret.



MASSEY FERGUSON KOLLEKTIONEN NU KAN DU SE LIGE SÅ ELEGANT UD SOM DIN MASSEY FERGUSON.

Er du på udkig efter en kasket, der matcher din MF Activa ... eller en elegant og holdbar kedeldragt?



AGCO'S HARVEST PROMISE VORES SIKRING AF DIN HØST

AGCO's Harvest Promise er vores forpligtelse til dig, som sikrer, at, i det usandsynlige tilfælde at vi ikke kan levere reservedelen til dig inden for 48 timer, så kan vi hjælpe dig gennem vores forhandlernetværk, til at en maskinstation træder til for at høste dine afgrøder, indtil du er oppe at køre igen.*

* I henhold til gældende vilkår og betingelser. Kun tilgængelig i udvalgte lande.

Vi har et eksklusivt udvalg af kvalitetsprodukter, der passer til dig, dit landbrug, din familie og din livsstil.

Find ud af, hvad vi har ved at logge ind på vores online-shop:

Shop.MasseyFerguson.Com

SPECIFIKATIONER SOM STANDARD

	MF ACTIVA 7340	MF ACTIVA 7344
Skærebord med standard-TerraControl*		
Skærebredde (m)	4,2-5,4	4,8-7,6
Snitfrekvens (slag pr. minut)	1.220	1.254
Indføringskanal med revers		
Kæder (antal)	3	3
Cylinder		
Diameter (mm)	600	600
Bredde (mm)	1.346	1.340
Slagler (antal)	8	8
Bro		
Tråde (antal)	12	12
Omslutningsvinkel (grader)	106	106
ABC-tærskemodul		
Tråde (antal)	2	2
Position (nr.)	3	3
Halmrystere		
Halmrystere/trin (antal)	5/4	5/4
Udskillelsesareal (m ²)	6,72	6,72
Solde		
Soldareal (m ²)	4,67	4,67
Returgods	Cylinder	Cylinder
Ventilation		
Ventilator	volumetrisk	volumetrisk
Hastighed (omdr./min.)	350 - 1.050	350 - 1.050
Korntank		
Kapacitet (liter)	5.200	6.500
Tømmehastighed (liter/sek.)	72	85
Tømmerørshøjde (m)	4,20	4,20
Tømmerørslængde (m)	4	4
Støjsvag kabine med aircondition		
Airconditionssystemet	●	●
Varme	●	●
Performance Monitor	–	●
Opvarmede, justerbare bakspejle	–	●
Indbygget computer	●	●
Motor		
Type	AGCO POWER, 4 cylindre 4,9 liter	AGCO POWER 6 cylindre 7,4 liter
Nominal ydeevne hk (kW)	185 hk (136 kW)	226 hk (167 kW)
Brændstofsyste	Elektronisk indsprøjtning	Elektronisk indsprøjtning
Generator (amp)	180	250
Brændstoftank (liter)	450 (AdBlue® 80 liter)	450 (AdBlue® 80 liter)
LRC-version (ikke-compliant markeder)	○ (Uden AdBlue®)	–

	MF ACTIVA 7340	MF ACTIVA 7344
Transmission		
Type	Hydrostatisk	Hydrostatisk
Gearkasse (antal)	3	3
Bremser	Skive	Skive
Dæk		
Fordæk	620/75 R30	620/75 R30
Bagdæk	400/70-20	400/70-20

Ekstraudstyr

	MF ACTIVA 7340	MF ACTIVA 7344
Avnespreder	○	○
Elektriske spredeplader til halmsnit	–	○
Majskit	○	○
Småkerne-sæt	○	○
Ekstra arbejdslys	○	○
Firehjulstræk	–	○
Halmsnit	●	●
Udstyr til ris	–	○
Bælter	–	○
Sektionsopdelt bro	○	○
Kameraskærm	○	○
Udbyttmåler	○	○
Fugtighedsmåler	○	○
Køleskab	○	○
Ærte- og bønnekit	○	○
Trykluftkompressor	–	○
Hydraulisk flotationsdrev (GSAX)	–	○
Elektriske solde	○	○
Spildindikator	○	●

NØGLE

- Standardudstyr
- Ekstraudstyr
- Ikke tilgængelig
- * Sensorer er kun inkluderet på skærebordet

Alt, hvad der er muligt, er blevet gjort for at sikre, at oplysningerne i dette dokument er så nøjagtige og aktuelle som muligt. Der kan dog forekomme unøjagtigheder, fejl eller udeladelser, og enkeltheder i specifikationerne kan til enhver tid ændres uden varsel. Alle specifikationer bør derfor bekræftes hos din Massey Ferguson-forhandler inden et eventuelt køb.



www.MasseyFerguson.dk

www.facebook.com/masseyfergusonGlobal
[Twitter.com/MF_EAME](https://twitter.com/MF_EAME)
[Instagram.com/MasseyFergusonGlobal](https://www.instagram.com/MasseyFergusonGlobal)
www.YouTube.com/MasseyFergusonGlobal



MASSEY FERGUSON® er et globalt varemærke under AGCO.
© AGCO SAS. 2021 | A-DA-17323 | Dansk



MASSEY FERGUSON